

THE CONTEMPORARY STYLE



ENERGIE KER

INDEX

INDEX

CEMENTO

CONCRETE.
BETON.
ZEMENT.

BRERA .. 20
CEMENTINE .. 174
CERABETON .. 98
CITY PLASTER .. 38
CONCEPT .. 88
H24 .. 184
LOFT .. 64
MASSIVE .. 52
MEDLEY .. 14
MOOD .. 6
PARKER .. 30
SELECT .. 92
STONE CEMENT .. 60

METALLO

METAL.
METAL.
METALL.

FLATIRON .. 72
MAGNETIC .. 44
OXIDATIO .. 80

DECORARE LO SPAZIO .. 104

DECORATE THE SPACE.
DÉCORER L'ESPACE.
DEKORIERE DEN RAUM.

BELLE EPOQUE . LOFT .. 114
DECORO FLATIRON .. 112
FLOWERIN .. 122
GLAM .. 120
GRAFFITI . CITY PLASTER .. 106
HERBARIUM .. 126
JAMIE .. 130
KAMOU .. 116
LILY .. 128
MAJORELLE .. 124
PANAMA .. 118
UNDERGROUND . MAGNETIC .. 110

I RIVESTIMENTI .. 206

WALL TILES.
LES REVÊTEMENTS.
DIE WANDVERKLEIDUNG.

CEMENTINE .. 218
H24 .. 212
LOFT .. 208
SELECT .. 214
WHITE COLOR .. 216

SUPERFICI TECNICHE .. 220

PROJECT.
SURFACES TECHNIQUES.
TECHNISCHE OBERFLÄCHEN.

UNICOLORS .. 221

132 .. I DECORI

DECOR TILES.
LES DÉCORS.
DIE DEKORATIONEN.

142 .. LE SUPERFICI IN MOSAICO

MOSAIC SURFACES.
LES SURFACES EN MOSAÏQUE.
DIE MOSAIKOBERFLÄCHEN.

160 .. ARREDI PER IL BAGNO

BATHROOM FURNITURES.
MOBILIER POUR LA SALLE DE BAIN.
BADEZIMMERMÖBEL.

166 .. ABBINARE LE SUPERFICI

COMBINING SURFACES.
ASSORTIR LES SURFACES.
PASSEN SIE DIE OBERFLÄCHEN AN.

168 .. INDICE PER FORMATO

SIZE INDEX.
INDEX PAR FORMAT.
INDEX NACH FORMAT.

170 .. INDICE PER COLORE

COLOUR INDEX.
INDEX PAR COULEUR.
INDEX NACH FARBE.

204 .. I PEZZI SPECIALI PER SPAZI INTERNI

SPECIAL TILES FOR INDOOR SPACES.
PIÈCES SPÉCIALES POUR INTÉRIEURS.
BESONDEREN STÜCKE FÜR DEN INNENRAUM.

222 .. TH2.0 ALTO SPESSORE PER ESTERNI

TH2.0 HIGH THICKNESS FOR OUTDOOR SPACE.
TH2.0 ÉPAISSEUR ÉLEVÉE POUR EXTÉRIEURS.
TH2.0 STÄRKE FÜR DEN AUSSENBEREICH.

230 .. I PEZZI SPECIALI PER SPAZI ESTERNI

SPECIAL TILES FOR OUTDOOR SPACES.
PIÈCES SPÉCIALES POUR EXTÉRIEURS.
BESONDEREN STÜCKE FÜR DRAUSSEN.

233 .. INFORMAZIONI TECNICHE

TECHNICAL INFORMATION.
INFORMATIONS TECHNIQUES.
TECHNISCHE INFORMATIONEN.

URBAN ROOTS



RIVESTIMENTO . WALL:
 MARBLE STYLE - Marquiña Black 120x270 . 48"x106", 6 mm
 Lappato campo pieno . High Gloss LCP
 MARBLE STYLE - Lasa 120x270 . 48"x106", 6 mm
 Lappato campo pieno . High Gloss LCP

PORTA . DOOR:
 MARBLE STYLE - Lasa 120x270 . 48"x106", 6 mm
 Lappato campo pieno . High Gloss LCP

ANTE CUCINA . KITCHEN CABINET DOOR:
 MARBLE STYLE - Lasa 120x270 . 48"x106", 6 mm
 Lappato campo pieno . High Gloss LCP

TAVOLO . TABLE:
 MARBLE STYLE - Marquiña Black 120x270 . 48"x106", 6 mm
 Lappato campo pieno . High Gloss LCP

PAVIMENTO . FLOOR:
 Parker, Grey 120x120 . 48"x48", 9 mm
 Rettificato . Rectified

TENDENZE E MATERIA TESTIMONI DEL NOSTRO TEMPO

TRENDS AND MATTER
WITNESS OF OUR TIME

TENDANCES ET MATIÈRE,
TÉMOINS DE NOTRE TEMPS

TRENDS UND ZEUGEN
UNSERER ZEIT

CEMENTO

CONCRETE.
BETON.
ZEMENT.

BRERA .. 20
 CEMENTINE .. 174
 CERABETON .. 98
 CITY PLASTER .. 38
 CONCEPT .. 88
 H24 .. 184
 LOFT .. 64
 MASSIVE .. 52
 MEDLEY .. 14
 MOOD .. 6
 PARKER .. 30
 SELECT .. 92
 STONE CEMENT .. 60

METALLO

METAL.
METAL.
METALL.

FLATIRON .. 72
 MAGNETIC .. 44
 OXIDATIO .. 80

DECORARE LO SPAZIO .. 104

DECORATE THE SPACE.
DÉCORER L'ESPACE.
DEKORIERE DEN RAUM.

BELLE EPOQUE . LOFT .. 114
 DECORO FLATIRON .. 112
 FLOWERIN .. 122
 GLAM .. 120
 GRAFFITI . CITY PLASTER .. 106
 HERBARIUM .. 126
 JAMIE .. 130
 KAMOU .. 116
 LILY .. 128
 MAJORELLE .. 124
 PANAMA .. 118
 UNDERGROUND . MAGNETIC .. 110

I RIVESTIMENTI .. 206

WALL TILES.
LES REVÊTEMENTS.
DIE WANDVERKLEIDUNG.

CEMENTINE .. 218
 H24 .. 212
 LOFT .. 208
 SELECT .. 214
 WHITE COLOR .. 216

SUPERFICI TECNICHE .. 220

PROJECT.
SURFACES TECHNIQUES.
TECHNISCHE OBERFLÄCHEN.

UNICOLORS .. 221

132 .. I DECORI

DECOR TILES.
LES DÉCORS.
DIE DEKORATIONEN.

142 .. LE SUPERFICI IN MOSAICO

MOSAIC SURFACES.
LES SURFACES EN MOSAÏQUE.
DIE MOSAIKOBERFLÄCHEN.

160 .. ARREDI PER IL BAGNO

BATHROOM FURNITURES.
MOBILIER POUR LA SALLE DE BAIN.
BADEZIMMERMÖBEL.

166 .. ABBINARE LE SUPERFICI

COMBINING SURFACES.
ASSORTIR LES SURFACES.
PASSEN SIE DIE OBERFLÄCHEN AN.

168 .. INDICE PER FORMATO

SIZE INDEX.
INDEX PAR FORMAT.
INDEX NACH FORMAT.

170 .. INDICE PER COLORE

COLOUR INDEX.
INDEX PAR COULEUR.
INDEX NACH FARBE.

204 .. I PEZZI SPECIALI PER SPAZI INTERNI

SPECIAL TILES FOR INDOOR SPACES.
PIÈCES SPÉCIALES POUR INTÉRIEURS.
BESONDEREN STÜCKE FÜR DEN INNENRAUM.

222 .. TH2.0 ALTO SPESSORE PER ESTERNI

TH2.0 HIGH THICKNESS FOR OUTDOOR SPACE.
TH2.0 ÉPAISSEUR ÉLEVÉE POUR EXTÉRIEURS.
TH2.0 STÄRKE FÜR DEN AUSSENBEREICH.

230 .. I PEZZI SPECIALI PER SPAZI ESTERNI

SPECIAL TILES FOR OUTDOOR SPACES.
PIÈCES SPÉCIALES POUR EXTÉRIEURS.
BESONDEREN STÜCKE FÜR DRAUSSEN.

233 .. INFORMAZIONI TECNICHE

TECHNICAL INFORMATION.
INFORMATIONS TECHNIQUES.
TECHNISCHE INFORMATIONEN.

COMPOSIZIONE DI GAMMA

OUR COLLECTION.
COMPOSITION DE GAMME.
ZUSAMMENSETZUNG DES SORTIMENTS.

BRERA .. 172
 CEMENTINE .. 174
 CERABETON .. 176
 CITY PLASTER .. 178
 CONCEPT .. 180
 FLATIRON .. 182
 H24 .. 184
 LOFT .. 186
 MAGNETIC .. 188
 MASSIVE .. 190
 MEDLEY .. 192
 MOOD .. 194
 OXIDATIO .. 196
 PARKER .. 198
 SELECT .. 200
 STONE CEMENT .. 202

LE PERSONALITÀ DELLO STILE CONTEMPORANEO

PERSONALITY IN
CONTEMPORARY STYLE

LES PERSONNALITÉS DU STYLE
CONTEMPORAIN

DIE PERSÖNLICHKEITEN DES
ZEITGENÖSSISCHEN STILS

Materie diverse e diverse soluzioni imprimono nuove direzioni al design. Una sensibilità nuova inaugura una dimensione attenta alle tendenze, un'espressione in cui innovazioni e influenze organiche si incontrano nello stile di vita contemporaneo. L'estetica lineare degli spazi racconta un mood dinamico e sapientemente minimale.

Different materials and different solutions lead design to new directions. A new sensitivity marked by the attention to detail, a meeting between innovation and organic influences within the contemporary lifestyle. The linear aesthetic of the spaces creates a dynamic and brilliantly minimal mood.

Des matières différentes et différentes solutions donnent de nouvelles orientations au design. Une nouvelle sensibilité inaugure une dimension attentive aux tendances, une expression où innovations et influences organiques se rencontrent dans le style de vie contemporain. L'esthétique linéaire des espaces raconte un mood dynamique et savamment minimaliste.

Unterschiedliche Materialien und unterschiedliche Lösungen geben dem Design neue Richtungen. Eine neue Sensibilität eröffnet eine trendbewusste Dimension, ein Ausdruck, in dem sich Innovationen und organische Einflüsse im zeitgenössischen Lebensstil treffen. Die lineare Ästhetik der Räume erzählt eine dynamische und gekonnt minimalistische Stimmung.



SOGGIORNO

Living area.
Salle de séjour.
Wohnzimmer.

BRERA...20
CERABETON...100
CITY PLASTER...42
CONCEPT...91
FLATIRON...72
GLAM...120
JAMIE...131
KAMOU...116
LILY...128
LOFT...64
LOFT...66
LOFT . BELLE EPOQUE...114
MAGNETIC...44
MAGNETIC . UNDERGROUND...111
MASSIVE...52
MOOD...6
OXIDATIO...80
PARKER...30
SELECT...94



LA CUCINA

Kitchen area.
La cuisine.
Küche.

BRERA...25
CONCEPT...90
FLATIRON...74
LOFT...71
MAGNETIC...44
MASSIVE...56
MEDLEY...18
PARKER...35
SELECT...92
STONE CEMENT...60



SALA DA BAGNO

Bathroom area.
Salle de bains.
Badezimmer.

BRERA...26
CEMENTINE...218
CERABETON...102
CITY PLASTER . GRAFFITI...108
FLATIRON...76
FLATIRON . DECORO...113
GLAM...121
H24 . DECORO...212
KAMOU...117
LOFT . BELLE EPOQUE...115
LOFT . GURU...211
LOFT . GURU WHITE...210
LOFT . WAVES...208
MAGNETIC...49
MAGNETIC . UNDERGROUND...110
MASSIVE...55
MEDLEY...16
MOOD...12
OXIDATIO...86
PANAMA...119
PARKER...37
SELECT...214
STONE CEMENT...63
WHITE COLOR...216

INDICE PER DESTINAZIONE D'USO

INDEX BY LOOK.
SOMMAIRE PAR AMBIANCE.
INDEX NACH VERWENDUNGSZWECK.



LO SPAZIO PER LA NOTTE

Sleeping area.
L'espace nuit.
Schlafzimmer.

CITY PLASTER...40
LILY...129
LOFT...69
MAGNETIC...47
MOOD...9
OXIDATIO...82
SELECT...97



SPAZI COMMERCIALI

Retail spaces.
Espaces commerciaux.
Gewerbeflächen.

CERABETON...98
CITY PLASTER...38
CITY PLASTER . GRAFFITI...106
CONCEPT...88
FLATIRON...78
FLATIRON . DECORO...112
FLOWERIN...122
HERBARIUM...126
MAJORELLE...124
MASSIVE...58
MEDLEY...14
OXIDATIO...84
SELECT...96
STONE CEMENT...62



SPAZI ESTERNI

Outdoor area.
Espaces extérieurs.
Außenbereiche.

BRERA...28
FLATIRON...75
LOFT...65
MAGNETIC...50
PARKER...32

PRESTIGIOSE ARMONIE DI COLORI

REFINED HARMONY
BETWEEN COLOURS

HARMONIES
PRESTIGIEUSES DE
COULEURS

REPRÄSENTATIVE
FARBHARMONIEN



RIVESTIMENTO . WALL:
Mood, Safe 120x270 . 48"x106", 6 mm - Rettificato . Rectified

PAVIMENTO . FLOOR:
Medley, White 60x120 . 24"x48", 9 mm - Rettificato . Rectified



RIVESTIMENTO . WALL:
Mood, Hope 120x270 . 48"x106" , 6 mm - Rettificato . Rectified



RIVESTIMENTO . WALL:
Mood, Vivo 120x270 . 48"x106" , 6 mm - Rettificato . Rectified

PAVIMENTO . FLOOR:
Medley, White 60x60 . 24"x 24" , 9 mm - Rettificato . Rectified

RINNOVATA VITALITÀ PER LO SPAZIO QUOTIDIANO

RENEWED VITALITY
FOR YOUR EVERYDAY
SPACES

UNE VITALITÉ
RENOUVELÉE POUR
L'ESPACE QUOTIDIEN

NEUE VITALITÄT FÜR
DEN ALLTÄGLICHEN
RAUM

RIVESTIMENTO . WALL:
Mood, Rise 120x270 . 48"x106", 6 mm - Rettificato . Rectified

PAVIMENTO . FLOOR:
Mood, Pure 60x120 . 24"x48", 9 mm - Rettificato . Rectified



Vivere e apprezzare l'intensità di un ambiente coinvolti da invitanti seduzioni cromatiche. L'ampia gamma di colori delle superfici di "Mood" si inserisce in ogni progetto, sia privato che pubblico, attraverso la bellezza e la versatilità del grande formato 120x270 con spessore 6 mm di EnergieKer.

To live and to enjoy the intensity of a space immersed in tempting chromatic seductions. The vast colour range of "Mood" surfaces fits in every project, both private and public, through the beauty and versatility of 2-cm thickness 120x270 size.

Vivre et apprécier l'intensité d'un environnement impliqué dans des séductions chromatiques invitantes. La large gamme de couleurs des surfaces de « Mood » s'adapte à tous les projets, tant privés que publics, grâce à la beauté et à la polyvalence du grand format 120x270 avec une épaisseur de 6 mm d'EnergieKer.

Erleben und schätzen Sie die Intensität einer Umgebung, die in einladende chromatische Verführungen verwickelt ist. Die breite Farbpalette der Oberflächen von „Mood“ passt durch die Schönheit und Vielseitigkeit des Großformats 120x270 mit einer Stärke von 6 mm in jedes Projekt, sowohl im privaten als auch im öffentlichen Bereich.

RIVESTIMENTO . WALL:
Mood, Ritual 120x270 . 48"x106", 6 mm - Rettificato . Rectified



RIVESTIMENTO . WALL:
Mood, Gentle 120x270 . 48"x106", 6 mm
Rettificato . Rectified
Medley, White 120x120 . 48"x48", 9 mm
Rettificato . Rectified

PAVIMENTO . FLOOR:
Medley, White 120x120 . 48"x48", 9 mm
Rettificato . Rectified



MOOD

INDOLE INCLUSIVA

AN INCLUSIVE CHARACTER
CARACTÈRE INCLUSIF
INKLUSIVE NATUR

La presenza estetica di "Medley" si abbina con naturalezza alle collezioni EnergieKer, in particolare alle campiture di colore effetto resina della collezione "Mood". Un accostamento convincente che lascia spazio ad un'espressività estrosa ma meditata. Uno stile eclettico, attuale ed attraente.

The aesthetic strength of "Medley" naturally matches EnergieKer collection range, especially the peculiar colour fields characterizing the "Mood" range. A convincing pairing resulting in a fanciful but meditated expressiveness. An appealing, eclectic, contemporary style.

La présence esthétique de « Medley » se marie naturellement avec les collections EnergieKer, en particulier avec les fonds de couleur effet résine de la collection « Mood ». Une combinaison convaincante qui laisse place à une expressivité fantaisiste, mais réfléchie. Un style éclectique, actuel et attrayant.

Die ästhetische Präsenz von „Medley“ wird natürlich mit den EnergieKer-Kollektionen kombiniert, insbesondere mit den Harzeffekt-Farbhintergründen der „Mood“-Kollektion. Eine überzeugende Kombination, die Raum für einen skurrilen, aber nachdenklichen Ausdruck lässt. Ein vielseitiger, aktueller und attraktiver Stil.

RIVESTIMENTO . WALL:
Mood, Verve 120x270 . 48"x106", 6 mm
Rettificato . Rectified
Mood, Ritual 120x270 . 48"x106", 6 mm
Rettificato . Rectified

PAVIMENTO . FLOOR:
Medley, Cream 120x120 . 48"x48", 9 mm
Rettificato . Rectified



MEDLEY

RIVESTIMENTO . WALL:
Medley, White 60x120 . 24"x48", 9 mm
Rettificato . Rectified

PAVIMENTO . FLOOR:
Medley, White 60x120 . 24"x48", 9 mm
Rettificato . Rectified



“Medley” recupera e rielabora in chiave contemporanea l’aspetto delle superfici realizzate con la tecnica del “Battuto veneziano”. Nuove ispirazioni dedicate a pavimenti, ma anche a rivestimenti inseriti in ambienti che esprimono chiara personalità.

“Medley” recovers and reinterprets in a contemporary key the look of surfaces, capturing the essence of “Venetian terrazzo” surfaces. New inspirations for both floor and wall tiles expressing a clear personality in each context.

« Medley » récupère et réélabore dans un esprit contemporain l’aspect des surfaces réalisées avec la technique du « Pavement Vénitien ». De nouvelles inspirations dédiées aux carrelages de sol, mais aussi aux revêtements muraux insérés dans des espaces qui expriment une personnalité claire.

„Medley“ stellt das Erscheinungsbild von Oberflächen wieder her, die mit der „Venezianischen Battuto-Technik“ in einer zeitgenössischen Tonart hergestellt wurden. Neue Inspirationen für Fußböden, aber auch für Verkleidungen, die in Umgebungen eingefügt werden, die eine klare Persönlichkeit ausdrücken.

RIVESTIMENTO . WALL:
Medley, Cream 60x120 . 24"x48", 9 mm
Rettificato . Rectified



MEDLEY



TRADIZIONE IN EVOLUZIONE

EVOLVING TRADITION

TRADITION EN
EVOLUTION

TRADITION IN DER
EVOLUTION

MEDLEY

RIVESTIMENTO . WALL:
MARBLE STYLE - Calacatta Borghini 120x270 - 48"x106", 6 mm
Lappato campo pieno . High Gloss LCP

PAVIMENTO . FLOOR:
Medley, Anthracite 120x120 - 48"x48", 9 mm
Rettificato . Rectified

ESSENZIALE, RICERCATO, ACCOGLIENTE. NUOVI CANONI DI PERCEZIONE DEL LUSO.

ESSENTIAL, REFINED, WELCOMING.
NEW STANDARDS IN THE PERCEPTION
OF LUXURY

ESSENTIEL, RAFFINÉ, ACCUEILLANT.
NOUVEAUX CANONS DE PERCEPTION DU LUXE

WESENTLICH, RAFFINIERT, EINLADEND.
NEUE MAßSTÄBE IN DER WAHRNEHMUNG
VON LUXUS

INDOOR
RIVESTIMENTO . WALL:
Brera, Board 60x120 . 24"x48", 9 mm
Rettificato . Rectified

PAVIMENTO . FLOOR:
Brera, Fresh 120x120 . 48"x48", 9 mm
Rettificato . Rectified
Brera, Glow 120x120 . 48"x48", 9 mm
Rettificato . Rectified

OUTDOOR
PAVIMENTO . FLOOR:
Brera, Fresh 120x120 . 48"x48", 20 mm, TH2.0
Rettificato . Rectified

BRERA

INEDITI EQUILIBRI E AMPIE DIMENSIONI

UNPUBLISHED
BALANCE AND
WIDE DIMENSIONS

ÉQUILIBRES INÉDITS
ET GRANDES
DIMENSIONS

BEISPIELLOSE
MÖGLICHKEITEN
UND GROSSE
ABMESSUNGEN

PAVIMENTO . FLOOR:
Brera, Glow 120x120 . 48"x48", 9 mm
Rettificato . Rectified



TAVOLO . TABLE:
STONE STYLE - Ceppo di Grè, Multi
120x270 . 48"x106", 6 mm
Rettificato . Rectified

PAVIMENTO . FLOOR:
Brera, Glow 120x120 . 48"x48", 9 mm
Rettificato . Rectified

La casa oggi diventa lo spazio in cui convivono originalità e discrezione. La progettualità contemporanea contribuisce a definire il modo in cui viviamo, permettendoci di conquistare una nuova dimensione dell'abitare ricca di suggestioni. Superfici di ampio formato incontrano ambienti dal carattere deciso, dove i dettagli scoprono un inedito equilibrio e un'aggiornata intensità.

Today's house becomes the reign of originality and discretion. Modern design contributes to define the way we live by creating a new living dimension rich in charm. Large-sized surfaces meet bold environments, dominated by a never-before-seen balance and a new intensity.

La maison devient aujourd'hui l'espace où coexistent originalité et discrétion. La conception contemporaine contribue à définir notre mode de vie, nous permettant de conquérir une nouvelle dimension de l'espace de vie pleine de suggestions. Des surfaces de grand format rencontrent des environnements au caractère décidé, où les détails découvrent un équilibre inédit et une intensité actualisée.

Das Zuhause wird heute zum Raum, in dem Originalität und Diskretion koexistieren. Zeitgemäße Planung prägt unser Wohnen und lässt uns eine neue Dimension des Wohnens voller Anregungen erobern. Großformatige Flächen treffen auf Umgebungen mit entscheidendem Charakter, in denen Details eine beispiellose Ausgewogenheit und aktualisierte Intensität erfahren.



BRERA

COSÌ NASCE LO STILE PERSONALE

THE CREATION
OF YOUR OWN STYLE

C'EST AINSI QUE NAÎT
LE STYLE PERSONNEL

SO ENTSTEHET DER
PERSONLICHE STIL



Tendiamo tutti ad avere un mix eclettico di interessi piuttosto che rientrare in una rigida categoria. Ci sentiamo a nostro agio quando possiamo esprimerci pienamente: attraverso quello che indossiamo, quello che leggiamo e quello che scegliamo per decorare gli spazi della nostra vita. Così nasce lo stile personale.

We all tend to have a mix of different interest rather than fit into a strict category. We feel at ease when we can express our character fully: through what we wear, what we read and what we choose for decorating the spaces of our life. This is how personal style is born.

Nous avons tous tendance à avoir un mélange éclectique d'intérêts plutôt que de nous rallier à une catégorie rigide. Nous nous sentons à l'aise lorsque nous pouvons nous exprimer pleinement : à travers ce que nous portons, ce que nous lisons et ce que nous choisissons pour décorer les espaces de notre vie. C'est ainsi que naît le style personnel.

Wir alle neigen dazu, eine eklektische Mischung von Interessen zu haben, anstatt in eine starre Kategorie zu fallen. Wir fühlen uns wohl, wenn wir uns voll und ganz ausdrücken können: durch das, was wir tragen, was wir lesen und was wir wählen, um die Räume unseres Lebens zu dekorieren. So entsteht der persönliche Stil.

TAVOLO . TABLE:
STONE STYLE - Ceppo di Grè, Multi
120x270 . 48"x106", 6 mm
Rettificato . Rectified

BANCO CUCINA . KITCHEN COUNTER:
MARBLE STYLE - Statuario Superiore
120x270 . 48"x106", 6 mm
Lappato campo pieno . High Gloss LCP

PAVIMENTO . FLOOR:
Brera, Glow 120x120 . 48"x48", 9 mm
Rettificato . Rectified



BRERA

APPAGANTI SENSAZIONI DI BENESSERE

A PLEASANT
WELLNESS FEELING

DES SENSATIONS
DE BIEN-ÊTRE
SATISFAISANTES

BEFRIEDIGENDE
EMPFINDUNGEN DES
WOHLBEFINDENS



RIVESTIMENTO . WALL: Brera, Street 120x270 . 48"x106", 6 mm - Rettificato . Rectified
LAVABO . WASHBASIN: Brera, Street 120x270 . 48"x106", 6 mm - Rettificato . Rectified
PAVIMENTO . FLOOR: Brera, Frame 60x120 . 24"x48", 9 mm - Rettificato . Rectified



OUTDOOR
PAVIMENTO . FLOOR:
Brera, Bloom 120x120 . 48"x48"
20 mm, TH2.0 - Rettificato . Rectified

Suggerzioni inaspettate possono farci sentire a nostro agio in uno spazio. Le scelte di design sono coordinate alla perfezione e danno vita ad eleganti sorprese. Ogni elemento è equilibrato per farci immergere pienamente in un'atmosfera accogliente e ricercata. Il design crea un'esperienza sensoriale da assaporare con calma.

Unexpected splendour which makes you feel at ease in that space. Design choices are perfectly coordinated, giving light to elegant surprises. Each element is balanced to let us immerse ourselves into a warm, refined atmosphere. Design creates a sensuous experience to enjoy with ease.

Des suggestions inattendues peuvent nous permettre de nous sentir à l'aise dans un espace. Les choix de design sont parfaitement coordonnés et créent des surprises élégantes. Chaque élément est équilibré pour nous plonger pleinement dans une atmosphère accueillante et raffinée. Le design crée une expérience sensorielle à savourer calmement.

Unerwartete Vorschläge können dazu führen, dass wir uns in einem Raum wohl fühlen. Die Designauswahl ist perfekt aufeinander abgestimmt und sorgt für elegante Überraschungen. Jedes Element ist ausgewogen, damit wir vollständig in eine einladende und raffinierte Atmosphäre eintauchen können. Das Design schafft ein sensorisches Erlebnis, das in Ruhe genossen werden kann.



INDOOR E OUTDOOR, L'ELEGANZA E LA FORZA

INDOOR AND OUTDOOR,
ELEGANCE AND STRENGTH

INDOOR E OUTDOOR,
L'ÉLÉGANCE ET LA FORCE

INDOOR UND OUTDOOR,
ELEGANZ UND STÄRKE

INDOOR
PAVIMENTO . FLOOR:
Parker, Silver 120x120 . 48"x48", 9 mm
Rettificato . Rectified

OUTDOOR
PAVIMENTO . FLOOR:
Parker, White 120x120 . 48"x48", 20 mm, TH2.0
Rettificato . Rectified



PARKER



Le lastre TH2.0 con spessore in 20 mm si distinguono per la completa versatilità di posa: a colla su massetto per la massima resistenza in presenza di aree carrabili, in sistemi di pavimentazioni sopraelevate, o posate a secco direttamente su fondi in terra, ghiaia e sabbia. Soluzioni tecniche mirate per un'estetica che compone ambienti raffinati dove nulla resta lasciato al caso.

With their 20 mm thickness, our TH2.0 surfaces are characterized by absolute installation versatility: adhesive laying on screed for the extreme resilience needed in vehicular areas, raised flooring system, dry laying either on soil, gravel or sand.

Les dalles TH2.0 d'une épaisseur de 20 mm se distinguent par leur totale polyvalence de pose : collées sur chape pour une résistance maximale en présence de zones carrossables, dans les systèmes de revêtement de sol surélevés, ou posées à sec directement sur des supports en terre, en gravier et en sable. Des solutions techniques ciblées pour une esthétique qui compose des environnements raffinés où rien n'est laissé au hasard.

TH2.0-Platten mit einer Stärke von 20 mm zeichnen sich durch ihre umfassende Vielseitigkeit bei der Verlegung aus: mit Kleber auf Estrich für maximale Widerstandsfähigkeit bei befahrbaren Bereichen, in Doppelbodensystemen oder trocken verlegt direkt auf Erd- oder Kiesuntergründen und Sand. Technische Lösungen, die auf eine Ästhetik abzielen, die raffinierte Umgebungen schafft, in denen nichts dem Zufall überlassen wird.

OUTDOOR
PAVIMENTO . FLOOR:
Parker, White 120x120 . 48"x48", 20 mm, TH2.0 - Rettificato . Rectified

Ci accoglie un ambiente rigoroso ma invitante.
Un design che compone con attenzione lo spazio,
per esprimere una precisa identità e assicurare
funzionalità e appeal visivo.

A meticulous yet alluring environment welcomes
us. A design which builds up the space with
precision, resulting in a vivid identity and assuring
functionality and visual appeal.

Nous sommes accueillis par un environnement
rigoureux, mais attrayant.
Un design qui compose l'espace avec attention,
pour exprimer une identité précise et assurer
fonctionnalité et attrait visuel.

Eine strenge, aber einladende Umgebung
empfängt uns. Ein Design, das den Raum
sorgfältig komponiert, um eine präzise Identität
auszudrücken und Funktionalität und visuelle
Attraktivität sicherzustellen.



UN LOOK DEFINITO, RAFFINATO E LINEARE

A STRONG, REFINED
LINEAR LOOK

UN LOOK DÉFINI,
RAFFINÉ ET LINÉAIRE

EIN DEFINIERTER,
RAFFINIERTER UND
GERADLINIGER LOOK

TOP: MARBLE STYLE - Calacatta 163x324 . 64"x127", 12 mm - Lappato campo pieno . High Gloss LCP - Non rettificato . Non rectified
BANCO CUCINA . KITCHEN COUNTER: Parker, Grey 120x270 . 48"x106", 6 mm - Rettificato . Rectified
ANTE CUCINA . KITCHEN CABINET DOOR: MARBLE STYLE - Calacatta 160x320 . 63"x126", 6 mm - Lappato campo pieno . High Gloss LCP
PAVIMENTO . FLOOR: Parker, Grey 120x120 . 48"x48", 9 mm - Rettificato . Rectified



PARKER

PAVIMENTO . FLOOR:
Parker, White 60x120 . 24"x48" . 9 mm
Rettificato . Rectified



RIVESTIMENTO . WALL TILE:
Parker, Smoke 120x270 . 48"x106" . 6 mm - Rettificato . Rectified
Parker, Smoke Mosaico 36 PZ 30x30 . 12"x12" - Naturale . Natural

PAVIMENTO . FLOOR:
Parker, Anthracite 60x120 . 24"x48" . 9 mm - Rettificato . Rectified
Parker, Anthracite Mosaico 36 PZ 30x30 . 12"x12" - Naturale . Natural

FINALMENTE UN VERO SOCIAL NETWORK

A TRUE SOCIAL NETWORK AT LAST
ENFIN VÉRITABLE RÉSEAU SOCIAL
ENDLICH EIN ECHTES SOZIALES
NETZWERK

RIVESTIMENTO . WALL:
City Plaster, Multicolor Decoro Graffiti 120x270 . 48"x106" , 6 mm
Rettificato . Rectified

PAVIMENTO . FLOOR:
City Plaster, Grey 120x120 . 48"x48" , 9 mm
Rettificato . Rectified

CITY PLASTER



RIVESTIMENTO . WALL:
Brera, Bloom 120x270 . 48"x106", 6 mm
Rettificato . Rectified

PAVIMENTO . FLOOR:
City Plaster, Multicolor 120x120 . 48"x48", 9 mm
Rettificato . Rectified

RIVESTIMENTO . WALL:
City Plaster, Beige 120x270 . 48"x106", 6 mm
Rettificato . Rectified

PAVIMENTO . FLOOR:
City Plaster, Beige 120x120 . 48"x48", 9 mm
Rettificato . Rectified



Una casa accoglie tutta la nostra emotività. Lo spazio quotidiano risponde non solo a esigenze pratiche, ma anche alle influenze della nostra personalità. Questo principio è fondamentale per cogliere l'equilibrio tra razionalità e creatività che segue le forme irripetibili della propria intima soddisfazione.

Houses contain all our sensibility. The everyday space responds not only to practical needs, but also to the different facets of our personality. This principle is essential to catch the balance between rationality and creativity, thus expressing the unique forms of your own intimate satisfaction.

Une maison accueille toutes nos émotions. L'espace quotidien répond non seulement à des besoins pratiques, mais aussi aux influences de notre personnalité. Ce principe est fondamental pour saisir l'équilibre entre rationalité et créativité qui suit les formes uniques de la satisfaction intime de chacun.

Ein Haus heißt all unsere Emotionalität willkommen. Der Alltagsraum reagiert nicht nur auf praktische Bedürfnisse, sondern auch auf die Einflüsse unserer Persönlichkeit. Dieses Prinzip ist grundlegend, um das Gleichgewicht zwischen Rationalität und Kreativität zu erfassen, das den unwiederholbaren Formen der eigenen inneren Zufriedenheit folgt.

UN FEELING PERSONALE CON LO SPAZIO

A PERSONAL FEELING WITH SPACE

UN FEELING PERSONNEL AVEC L'ESPACE

EIN PERSÖNLICHES RAUMGEFÜHL

L'unità nasce quando gli elementi di uno spazio si combinano per creare un insieme completo, equilibrato e armonioso. Tutti gli elementi funzionano insieme. Il risultato è la sensazione tangibile e piacevole che tutto sia al suo posto.

Unity is born when the elements of the space combine each other to create a complete, balanced and harmonious setting. All elements work together. The result is the tangible, pleasant feeling that everything is in its right place.

L'unité apparaît lorsque les éléments d'un espace se combinent pour créer un ensemble complet, équilibré et harmonieux. Tous les éléments fonctionnent ensemble. Le résultat est le sentiment tangible et agréable que tout est à sa place.

Einheit entsteht, wenn sich die Elemente eines Raums zu einem vollständigen, ausgewogenen und harmonischen Ganzen verbinden. Alle Elemente wirken zusammen. Das Ergebnis ist das spürbare und angenehme Gefühl, dass alles an seinem Platz ist.

RIVESTIMENTO . WALL:
City Plaster, Grey 120x270 . 48"x106", 6 mm
Rettificato . Rectified

PAVIMENTO . FLOOR:
City Plaster, White 120x120 . 48"x48", 9 mm
Rettificato . Rectified



CITY PLASTER

ELEGANTI
SOLUZIONI
PER LA VITA
DI OGNI
GIORNO

ELEGANT SOLUTIONS FOR YOUR
EVERYDAY LIFE

DES SOLUTIONS ÉLÉGANTES POUR
LA VIE QUOTIDIENNE

ELEGANTE LÖSUNGEN FÜR
DEN ALLTAG

RIVESTIMENTO . WALL:
Magnetic, Dark Grey 120x270 . 48"x106", 6 mm
Rettificato . Rectified
MARBLE STYLE - Pierre Black 120x270 . 48"x106", 6 mm
Lappato campo pieno . High Gloss LCP

RIVESTIMENTO CUCINA . KITCHEN UNIT CLADDING:
Magnetic, Grey 120x270 . 48"x106", 6 mm
Rettificato . Rectified

PAVIMENTO . FLOOR:
Magnetic, Grey 120x120 . 48"x48", 9 mm
Rettificato . Rectified

MAGNETIC

UNA CORNICE IMPECCABILE PER CIO CHE AMI



RIVESTIMENTO . WALL:
Magnetic, Emerald 120x270 . 48"x106", 6 mm
Rettificato . Rectified

PAVIMENTO . FLOOR:
Magnetic, Grey 120x120 . 48"x48", 9 mm
Rettificato . Rectified

THE IMPECCABLE
SETTING FOR
EVERYTHING
YOU LIKE

UN CADRE
IMPECCABLE
POUR CE QUE
VOUS AIMEZ

EIN TADELLOSER
RAHMEN FÜR
DAS, WAS SIE
LIEBEN

Dalle relazioni tra gli oggetti, dai colori e dalla materia delle superfici EnergieKer si accendono atmosfere originali. Soluzioni raffinate per valorizzare dettagli che per noi sono speciali.

Unexpected atmosphere brought about by the relationship between objects, colours and the matter of Energieker surfaces. Refined solutions to enhance the every detail which matters to you.

Les relations entre les objets, les couleurs et le matériau des surfaces EnergieKer créent des atmosphères originales. Des solutions raffinées pour mettre en valeur les détails auxquels nous accordons une grande importance.

Aus den Beziehungen zwischen den Objekten, den Farben und den Materialien der EnergieKer-Oberflächen erstrahlen originelle Atmosphären. Raffinierte Lösungen zur Verbesserung von Details, die für uns besonders sind.

RIVESTIMENTO . WALL:
Magnetic, Emerald 120x270 . 48"x106", 6 mm
Rettificato . Rectified

PAVIMENTO . FLOOR:
WARM STYLE - Shabby Chic, Birch 20x120 . 8"x48", 9 mm
Rettificato . Rectified



MAGNETIC



RIVESTIMENTO . WALL: Magnetic, Blue 120x270 . 48"x106", 6 mm - Rettificato . Rectified
 PAVIMENTO . FLOOR: WARM STYLE - Woodbreak, Oak 20x160 . 8"x63", 9 mm - Rettificato . Rectified

RIVESTIMENTO . WALL: Magnetic, Bronze 60x120 . 24"x48", 9 mm - Rettificato . Rectified / Magnetic, Bronze Mosaico 36 PZ 30x30 . 12"x12" - Naturale . Natural
 PAVIMENTO . FLOOR: Magnetic, Black 120x120 . 48"x48", 9 mm - Rettificato . Rectified



MAGNETIC

RESISTENZA,
BELLEZZA E
VERSATILITÀ DI
APPLICAZIONE
NELLE SUPERFICI
PER ESTERNI

RESILIENCE, BEAUTY AND
APPLICATION VERSATILITY IN THE
OUTDOOR SOLUTIONS

RÉSISTANCE, BEAUTÉ ET
POLYVALENCE D'APPLICATION
DES SURFACES EXTERIEURES

BESTÄNDIGKEIT, SCHÖNHEIT
UND VIELSEITIGKEIT
IN DER ANWENDUNG
AUF OBERFLÄCHEN IM
AUSSENBEREICH



MAGNETIC

OUTDOOR
PAVIMENTO . FLOOR:
Magnetic, Grey 60x120 . 24"x48", 20 mm TH2.0 - Rettificato . Rectified
Magnetic, Grey Round lineare 30x120 . 12"x48", 20 mm TH2.0 - Rettificato . Rectified
Magnetic, Grey Round angolare DX / SX 30x120 . 12"x48", 20 mm TH2.0 - Rettificato . Rectified



MASSIVE

RIVESTIMENTO . WALL:
Panama 60x120 . 24"x48", 9 mm
Rettificato . Rectified

PAVIMENTO . FLOOR:
Massive, Dimgray 120x120 . 48"x48", 9 mm
Rettificato . Rectified

Il bilanciamento dei volumi e dei colori è fondamentale per ottenere un ambiente dallo stile minimale ed equilibrato. La qualità del prodotto e l'estetica raffinata delle superfici EnergieKer mettono in risalto gli elementi d'arredo e valorizzano dettagli prestigiosi e ricercati.

The balance between volumes and colours is essential to create an environment with a minimal and harmonious style. The quality of the product and the refined aesthetic of Energieker surfaces bring out the beauty of the furnishing complements and enhance luxurious and refined details.

L'équilibre des volumes et des couleurs est fondamental pour obtenir un environnement au style minimal et équilibré. La qualité du produit et l'esthétique raffinée des surfaces EnergieKer mettent en valeur les éléments d'ameublement et mettent en valeur des détails prestigieux et raffinés.

Die Ausgewogenheit von Volumen und Farben ist unerlässlich, um eine Umgebung mit minimalem und ausgewogenem Stil zu schaffen. Die Qualität des Produkts und die raffinierte Ästhetik der EnergieKer-Oberflächen heben die Einrichtungselemente hervor und werten repräsentative und raffinierte Details auf.



RIVESTIMENTO . WALL:
Massive, Deepice 60x120 . 24"x48", 9 mm
Rettificato . Rectified

PAVIMENTO . FLOOR:
Massive, Cloud 60x120 . 24"x48", 9 mm
Rettificato . Rectified



MASSIVE



ATMOSFERE
DOMESTICHE
DEL NOSTRO
TEMPO
ATTRAVERSO
EVOLUZIONI
STILISTICHE E
ISPIRAZIONI
CITTADINE

COTEMPORARY HOUSE
ATMOSPHERE THROUGH
STYLISTIC EVOLUTION AND
CITY INSPIRATIONS

LES ATMOSPHÈRES
DOMESTIQUES DE NOTRE
ÉPOQUE À TRAVERS LES
ÉVOLUTIONS STYLISTIQUES
ET LES INSPIRATIONS
URBAINES

HÄUSLICHE
ATMOSPHÄREN UNSERER
ZEIT DURCH STILISTISCHE
ENTWICKLUNGEN UND
URBANE INSPIRATIONEN

RIVESTIMENTO . WALL:
Magnetic, Blue 120x270 . 48"x106"
6 mm - Lappato campo pieno . High Gloss LCP

RIVESTIMENTO CUCINA . KITCHEN UNIT CLADDING:
MARBLE STYLE - Arabescato 120x270 . 48"x106"
6 mm - Lappato campo pieno . High Gloss LCP

PAVIMENTO . FLOOR:
Massive, Davy 120x120 . 48"x48", 9 mm
Rettificato . Rectified



MASSIVE



| | |
|-------------------------|------|
| FILTERI COFFEEI | 2.5 |
| ESPRESSOI | 2.5 |
| SINGLEI ORIGINI COFFEEI | A.Q. |
| MACCHIATOI | 3 |
| ONEI ANDI ONEI | 3.5 |
| CAPPUCCINOI | 3.5 |
| LATTEI | 4 |
| MOCHAI | 5 |
| CHAI | 4 |
| TEAI | A.Q. |



Uno spazio quasi spirituale, dove la forma e la ricerca estetica toccano la sfera intangibile delle sensazioni. Colori e materiali sono parte attiva di un insieme coinvolgente, punto di incontro per momenti importanti che offrono cortesia e cura dei dettagli.

An almost spiritual space, where shape and aesthetic research reach the intangible sphere of sensibility. Colours and matter play an active role to create an immersive environment, the meeting point for each significant moment, offering courtesy and care about detail.

Un espace quasi spirituel, où la forme et la recherche esthétique touchent la sphère intangible des sensations. Les couleurs et les matériaux sont une partie active d'un ensemble attrayant, un point de rencontre pour les moments importants offrant courtoisie et attention aux détails.

Ein fast spiritueller Raum, in dem Form und ästhetische Anmutung die immaterielle Sphäre der Empfindungen berühren. Farben und Materialien sind ein aktiver Teil eines ansprechenden Ganzen, ein Treffpunkt für wichtige Momente, die Liebe zum Detail bieten.

BANCO BAR . BAR COUNTER:
Magnetic, Bronze 120x270 . 48"x106", 6 mm - Rettificato . Rectified

PAVIMENTO . FLOOR:
Massive, Ashen 60x60 . 24"x24", 9 mm - Rettificato . Rectified

MASSIVE

TOP
STONE STYLE - Ceppo di Grè, Grey 163x324 . 64"x127", 12 mm - Silk - Non Rettificato . Non Rectified

RIVESTIMENTO CUCINA . KITCHEN UNIT CLADDING:
Stone Cement, Anthracite 120x270 . 48"x106", 6 mm - Lappato campo pieno . High Gloss LCP

ANTE CUCINA . KITCHEN CABINET DOOR:
Stone Cement, Anthracite 120x270 . 48"x106", 6 mm - Lappato campo pieno . High Gloss LCP

PAVIMENTO . FLOOR:
Stone Cement, White 60x120 . 24"x48", 9 mm - Rettificato . Rectified

PASSIONE PER LA CUCINA: UN VALORE TANGIBILE DI ESPERIENZE E DI BELLEZZA

PASSION FOR COOKING:
A TANGIBLE VALUE OF
EXPERIENCE AND BEAUTY

PASSION POUR LA CUISINE : UNE
VALEUR TANGIBLE D'EXPERIENCE
ET DE BEAUTE

LEIDENSCHAFT FÜRS KOCHEN:
EIN GREIFBARER WERT VON
ERLEBNISSEN UND SCHÖNHEIT

STONE CEMENT

TAVOLINI . TABLES:
MARBLE STYLE - Arabescato 120x270 . 48"x106"
6 mm - Rettificato . Rectified

PAVIMENTO . FLOOR:
Stone Cement, Grey 60x120 . 24"x48"
9 mm - Rettificato . Rectified



RIVESTIMENTO . WALL:
Stone Cement, Grey 120x270 . 48"x106", 6 mm - Lappato campo pieno . High Gloss LCP
Magnetic, Blue 120x270 . 48"x106", 6 mm - Rettificato . Rectified

PAVIMENTO . FLOOR:
WARM STYLE - Padouk, Nut 30x120 . 12"x48", 9 mm - Rettificato . Rectified



La geometria, la scienza delle forme, gioca un ruolo fondamentale nella progettazione di interni ed esterni. Le superfici raccontano un'unità strutturale. Lo spazio percorre linee pulite di forme, eludendo con cura qualsiasi senso di rigidità, catturando invece una sensibilità raffinata e un tocco contemporaneo.

Geometry, the science of forms, plays a crucial role in indoor and outdoor designing process. Surfaces tell a story of structural unity. Space is realized through the soft lines of the forms, carefully eluding any sense of rigidity and resulting in a refined sensibility and a contemporary touch.

La géométrie, la science des formes, joue un rôle fondamental dans la conception de l'intérieur et de l'extérieur. Les surfaces racontent une unité structurale. L'espace parcourt des lignes épurées de formes, évitant minutieusement tout sentiment de rigidité, capturant au contraire une sensibilité raffinée et une touche contemporaine.

Geometrie, die Wissenschaft der Formen, spielt eine grundlegende Rolle bei der Gestaltung von Innen- und Außenbereichen. Die Oberflächen erzählen von einer strukturellen Einheit. Der Raum verläuft durch klare Formenlinien, die sich sorgfältig jedem Gefühl von Starrheit entziehen und stattdessen eine raffinierte Sensibilität einfangen und einen zeitgemäßen Touch.



I N D O O R
 RIVESTIMENTO . WALL:
 Loft, Ash 120x270 . 48"x106", 6 mm - Rettificato . Rectified
 PAVIMENTO . FLOOR:
 Loft, White 120x120 . 48"x48", 9 mm - Rettificato . Rectified

O U T D O O R
 PAVIMENTO . FLOOR:
 Loft, Cream 60x60 . 24"x24", 20 mm TH2.0 - Rettificato . Rectified

IL CLASSICO NEL CONTEMPORANEO: SOLO FASCINO SENZA EPOCA.

CLASSICISM AND
CONTEMPORANEITY: A
TIMELESS CHARM

LE CLASSIQUE DANS LE
CONTEMPORAIN: UN
CHARME PUR HORS DU
TEMPS

DER KLASSIKER IN DER
GEGENWART: CHARME
OHNE VERGÄNGLICHKEIT

RIVESTIMENTO . WALL:
MARBLE STYLE - Statuario Superiore Book-Match 120x270 . 48"x106"
6 mm - Lappato campo pieno . High Gloss LCP

PAVIMENTO . FLOOR:
Loft, Grey 120x120 . 48"x48"
9 mm - Rettificato . Rectified

LOFT

IL GRANDE LUSSO DELLA SEMPLICITÀ

LUXURY OF SIMPLICITY

LE GRAND LUXE DE LA
SIMPLICITÉ

DER GROSSE LUXUS
DER EINFACHHEIT

Lo stile essenziale dell'effetto cemento trova massima espressività nel rivestimento con superfici 120x270 abbinato a pavimenti coordinati di altissima qualità. Toni di colore caldi alimentano l'intimità dei miei spazi dove mi accompagna una sensazione di lusso autentico e appagante fatto di semplicità e passione.

The essential style of the stone look finds its best expression in the 120x270 wall covering, paired with matching floors of the utmost quality. Warm shades infuse intimacy in the spaces of my life, creating a sense of true and pleasant luxury made of passion and simplicity.

Le style essentiel de l'effet béton trouve une expressivité maximale dans le revêtement avec des surfaces 120x270 associé à des sols coordonnés de la plus haute qualité. Les tons chauds des couleurs nourrissent l'intimité de mes espaces où m'accompagne une sensation de luxe authentique et satisfaisant fait de simplicité et de passion.

Der essentielle Stil der Betonoptik findet in der Verkleidung mit 120x270-Flächen in Kombination mit abgestimmten Böden in höchster Qualität maximale Ausdruckskraft. Warme Farbtöne nähren die Intimität meiner Räume, in denen mich ein Gefühl von authentischem und befriedigendem Luxus begleitet, der aus Einfachheit und Leidenschaft besteht.

RIVESTIMENTO . WALL:
Loft, Cream 120x270 . 48"x106"
6 mm - Rettificato . Rectified

PAVIMENTO . FLOOR:
Loft, Taupe 60x120 . 24"x48"
9 mm - Rettificato . Rectified



LOFT

DIALOGHI FUNZIONALI TRA INTERNI ED ESTERNI

FUNCTIONAL
DIALOGUE
BETWEEN
INDOOR AND
OUTDOOR
SOLUTIONS

DIALOGUES
FONCTIONNELS
ENTRE
L'INTÉRIEUR ET
L'EXTÉRIEUR

FUNKTIONALE
DIALOGE
ZWISCHEN
INNEN UND
AUSSEN

La gamma di superfici EnergieKer comprende spessori differenti che consentono di adeguare l'aspetto della superficie alle esigenze pratiche delle destinazioni d'uso. Interni con 9 mm di spessore ed esterni con 20 mm, garantiscono la massima resistenza alle sollecitazioni sia atmosferiche che meccaniche mantenendo una comune espressione estetica.

Energieker surface range includes different thicknesses which allow the designer to adapt the surface look to the practical needs of the destination of use. 9 mm thickness indoor and 20 mm thickness outdoor solutions grant extreme resistance to atmospheric and mechanical stress while still expressing a common aesthetic concept.

La gamme de surfaces EnergieKer comprend différentes épaisseurs qui permettent d'adapter l'aspect de la surface aux exigences pratiques de l'usage prévu. Le carrelage d'intérieur d'une épaisseur de 9 mm et d'extérieur d'une épaisseur de 20 mm pour garantir une résistance maximale aux contraintes atmosphériques et mécaniques tout en préservant une expression esthétique commune.

Das Sortiment der EnergieKer-Oberflächen umfasst verschiedene Materialstärken, mit denen Sie das Erscheinungsbild der Oberfläche an die praktischen Anforderungen des Verwendungszwecks anpassen können. Innen mit 9 mm Dicke und außen mit 20 mm garantieren maximale Beständigkeit gegen atmosphärische und mechanische Beanspruchung bei gleichzeitiger Beibehaltung eines gemeinsamen ästhetischen Ausdrucks.

INDOOR
PAVIMENTO . FLOOR:
Loft, Ash 60x60 . 24"x24"
9 mm - Rettificato . Rectified

OUTDOOR
PAVIMENTO . FLOOR:
Loft, Ash 120x120 . 48"x48"
20 mm TH2.0 - Rettificato . Rectified





QUEL CALORE
SPECIALE CHE
SOLO LA TUA CASA
SA INFONDERE

THE SPECIAL WARMTH ONLY YOUR
HOUSE CAN INFUSE

CETTE CHALEUR PARTICULIÈRE
QUE SEULE VOTRE MAISON
PEUT VOUS PROCURER

DIESE BESONDERE WÄRME, DIE NUR
IHR ZUHAUSE AUSSTRAHLEN KANN

RIVESTIMENTO . WALL:
Flatiron, Decoro White 60x120 . 24"x48", 9 mm
Rettificato . Rectified

PAVIMENTO . FLOOR:
Flatiron, White 120x120 . 48"x48", 9 mm
Rettificato . Rectified

FLATIRON

RIVESTIMENTO . WALL:
Flatiron, Black Mosaico Asimmetrico 30x30 . 12"x12"
Naturale . Natural

RIVESTIMENTO CUCINA . KITCHEN UNIT CLADDING:
Flatiron, Black 120x270 . 48"x106"
6 mm - Rettificato . Rectified

PAVIMENTO . FLOOR:
Flatiron, Rust 60x120 . 24"x48"
9 mm - Rettificato . Rectified

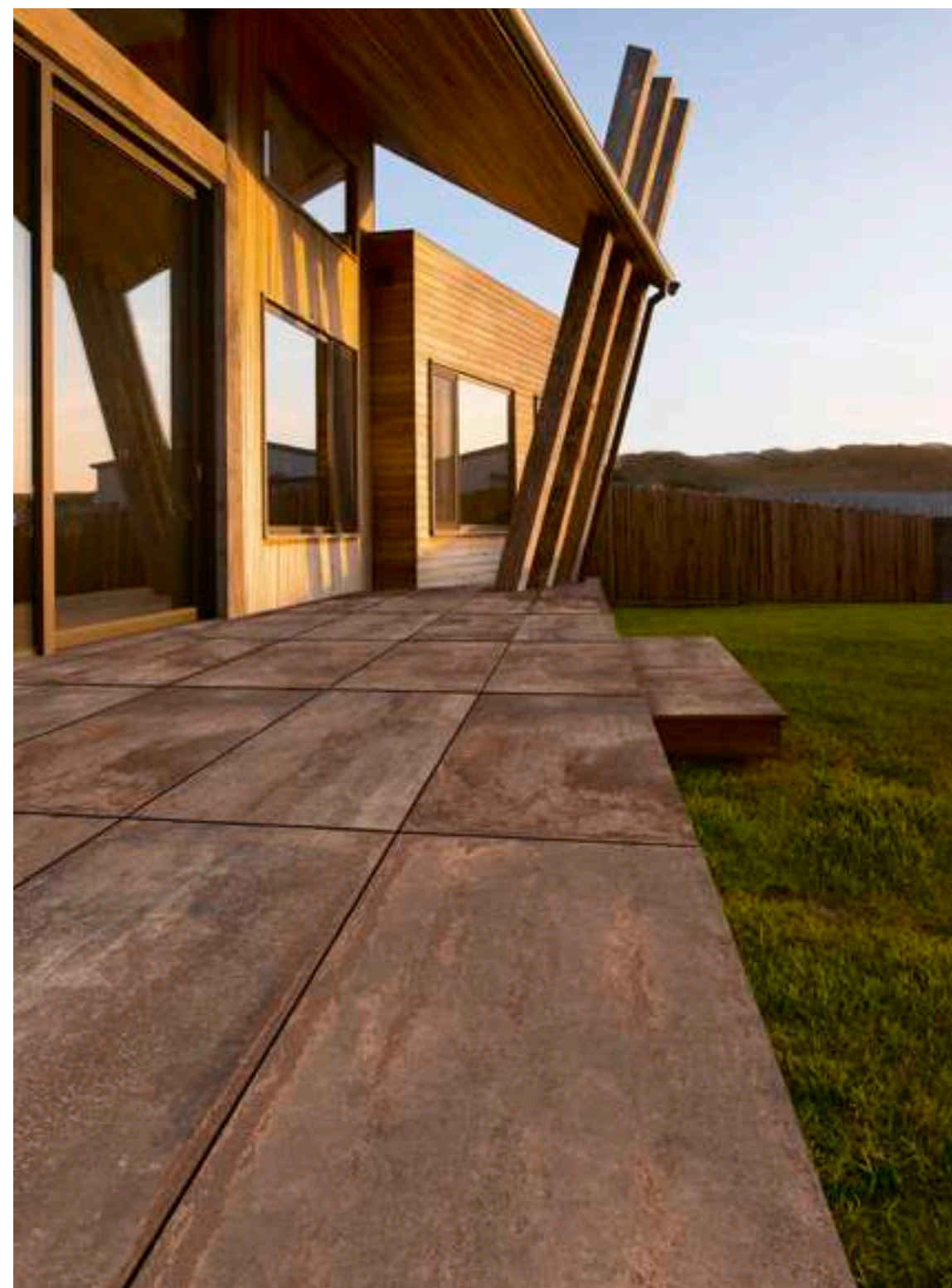

OUTDOOR - PAVIMENTO . FLOOR:
Flatiron, Rust 60x120 . 24"x48", 20 mm TH2.0 - Rettificato . Rectified



NUOVE E ORIGINALI INTERPRETAZIONI DEL RELAX

NEW AND UNEXPECTED INTERPRETATIONS
OF RELAXATION

DES INTERPRÉTATIONS NOUVELLES
ET ORIGINALES DE LA DÉTENTE.

NEUE UND ORIGINELLE INTERPRETATIONEN
DER ENTSPANNUNG

Il design contemporaneo si dirige verso materiali insoliti e stimolanti.
Le superfici e i formati EnergieKer consentono di creare atmosfere inedite che interpretano il nostro stile in stretto accordo alle esigenze del nostro benessere quotidiano.

Contemporary design leading to unexpected, exciting materials
Energieker sizes and surfaces allow you to create unpublished atmospheres which reinterpret your style according to the needs of your daily wellness.

Le design contemporain s'oriente vers des matériaux insolites et stimulants.
Les surfaces et les formats EnergieKer permettent de créer des atmosphères inédites qui interprètent notre style en accord étroit avec les exigences de notre bien-être quotidien.

Zeitgenössisches Design geht in Richtung ungewöhnlicher und inspirierender Materialien.
Mit den Oberflächen und Formaten von EnergieKer schaffen Sie neue Atmosphären, die unseren Stil streng nach den Bedürfnissen unseres täglichen Wohlbefindens interpretieren.

RIVESTIMENTO . WALL:

Flatiron, Blue Mosaico Asimmetrico 30x30 . 12"x12" - Naturale . Natural
Flatiron, Blue 60x120 . 24"x48", 9 mm - Rettificato . Rectified

PAVIMENTO . FLOOR:

Flatiron, Silver 120x120 . 48"x48", 9 mm - Rettificato . Rectified

IL POTERE DELLA BELLEZZA E LA FORZA DELLA MATERIA CERAMICA

THE POWER OF BEAUTY AND THE STRENGTH OF CERAMIC TILES

LE POUVOIR DE LA BEAUTÉ ET LA FORCE DE LA MATIÈRE CÉRAMIQUE.

DIE KRAFT DER SCHÖNHEIT UND DIE STÄRKE DES KERAMISCHEN MATERIALS



Visione d'insieme e cura dei dettagli: le esigenze stilistiche e gli standard di funzionalità degli spazi pubblici sono esaltate. La bellezza della ceramica EnergieKer si unisce a impareggiabili caratteristiche di versatilità progettuale, resistenza, facilità di pulizia e inalterabilità nel tempo.

Comprehensive view and attention to details: the stylistic needs and the functional standards of public spaces come to the forefront. The beauty of Energieker ceramic tiles is accompanied by unparalleled features of designing versatility, resistance, ease of cleaning and durability over time.

Vision d'ensemble et attention aux détails : les exigences stylistiques et les normes de fonctionnalité des espaces publics sont exaltées. La beauté de la céramique EnergieKer s'unit à des caractéristiques inégalées de polyvalence conceptuelle, de résistance, de facilité de nettoyage et d'inaltérabilité dans le temps.

Gesamtvision und Liebe zum Detail: Die stilistischen Anforderungen und Funktionalitätsstandards öffentlicher Räume werden verbessert. Die Schönheit der EnergieKer-Keramik wird mit unvergleichlichen Eigenschaften der Designvielfalt, Widerstandsfähigkeit, Reinigungsfreundlichkeit und Unveränderlichkeit im Laufe der Zeit kombiniert.

RIVESTIMENTO . WALL:
MARBLE STYLE - Marquiña Black 120x270 . 48"x106", 6 mm
Rettificato . Rectified

BANCO BAR . BAR COUNTER:
Flatiron, Jeko 120x270 . 48"x106", 6 mm
Rettificato . Rectified
MARBLE STYLE - Marquiña Black 120x270 . 48"x106", 6 mm
Rettificato . Rectified

TAVOLO . TABLE:
MARBLE STYLE - Marquiña Black 120x270 . 48"x106", 6 mm
Rettificato . Rectified

PAVIMENTO . FLOOR:
Flatiron, Jeko 60x120 . 24"x48", 9 mm
Rettificato . Rectified



FLATIRON

EQUILIBRIO
TRA FORMA,
COLORE
E FUNZIONALITÀ.
L'ARTE DI
CONCEPIRE
LO SPAZIO.

THE HARMONY BETWEEN FORM,
COLOUR AND FUNCTIONALITY.
THE ART OF DESIGNING THE SPACE

ÉQUILIBRE ENTRE LA FORME, LA
COULEUR ET LA FONCTION.
L'ART DE CONCEVOIR L'ESPACE

BALANCE ZWISCHEN FORM, FARBE
UND FUNKTIONALITÄT. DIE KUNST,
RAUM ZU DENKEN

RIVESTIMENTO . WALL:
Oxidatio, Titanium 120x270 . 48"x106", 6 mm
Rettificato . Rectified
Oxidatio, Vanadium 120x270 . 48"x106", 6 mm
Rettificato . Rectified

TAVOLINO SOGGIORNO . LIVING ROOM TABLE:
MARBLE STYLE - Calacatta Oceanic 120x270 . 48"x106", 6 mm
Lappato campo pieno . High Gloss LCP

PAVIMENTO . FLOOR:
Oxidatio, Titanium 120x120 . 48"x48", 9 mm
Rettificato . Rectified



OXIDATIO



La ricchezza delle soluzioni ceramiche si integra con vigore e semplicità nelle formule e nelle tendenze dell'interior design contemporaneo. Un codice essenziale, sapiente ed equilibrato racconta lo spazio.

The richness of ceramic tile solutions is integrated with vigour and simplicity in the formulas and trends of contemporary interior design. An essential, clever and balanced aesthetic code builds up the space.

La richesse des solutions céramiques s'intègre avec vigueur et simplicité dans les formules et les tendances du design d'intérieur contemporain. Un code essentiel, savant et équilibré raconte l'espace.

Der Reichtum der keramischen Lösungen wird mit Kraft und Einfachheit in die Formeln und Trends des zeitgenössischen Innendesigns integriert. Ein wesentlicher, weiser und ausgewogener Code ergibt den Raum.

RIVESTIMENTO . WALL:
STONE STYLE - Agathòs, Grey
120x270 . 48"x106"
6 mm - Rettificato . Rectified

PAVIMENTO . FLOOR:
Oxidatio, Palladium 60x120 . 24"x48"
9 mm - Rettificato . Rectified





EFFETTO METALLO: IL FASCINO AUTENTICO DEI SEGNI DEL TEMPO

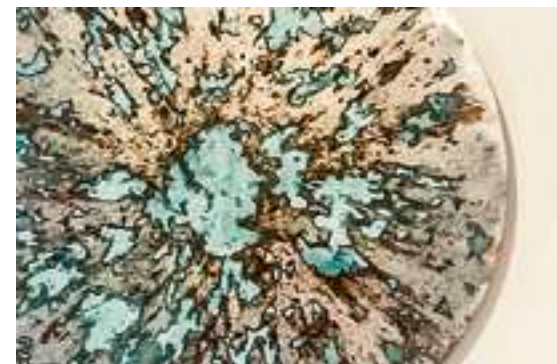

METAL LOOK: THE TRUE
CHARM OF THE SIGNS
OF TIME

EFFET MÉTAL : LE CHARME
AUTHENTIQUE DES SIGNES
DU TEMPS

METALLEFFEKT: DER
AUTHENTISCHE CHARME
DER ZEICHEN DER ZEIT



TAVOLO . TABLE:
MARBLE STYLE - Calacatta 120x270 . 48"x106" , 6 mm
Lappato campo pieno . High Gloss LCP

PAVIMENTO . FLOOR:
Oxidatio, Tellurium 120x120 . 48"x48" , 9 mm
Rettificato . Rectified



Accostamenti tra effetti metallici e legno definiscono un equilibrio progettuale indovinato. Forme essenziali e razionalità compongono un ambiente accogliente attraversato da una elegante cintura composta da tessere di mosaico.

The combination between metal and wood look results in a pitch-perfect designing balance. Essential forms and rationality build up a welcoming environment characterized by an elegant belt made of mosaic tiles.

Des combinaisons entre effets métalliques et bois définissent un équilibre conceptuel réussi. Des formes essentielles et la rationalité composent un environnement accueillant traversé par une élégante ceinture de tesselles de mosaïque.

Kombinationen aus Metall- und Holzeffekten definieren eine vermutete Designbalance. Wesentliche Formen und Rationalität bilden eine einladende Umgebung, die von einem eleganten Gürtel aus Mosaikfliesen durchzogen wird.



RIVESTIMENTO . WALL:
 Oxidatio, Lithium 120x270 . 48"x106", 6 mm - Rettificato . Rectified
 Oxidatio, Lithium Mosaico 36 PZ 30x30 . 12"x12" - Naturale . Natural

PAVIMENTO . FLOOR:
 WARM STYLE - Woodbreak, Ebony 30x160 . 12"x63", 9 mm
 Rettificato . Rectified

IL PIACERE DI SENTIRSI COINVOLTI IN UNO SPAZIO STIMOLANTE

THE PLEASURE OF BEING PART
OF A SENSATIONAL SPACE

LE PLAISIR DE SE SENTIR
IMPLIQUÉ DANS UN ESPACE
STIMULANT.

DAS VERGNÜGEN, SICH IN
EINEN ANREGENDEN RAUM
EINGEBUNDEN ZU FÜHLEN

meeting
room

CONCEPT

RIVESTIMENTO . WALL:
Concept, Pearl 120x270 . 48"x106", 6 mm
Rettificato . Rectified
Kamou, 60x120 . 24"x48", 9 mm
Rettificato . Rectified

PAVIMENTO . FLOOR:
Concept, Pearl 120x120 . 48"x48", 9 mm
Rettificato . Rectified



TOP: MARBLE STYLE - Patagonia 163x324 . 64"x127", 12 mm - Lappato campo pieno . High Gloss LCP - Non rettificato . Non rectified
 BANCO CUCINA . KITCHEN COUNTER: Concept, Greige 120x270 . 48"x106", 6 mm - Rettificato . Rectified
 ANTE CUCINA . KITCHEN CABINET DOOR: Concept, Greige 120x270 . 48"x106", 6 mm - Rettificato . Rectified
 RIVESTIMENTO . WALL / BACKSPLASH: Concept, Greige 120x270 . 48"x106", 6 mm - Rettificato . Rectified
 PAVIMENTO . FLOOR: Concept, Anthracite 120x120 . 48"x48", 9 mm - Rettificato . Rectified

ESTETICA E
FUNZIONALITÀ:
POCHI
INGREDIENTI
SELEZIONATI
PER UNA
GRANDE
EMOZIONE

AESTHETIC AND
FUNCTIONALITY: A FEW
SELECTED INGREDIENTS
FOR A STRONG EMOTION

ESTHÉTIQUE ET
FONCTIONNALITÉ :
QUELQUES INGRÉDIENTS
CHOISIS POUR UNE GRANDE
EMOTION

ÄSTHETIK UND
FUNKTIONALITÄT: WENIGE
AUSGEWÄHLTE ZUTATEN
FÜR GROSSE EMOTIONEN

SELECT



Trasformare una stanza nel nostro spazio ideale non è solo un progetto piacevole, ma una sincera necessità: desideriamo che ogni stanza parli di noi. Così, con le superfici EnergieKer, con oggetti e dettagli costruiamo il nostro mondo.

Making a room into your ideal space is not only a pleasant project, but a true necessity: we need a room that speaks for us. And just like that, with Energieker surfaces, with objects and details, we design our world.

Transformer une pièce en notre espace idéal est à la fois un projet agréable et une véritable nécessité : nous souhaitons que chaque pièce parle de nous. Ainsi, avec les surfaces EnergieKer, nous construisons notre monde avec des objets et des détails.

Einen Raum in unseren idealen Raum zu verwandeln, ist nicht nur ein angenehmes Projekt, sondern eine echte Notwendigkeit: Wir möchten, dass jeder Raum etwas über uns aussagt. So bauen wir mit EnergieKer-Oberflächen, mit Objekten und Details unsere eigene Welt.



IL TALENTO INNATO DELLA SPONTANEITÀ.

THE INNATE TALENT OF
SPONTANEITY

LE TALENT INNÉ DE LA
SPONTANÉITÉ

DAS ANGEBORENE TALENT
DER SPONTANEITÄT

PAVIMENTO . FLOOR:
Select, Fumo
60x120 . 24"x48", 9 mm
Rettificato . Rectified



Cercare e trovare ciò che ci rappresenta è una sintesi semplice solo in apparenza... in un mondo veloce dove ogni tendenza dura il tempo di pochi WOW ciò che sopravvive è solo la parte più autentica del nostro stile. Quella che va oltre e con coraggio adotta solo ciò che veramente ci appartiene attraverso colori, forme o memorie nostre da sempre.

Searching and finding what represents you is a simple synthesis only at a first glance. In a spinning world where every trend lasts for a few "wows", what lasts is only the most authentic part of our style. What goes beyond, boldly expressing what truly belongs to us through colours, forms or memories which were always ours.

Chercher et trouver ce qui nous représente n'est une simple synthèse qu'en apparence... dans un monde rapide où chaque tendance dure le temps de quelques WOW ce qui survit n'est que la partie la plus authentique de notre style. Celle qui va plus loin et avec courage n'adopte que ce qui nous appartient vraiment à travers des couleurs, des formes ou des souvenirs qui ont toujours été les nôtres.

Das Suchen und Finden, was uns ausmacht, ist nur scheinbar eine einfache Synthese ... in einer schnellen Welt, in der jeder Trend so lange anhält wie ein paar WOWs, überlebt nur der authentischste Teil unseres Stils. Derjenige, der darüber hinausgeht und mutig nur das annimmt, was wirklich zu uns gehört, durch Farben, Formen oder Erinnerungen, die schon immer unsere waren.

RIVESTIMENTO . WALL:
Select, Crema 60x120 . 24"x48", 9 mm
Rettificato . Rectified

PAVIMENTO . FLOOR:
Select, Cenere 120x120 . 48"x48", 9 mm
Rettificato . Rectified

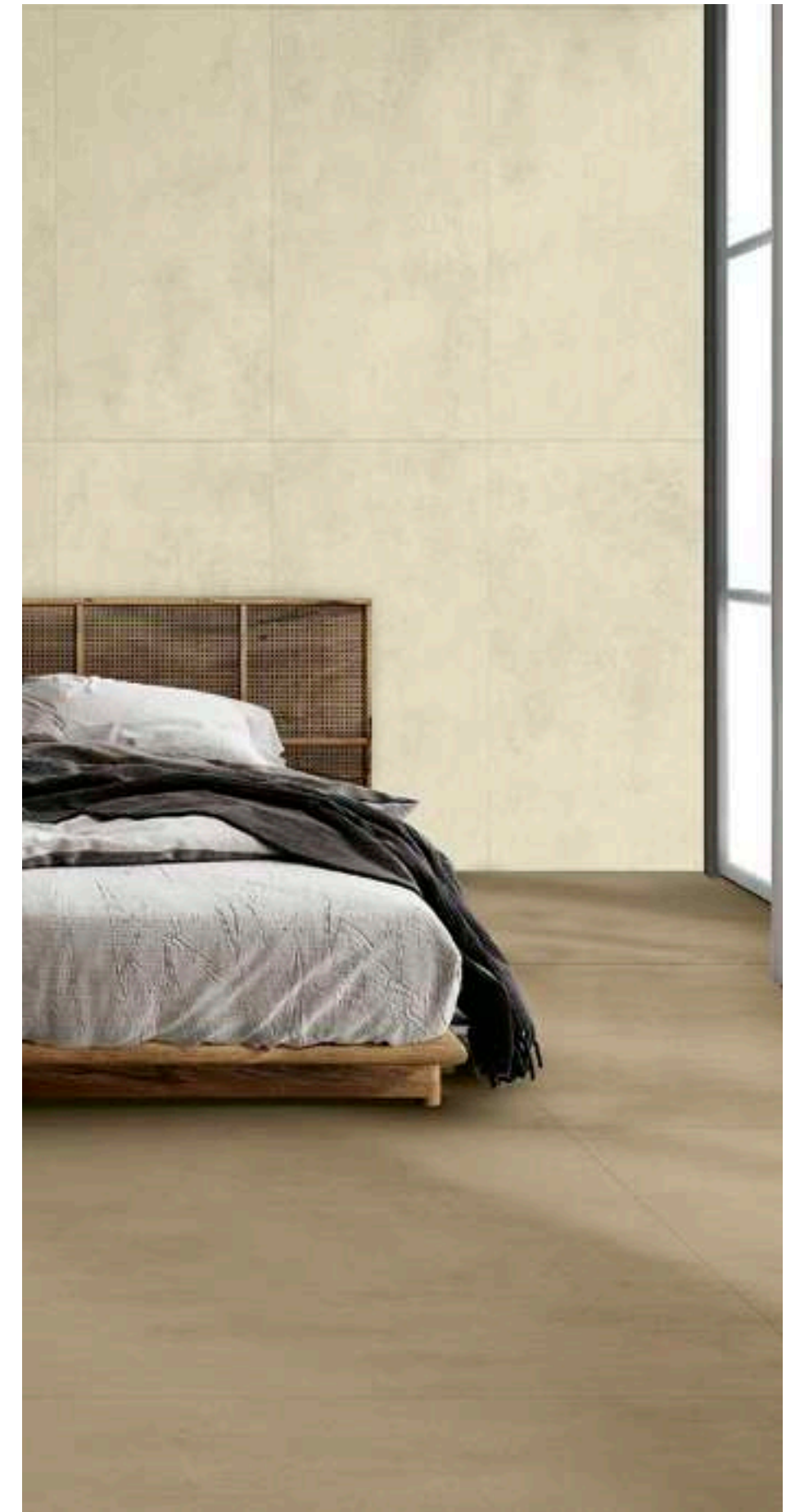

SELECT



TAVOLO . TABLE: Ossidato, Tellurium 120x270 . 48"x106", 6 mm - Rettificato . Rectified
PAVIMENTO . FLOOR: Cerabeton, Fumé 60x60 . 24"x24", 9 mm - Rettificato . Rectified

SENTIRSI ACCOLTI NELLO SPAZIO

FEELING WELCOMED
BY THE SPACE

SE SENTIR ACCUEILLI
DANS L'ESPACE

SICH IM WELTRAUM
WILLKOMMEN FUHLEN

PAVIMENTO . FLOOR:
Cerabeton, Taupe 60x60 . 24"x24", 9 mm
Rettificato - Rectified

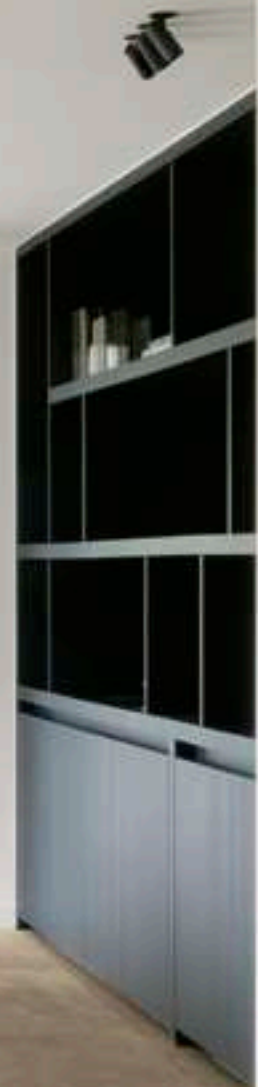
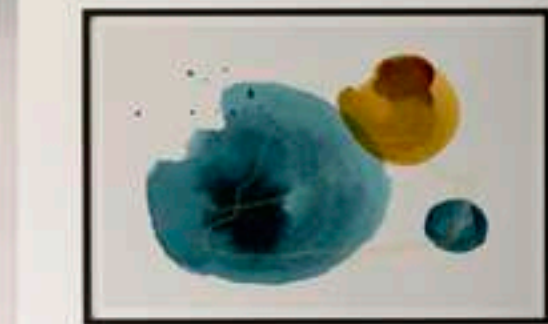

Funzione e intimità trovano
entrambe le loro dimensioni
ideali. Comodità, eleganza,
personalità arredano i tuoi
spazi famigliari definiti dalla
presenza appagante di
superfici dello stile unico e
armonioso che cercavi.

Functionality and intimacy
both find their ideal dimension.
Comfort, elegance, personality
are the furnishing elements
of your family spaces, defined
by the pleasant presence of
surfaces with the exact unique
and harmonious style you were
looking for.

Fonction et intimité trouvent
toutes deux leurs dimensions
idéales. Confort, élégance,
personnalité décovent vos
espaces familiaux définis
par la présence satisfaisante
de surfaces au style unique
et harmonieux que vous
recherchez.

Funktion und Intimität
finden beide ihre idealen
Dimensionen. Komfort,
Eleganz, Persönlichkeit
statten Sie Ihre Familienräume
mit dem einzigartigen und
harmonischen Stil aus, der von
überzeugender Präsenz der
Oberflächen geprägt ist.

PAVIMENTO . FLOOR:
Cerabeton, Cendre 30x60 . 12"x24", 9 mm
Rettificato - Rectified



CERABETON

RIVESTIMENTO . WALL:
Cerabeton, Gris 60x60 . 24"x24" , 9 mm - Rettificato . Rectified
Cerabeton, Gris Mosaico 36 PZ 30x30 , 12"x12" - Naturale . Natural

PAVIMENTO . FLOOR:
Cerabeton, Anthracite 60x60 . 24"x24" , 9 mm - Rettificato . Rectified



CERABETON

DECORARE LO SPAZIO

DECORATE THE SPACE
DÉCORER L'ESPACE
DEKORIERE DEN RAUM

L'ambiente contemporaneo, sia domestico che pubblico, può essere inteso non solo come insieme di componenti strutturali di un edificio, ma anche come opportunità di espressione creativa. Una ricerca che trova impulso attraverso un istinto innato, rivolto alla selezione di decori originali che sappiano rendere prezioso lo spazio e appagare il nostro desiderio di bellezza.

Either domestic or public, the contemporary space can no longer be interpreted as a mere mixture of structural elements of a building. It is an opportunity for creative expression: a research sparking from an innate instinct for the choice of original decorations, which give a luxurious touch to the space and please our desire for beauty.

L'environnement contemporain, domestique ou public, peut être compris non seulement comme un ensemble de composants structurels d'un bâtiment, mais aussi comme une opportunité d'expression créative. Une recherche mue par un instinct inné, visant à la sélection de décors originaux qui savent enrichir l'espace et satisfaire notre désir de beauté.

Die zeitgenössische Umgebung, sowohl zuhause als auch im öffentlichen Raum, kann nicht nur als eine Reihe von strukturellen Komponenten eines Gebäudes verstanden werden, sondern auch als Gelegenheit für kreativen Ausdruck. Eine Entwicklung, die von einem angeborenen Instinkt angetrieben wird und auf die Auswahl origineller Dekorationen abzielt, die den Raum wertvoll machen und unseren Wunsch nach Schönheit zu befriedigen.



L'ANIMA VERA DELLA CREATIVITÀ URBANA

THE TRUE SOUL OF
URBAN CREATIVITY

L'ÂME VÉRITABLE DE LA
CREATIVITÉ URBAINE

DIE WAHRE SEELE
URBANER KREATIVITÄT

I decori "Graffiti", coordinati alla collezione "City Plaster", interpretano con fedeltà l'anima creativa della realtà urbana. Sono disponibili nei formati 120x270 con spessore 6 mm e 60x120. Per dare origine ad ambienti vivaci e caratterizzanti sia in contesti pubblici che privati.

Born as a completion of the City Plaster series, "Graffiti" decorative tiles faithfully reinterpret the creative soul of urban contemporaneity. Coming in 60x120 (9mm) and 120x270 (6mm) size, they entail lively and fierceful spaces both in commercial and private environments.

Les décors « Graffiti », coordonnés avec la collection « City Plaster », interprètent fidèlement l'âme créative de la réalité urbaine. Ils sont disponibles dans les formats 120x270 avec une épaisseur de 6 mm et 60x120. Pour donner naissance à des environnements animés et caractérisants dans des contextes publics et privés.

Die auf die Kollektion „City Plaster“ abgestimmten Dekorationen „Graffiti“ interpretieren die kreative Seele der urbanen Realität. Sie sind in den Größen 120x270 mit einer Materialstärke von 6 mm und 60x120 in 9 mm erhältlich. Geschaffen um im öffentlichen als auch im privaten Kontext lebendige und charakteristische Umgebungen entstehen zu lassen.

RIVESTIMENTO . WALL TILE:
City Plaster, Grey Decoro Graffiti 120x270 . 48"x106"
6 mm - Rettificato . Rectified
City Plaster, Grey 120x270 . 48"x106"
6 mm - Rettificato . Rectified

BANCO BAR . BAR COUNTER:
City Plaster, Grey Decoro Graffiti 120x270 . 48"x106"
6 mm - Rettificato . Rectified

PAVIMENTO . FLOOR:
City Plaster, Grey 120x120 . 48"x48"
9 mm - Rettificato . Rectified



GRAFFITI



Un'estetica disinvolta ma ricercata che ritrae il fascino coinvolgente e concreto delle grandi città.

An effortless but refined aesthetic reflecting the overwhelming charm of big cities.

Une esthétique désinvolte, mais raffinée qui dépeint le charme attachant et concret des grandes villes.

Eine lässige, aber raffinierte Ästhetik, die den ansprechenden und konkreten Charme von Großstädten darstellt.

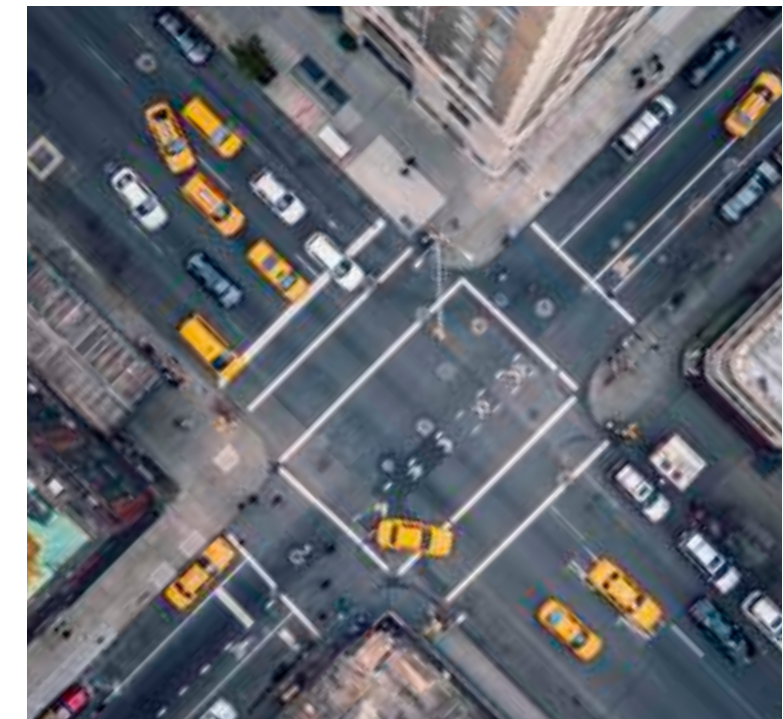

RIVESTIMENTO . WALL TILE:
City Plaster, Beige Decoro Graffiti 60x120 . 24"x48"
9 mm - Rettificato . Rectified

PAVIMENTO . FLOOR:
City Plaster, Beige 60x120 . 24"x48"
9 mm - Rettificato . Rectified

METALLI VISSUTI E ISPIRAZIONI CITTADINE

LIVED METALS AND
URBAN INSPIRATIONS

MÉTAUX VÉCUS
ET INSPIRATIONS
CITADINES

GELEBTE METALLE
UND URBANE
INSPIRATIONEN

RIVESTIMENTO . WALL TILE:
Magnetic, Blue 120x270 . 48"x106" . 6 mm - Rettificato . Rectified
Magnetic, Decoro Underground Hudson 60x120 . 24"x48" . 9 mm - Rettificato . Rectified
Loft, Ash 60x120 . 24"x48" . 9 mm - Rettificato . Rectified

PAVIMENTO . FLOOR:
Loft, Ash 120x120 . 48"x48" . 9 mm - Rettificato . Rectified



Metallo segnato dal tempo e suggestioni cittadine: ecco lo stile di "Underground". Un decoro della serie "Magnetic" che compone con arte memorie e frammenti dei luoghi della città.

Metal marked by time and urban charm: this is the essence of Underground. The decorative tile from the Magnetic series which carefully creates memories and fragments of urban places.

Métal marqué par le temps et les suggestions citadines : voici le style d' « Underground ». Un décor de la série « Magnetic » qui compose avec art des mémoires et des fragments des lieux de la ville.

Von Zeit und Stadt geprägter Metall: Das ist der Stil von „Underground“. Eine Dekoration aus der „Magnetic“-Serie, die Erinnerungen und Fragmente der Orte in der Stadt kunstvoll komponiert.



RIVESTIMENTO . WALL TILE:
Magnetic, Black 60x120 . 24"x48" . 9 mm - Rettificato . Rectified
Magnetic, Decoro Underground Soho 60x120 . 24"x48" . 9 mm - Rettificato . Rectified

PAVIMENTO . FLOOR:
Magnetic, Bronze 80x80 . 32"x32" . 9 mm - Rettificato . Rectified

UNDERGROUND

SEGNI E CODICI DALLA METROPOLI

SIGNS AND CODES
OF THE METROPOLIS

SIGNES ET CODES EN
PROVENANCE DE LA
METROPOLE

ZEICHEN UND CODES
AUS DER METROPOLE

RIVESTIMENTO . WALL TILE:
Flatiron, Decoro Black 60x120 . 24"x48"
9 mm - Rettificato . Rectified

PAVIMENTO . FLOOR:
Flatiron, White 120x120 . 48"x48"
9 mm - Rettificato . Rectified



Codici e segnali, segni della metropoli si trasformano in decori ricercati che valorizzano la superficie. Impronte impresse su metalli usurati diventano una dichiarazione di stile sviluppata con armonia.

Codes and signals, signs of the metropolis turning into fine decorative tiles enhancing each surface. Prints on worn-out metals becoming an harmonious style statement.

Les codes et les signaux, signes de la métropole, sont transformés en décors sophistiqués qui mettent en valeur la surface. Des empreintes gravées sur des métaux usés deviennent une déclaration de style développée avec harmonie.

Codes und Zeichen, Zeichen der Metropole verwandeln sich in raffinierte Dekorationen zur Aufwertung von Oberflächen. Prägungen auf verschlissenen Metallen werden zu einem harmonisch entwickelten Stil-Statement.

RIVESTIMENTO . WALL TILE:
Flatiron, Decoro White 60x120 . 24"x48"
9 mm - Rettificato . Rectified

PAVIMENTO . FLOOR:
WARM STYLE - Woodbreak, Oak 20x120 . 8"x48"
9 mm - Rettificato . Rectified

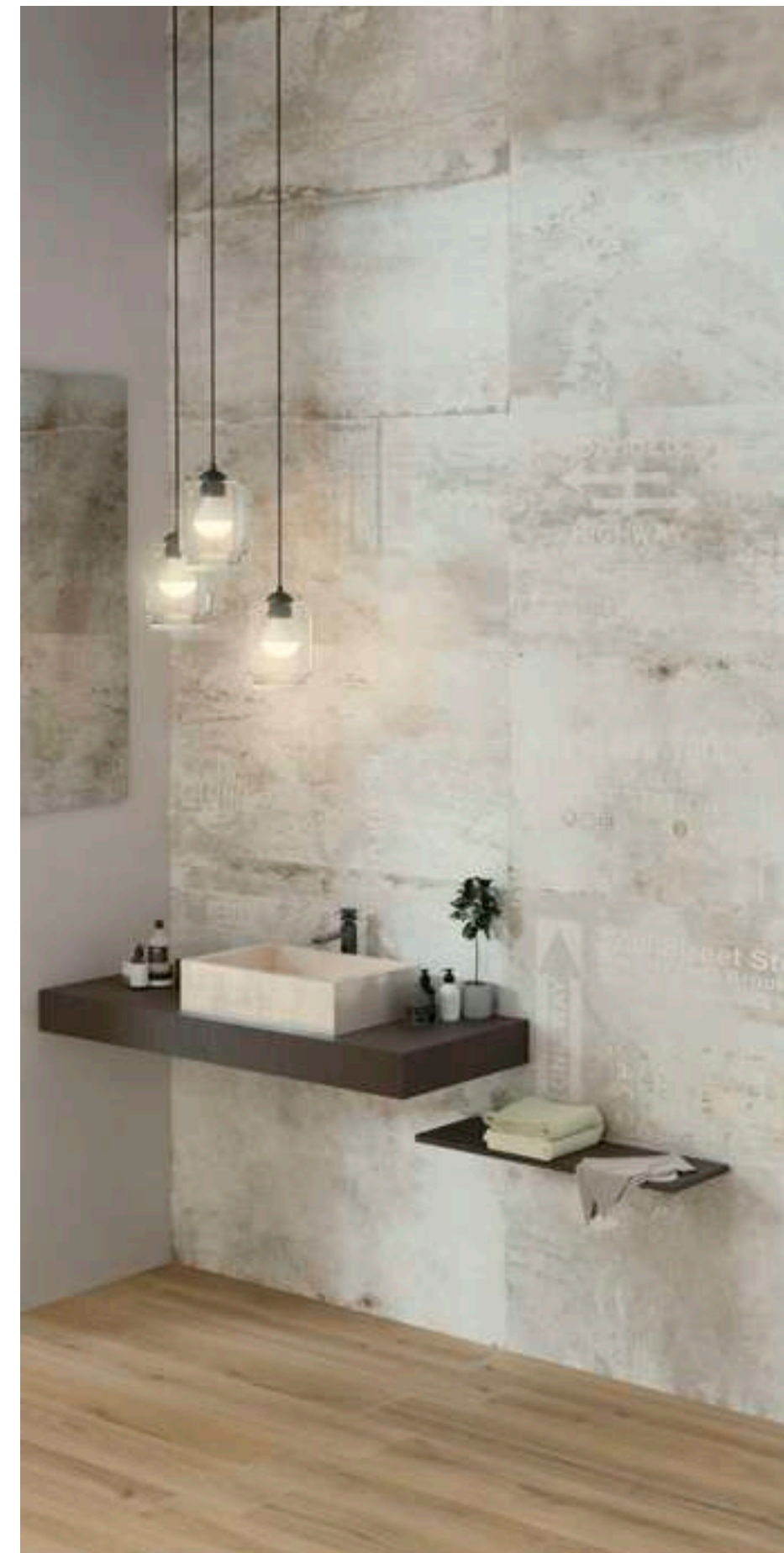

DECORO FLATIRON

AFFINITÀ SONTUOSE TRA DECORAZIONI ELABORATE E CEMENTO

GRACEFUL AFFINITIES
BETWEEN COMPLEX
DECORATIONS AND
CONCRETE

DES AFFINITÉS
SOMPTUEUSES ENTRE
LES DÉCORATIONS
ÉLABORÉES ET LE
BETON

ÜPPIGE AFFINITÄTEN
ZWISCHEN
AUFWENDIGEN
DEKORATIONEN UND
BETON

RIVESTIMENTO . WALL TILE:
Loft, Decoro Belle Epoque 120x270 . 48"x106", 6 mm - Rettificato . Rectified

PAVIMENTO . FLOOR:
Loft, Grey 80x80 . 32"x32", 9 mm - Rettificato . Rectified

EnergieKer propone una singolare miscela espressiva.
Un cocktail dal quale emergono segni decorativi del passato attraverso la
superficie schietta della collezione "Loft".
Una fusione di stili coinvolgente che aggiunge alla razionalità
contemporanea un tono intrigante di eleganza.

EnergieKer offers a unique expressive blend: a cocktail infusing
decorative signs of the past through the raw surface of the "Loft"
collection. A captivating fusion of styles which adds to modern rationality
a touch of elegance.

EnergieKer offre un mélange expressif unique.
Un cocktail d'où émergent des signes décoratifs du passé à travers la
surface franche de la collection « Loft ». Une fusion de styles addictive qui
ajoute à la rationalité contemporaine un ton intrigant d'élégance.

EnergieKer schlägt eine einzigartige ausdrucksstarke Mischung vor.
Ein Cocktail, aus dem durch die Oberfläche der Kollektion „Loft“ auch
dekorative Zeichen der Vergangenheit hervortreten. Eine ansprechende
Verschmelzung von Stilen, die der zeitgenössischen Rationalität einen
faszinierenden Hauch von Eleganz verleiht.



RIVESTIMENTO . WALL TILE:
Loft, Decoro Belle Epoque 120x270 . 48"x106", 6 mm - Rettificato . Rectified

PAVIMENTO . FLOOR:
Loft, Ash 120x120 . 48"x48", 9 mm - Rettificato . Rectified

VIGOROSE TRAME DI FOGLIE ESOTICHE

VIGOROUS WEAVE OF EXOTIC FOLIAGE
DES TRAMES VIGOUREUSES DE FEUILLES EXOTIQUES
KRÄFTIGE TEXTUREN EXOTISCHER BLÄTTER



Irrrompe la verde freschezza di grandi foglie esotiche nello stile contemporaneo. Una versatilità espressiva che aggiunge vigore ai rivestimenti di ogni contesto sia pubblico che privato, dove al progetto formale si aggiunge l'esigenza profonda di connessione alla natura.

Big exotic leaves draw a green freshness into contemporary style. An expressive versatility which adds vigour to wall coverings both in public and private spaces, where the formal design combines with the profound need to connect with nature.

La fraîcheur verte des grandes feuilles exotiques éclate dans un style contemporain. Une polyvalence expressive qui donne de la vigueur aux revêtements de tout contexte, public et privé, où l'exigence profonde d'une connexion avec la nature vient s'ajouter au projet formel.

Die grüne Frische großer exotischer Blätter bricht in den zeitgenössischen Stil ein. Eine ausdrucksstarke Vielseitigkeit, die den Verkleidungen in jedem öffentlichen oder privaten Kontext Kraft verleiht, wo das tiefe Bedürfnis nach Verbindung zur Natur dem formalen Projekt hinzugefügt wird.

RIVESTIMENTO . WALL TILE:
Kamou 60x120 . 24"x48" , 9 mm
Rettificato . Rectified

RIVESTIMENTO . WALL TILE:
Kamou 60x120 . 24"x48" , 9 mm - Rettificato . Rectified
Mood, Rise 60x120 . 24"x48" , 9 mm - Rettificato . Rectified

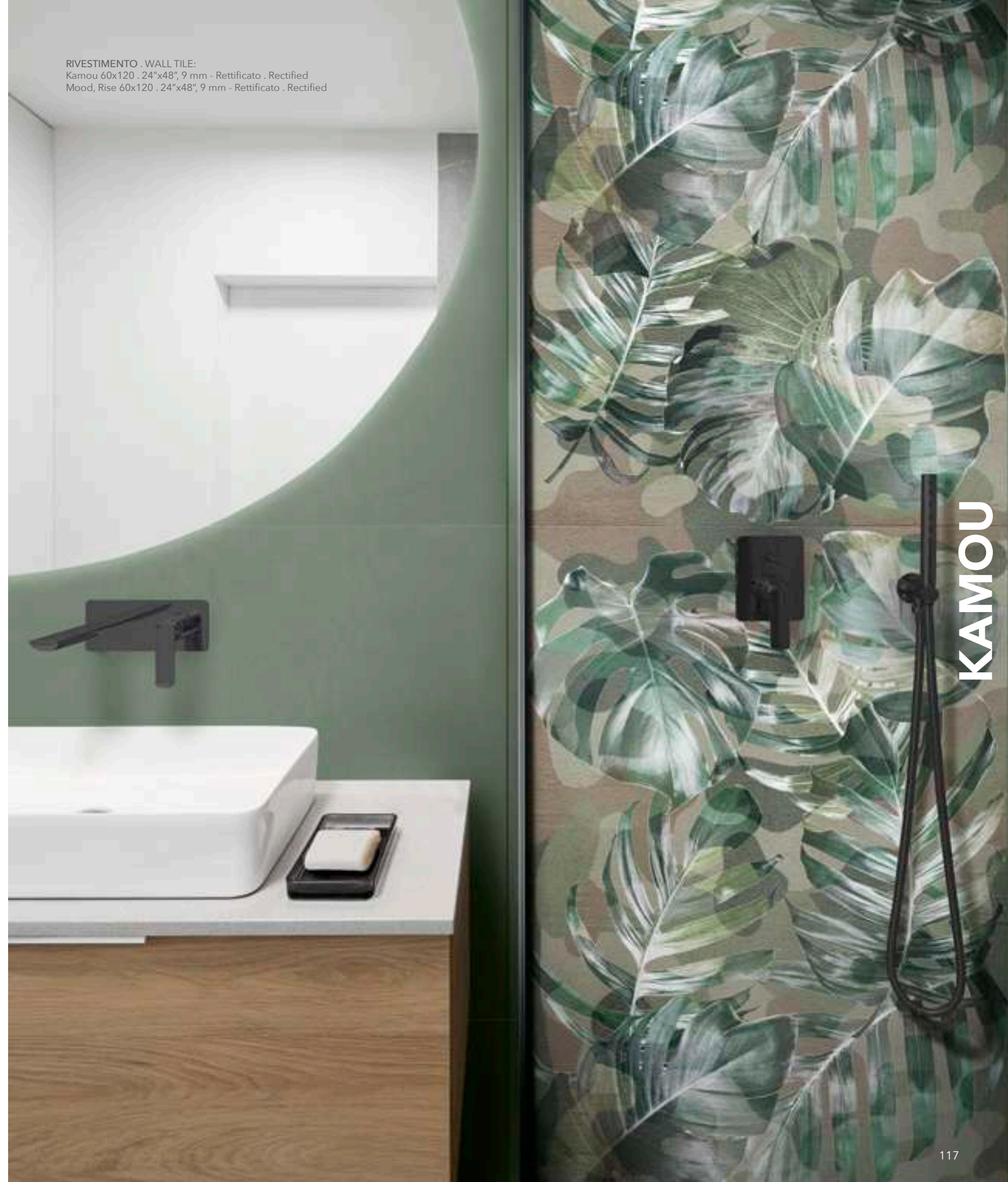

KAMOU

IL DECORO: UNA CHIAVE ESCLUSIVA PER IL TUO SPAZIO

YOUR DECOR: AN EXCLUSIVE KEY
TO YOUR SPACE

LE DÉCOR : UNE CLÉ EXCLUSIVE
POUR VOTRE ESPACE

DIE DEKORATION: EIN EXKLUSIVER
SCHLÜSSEL ZU IHREM RAUM

Segni morbidi interpretano con eleganza le forme vigorose di vegetazioni sinuose e caratterizzano le pareti. Nel formato 60x120 EnergieKer risponde alle più aggiornate proposte estetiche dedicate a spazi sempre più esclusivi.

Soft features elegantly interpret the vigorous shape of sleek vegetation and characterize the walls. With its 60x120 size, EnergieKer meets the latest aesthetic proposals linked to more and more exclusive spaces.

Des signes doux interprètent avec élégance les formes vigoureuses végétations sinueuses et caractérisent les murs. Dans le format 60x120, EnergieKer répond aux propositions esthétiques les plus récentes dédiées à des espaces de plus en plus exclusifs.

Weiche Zeichen interpretieren die kräftigen Formen der gewundenen Vegetation und charakterisieren die Wände. Im Format 60x120 reagiert EnergieKer auf die modernsten ästhetischen Vorschläge für immer exklusivere Räume.



RIVESTIMENTO . WALL TILE:
Brera, Bloom 60x120 . 24"x48", 9 mm
Rettificato . Rectified
Panama 60x120 . 24"x48", 9 mm
Rettificato . Rectified

PAVIMENTO . FLOOR:
Brera, Bloom 120x120 . 48"x48", 9 mm
Rettificato . Rectified



PANAMA

IL FASCINO ROMANTICO DEI FIORI DI CAMPO

THE ROMANTIC CHARM OF WILDFLOWERS

LE CHARME ROMANTIQUE DES FLEURS DES CHAMPS

DER ROMANTISCHE CHARME VON WILDBLUMEN

RIVESTIMENTO . WALL TILE:
Glam 60x120 . 24"x48" . 9 mm
Rettificato . Rectified

Una suggestione campestre adottata per descrivere spazi contemporanei. Una nota romantica ma audace, colori e segni leggeri, atmosfere serene e un tocco allegro da inserire in contesti cittadini sia pubblici che privati.

Rural suggestions are used to describe contemporary spaces. A romantic yet bold touch, delicate signs and colours, a still atmosphere and a colourful touch to add either in a public or private urban context.

Une suggestion champêtre adoptée pour décrire des espaces contemporains. Une note à la fois romantique et audacieuse, des couleurs et des signes clairs, des atmosphères sereines et une touche de gaieté à insérer dans des contextes urbains publics et privés.

Ein ländlicher Vorschlag, der angenommen wurde, um zeitgenössische Räume zu beschreiben. Eine romantische, aber mutige Note, helle Farben und Zeichen, ruhige Atmosphären und eine fröhliche Note, die sich sowohl in öffentliche als auch in private Stadtkontexte einfügen lassen.

RIVESTIMENTO . WALL:
Glam 60x120 . 24"x48" . 9 mm
Rettificato . Rectified



GLAM



VITALITÀ E FRESCHEZZA NEL CARATTERE DI UN AMBIENTE

A LIVELY, VIBRANT
CHARACTER FOR YOUR
SPACE

VITALITÉ ET FRAÎCHEUR
DANS LE CARACTÈRE
D'UNE PIÈCE

VITALITÄT UND FRISCHE
IM CHARAKTER DER
UMGEBUNG

RIVESTIMENTO . WALL:
Flowerin 60x120 . 24"x48", 9 mm
Rettificato . Rectified

Equilibrati giochi decorativi esprimono con eleganza la freschezza e l'energia rigogliosa di fiori e arbusti spontanei. Disponibile nel formato 60x120 consente di sfruttare le precise connessioni delle grafiche sui lati per definire con un solo soggetto composizioni differenti.

Balanced decorative plays elegantly express the freshness and the flourishing energy of spontaneous flowers and trees. Coming in 60x120 size, it enables the use of precise connections of the side patterns to define with a single object different compositions.

Des jeux décoratifs équilibrés expriment avec élégance la fraîcheur et l'énergie luxuriante des fleurs et des arbustes spontanés. Disponible dans le format 60x120, il permet d'exploiter les connexions précises des graphismes sur les côtés pour définir différentes compositions avec un seul sujet.

Ausgewogene Zierspiele bringen die Frische und üppige Energie wilder Blumen und Sträucher elegant zum Ausdruck. Es ist im Format 60x120 erhältlich und ermöglicht es Ihnen, die präzisen Verbindungen der Grafiken an den Seiten zu nutzen, um verschiedene Kompositionen mit einem einzigen Motiv zu definieren.

L'ALLEGRA ELEGANZA DEI PATTERN FLOREALI

THE VIBRANT ELEGANCE
OF THE FLORAL PATTERNS

L'ÉLÉGANCE JOYEUSE
DES MOTIFS FLORAUX

DIE FRÖHLICHE ELEGANZ
FLORALER MUSTER

RIVESTIMENTO . WALL:
Majorelle 60x120 . 24"x48", 9 mm
Rettificato . Rectified

BANCO RECEPTION . RECEPTION DESK:
MARBLE STYLE - Marquiña, Black 120x270 . 48"x106", 6 mm
Lappato campo pieno . High Gloss LCP

TAVOLINO . TABLE:
MARBLE STYLE - Marquiña, Black 120x270 . 48"x106", 6 mm
Lappato campo pieno . High Gloss LCP

PAVIMENTO . FLOOR:
Massive, Ashen 120x120 . 48"x48", 9 mm
Rettificato . Rectified



Fiori e foglie stilizzate compongono vivaci decori nel formato 60x120.
Le connessioni precise delle grafiche arricchiscono l'ambiente
contemporaneo di charme e creatività per dare vita ad un gradito e
coinvolgente effetto estetico.

Stylised flowers and leaves draw lively decorative tiles coming in
60x120 size. The accurate connections between the patterns enrich the
contemporary environment with charm and creativity,
resulting in a pleasant, captivating aesthetics.

Des fleurs et des feuilles stylisées constituent des décors vifs dans
le format 60x120. Les connexions précises des graphismes enrichissent
l'espace contemporain en charme et en créativité pour créer
un effet esthétique agréable et engageant.

Stilisierte Blüten und Blätter ergeben im Format 60x120 lebendige
Dekorationen. Die präzisen Verbindungen der Grafiken bereichern
die zeitgenössische Umgebung mit Charme und Kreativität, um eine
angenehme und einnehmende ästhetische Wirkung zu erzielen.



RIVESTIMENTO . WALL:
Majorelle 60x120 . 24"x48", 9 mm - Rettificato . Rectified

PAVIMENTO . FLOOR:
Mood, Safe 60x120 . 24"x48", 9 mm - Rettificato . Rectified

RASSICURANTI PRESENZE NATURALI

A COMFORTING NATURAL
PRESENCE

PRÉSENCES NATURELLES
RASSURANTES

BERUHIGENDE
NATÜRLICHE PRÄSENZ



Un soggetto decorativo della gamma EnergieKer, che riproduce le impressioni del sottobosco nel formato 60x120. Una rappresentazione perfettamente in armonia tra il fascino della naturalezza e lo stile ricercato delle forme contemporanee.

A 60x120 decorative tile by EnergieKer recreating an underwood atmosphere. An accurate representation of the harmony between the charm of nature and the refined style of contemporary shapes.

Un sujet décoratif de la gamme EnergieKer, qui reproduit les impressions du sous-bois dans le format 60x120. Une représentation parfaitement en harmonie entre le charme du naturel et le style raffiné des formes contemporaines.

Ein dekoratives Thema aus dem EnergieKer-Sortiment, das die Eindrücke des Unterholzes im Format 60x120 wiedergibt. Eine Darstellung in perfekter Harmonie zwischen dem Charme der Natürlichkeit und dem raffinierten Stil zeitgenössischer Formen.



RIVESTIMENTO . WALL:
Herbarium 60x120 . 24"x48", 9 mm
Rettificato . Rectified

PAVIMENTO . FLOOR:
Parker, Silver 120x120 . 48"x48", 9 mm
Rettificato . Rectified

HERBARIUM

LA STAGIONE DEL DECORO NELLO STILE CONTEMPORANEO

THE SEASON OF DÉCOR IN
THE CONTEMPORARY STYLE

LA SAISON DU DÉCOR EN
STYLE CONTEMPORAIN

DIE SAISON DER DEKORATION
IM ZEITGENÖSSISCHEN STIL

RIVESTIMENTO . WALL:
Lily 60x120 . 24"x48" , 9 mm
Rettificato . Rectified
Mood, Safe 120x270 . 48"x106" , 6 mm
Rettificato . Rectified

Grafiche disinvolte disegnano composizioni di fiori estivi. EnergieKer, propone un decoro che unisce soggetti naturali e materia contemporanea, ideale per incorniciare con leggerezza le atmosfere di ogni genere di spazio.

Casual graphics draw summer flower compositions. EnergieKer offers a decorative tile combining natural subjects and contemporary matter, delicately framing the atmosphere of every space.

Des graphismes désinvoltes dessinent des compositions de fleurs d'été. EnergieKer propose un décor qui allie sujets naturels et matière contemporaine, idéal pour encadrer avec légèreté les atmosphères de tout type d'espace.

Lässige Grafiken zeichnen Kompositionen aus Sommerblumen. EnergieKer bietet eine Dekoration, die natürliche Motive und zeitgenössische Materie kombiniert, ideal, um die Atmosphäre jeder Art von Raum mit Leichtigkeit zu gestalten.

RIVESTIMENTO . WALL:
Lily 60x120 . 24"x48" , 9 mm
Rettificato . Rectified

PAVIMENTO . FLOOR:
Brera, Street 120x120 . 48"x48" , 9 mm
Rettificato . Rectified



L'ARTE DI DECORARE E DI PROGETTARE

THE ART OF DESIGNING AND DECORATING

L'ART DE DÉCORER ET DE CONCEVOIR

DIE KUNST DES DEKORIERENS UND GESTALTENS



Superfici decorate ad arte come strumento raffinato di design. Le campiture leggere degli acquerelli compongono soggetti floreali delicati che si estendono sul formato 60x120.

Skilfully decorated tiles are used as a refined design tool. The soft washes of watercolours drawing delicate floral patterns in 60x120 size.

Des surfaces décorées avec art comme un outil raffiné de design. Les fonds légers des aquarelles composent de délicats sujets floraux qui s'étendent sur le format 60x120.

Kunstvoll verzierte Oberflächen als raffiniertes Gestaltungsmittel. Die hellen Hintergründe der Aquarelle bilden zarte florale Themen, die sich über das Format 60x120 erstrecken.

RIVESTIMENTO . WALL:
Jamie 60x120 . 24"x48" , 9 mm
Rettificato . Rectified

PAVIMENTO . FLOOR:
Mood, Gentle 60x120 . 24"x48" , 9 mm
Rettificato . Rectified



RIVESTIMENTO . WALL:
Jamie 60x120 . 24"x48" , 9 mm
Rettificato . Rectified

PAVIMENTO . FLOOR:
WARM STYLE - Woodbreak, Oak 20x120 . 8"x48" , 9 mm
Rettificato . Rectified

I DECORI

DECOR TILES

LES DÉCORS

DIE DEKORATIONEN

La gamma EnergieKer propone diversi stili di decori dalla spiccata personalità, ideali per creare ambienti di pregio negli spazi commerciali e negli spazi privati. Disponibili anche nel grande formato 120x270 con spessore 6 mm, sono adatti per rivestimenti o per caratterizzare complementi di arredo dall'aspetto irripetibile.

Energieker range comprises different decor styles with a strong personality, perfect for creating luxurious environments both in commercial and private spaces. Available also in 6 mm 12x270 size, ideal for wall covering or for furnishing complements.

La gamme EnergieKer propose différents styles de décoration à la personnalité marquée, idéaux pour créer des environnements de qualité dans les espaces commerciaux et privés. Également disponibles dans le grand format 120x270 avec une épaisseur de 6 mm, parfaits pour les revêtements ou pour caractériser les compléments d'ameublement à l'aspect unique.

Das EnergieKer-Sortiment bietet verschiedene Dekorationsstile mit starker Persönlichkeit, ideal für die Schaffung repräsentativer Umgebungen in gewerblichen und privaten Räumen. Auch im Großformat 120x270 mit einer Stärke von 6 mm erhältlich, ideal für Verkleidungen oder um Einrichtungsaccessoires mit einem einzigartigen Look zu charakterisieren.

GRAFFITI .. 134
COLLECTION: CITY PLASTER

DECORO FLATIRON .. 136
COLLECTION: FLATIRON

UNDERGROUND .. 137
COLLECTION: MAGNETIC

BELLE EPOQUE .. 138
COLLECTION: LOFT

KAMOU .. 139

PANAMA .. 139

GLAM .. 139

FLOWERIN .. 140

MAJORELLE .. 140

HERBARIUM .. 140

LILY .. 141

JAMIE .. 141

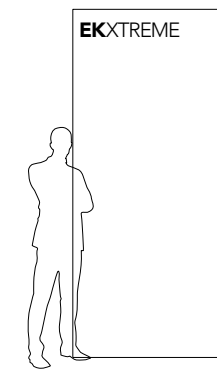

120x270
48" x 106"

BELLE EPOQUE - LOFT 138
GRAFFITI - CITY PLASTER 134



60x120
24" x 48"

BELLE EPOQUE - LOFT 138
FLATIRON - DECORO 136
FLOWERIN 140
GLAM 139
GRAFFITI - CITY PLASTER 134
HERBARIUM 140
JAMIE 141
KAMOU 139
LILY 141
MAJORELLE 140
PANAMA 139
UNDERGROUND - MAGNETIC 137

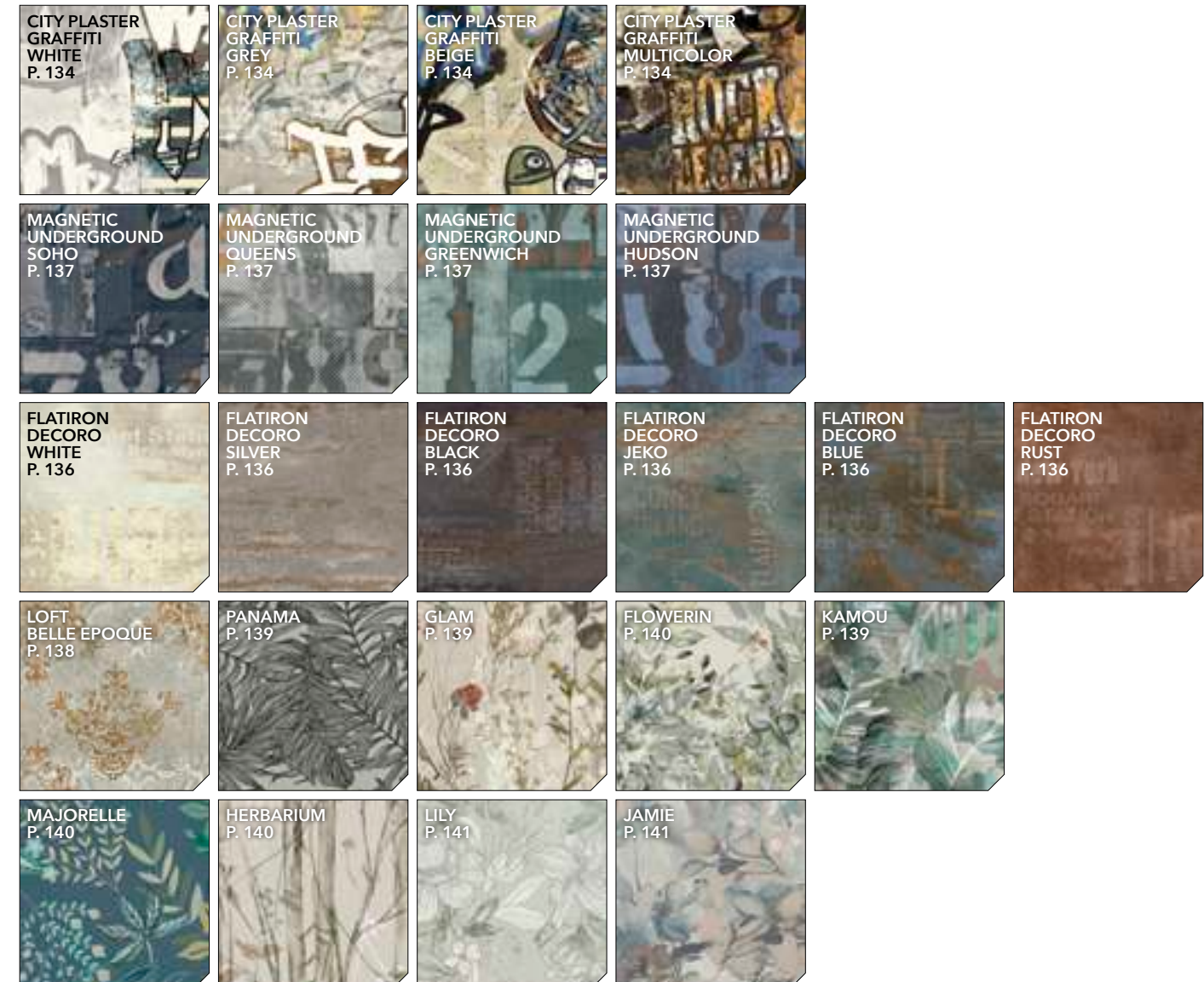

Graffiti

CITY PLASTER / Page 178

GRES PORCELLANATO COLORATO IN MASSA
PORCELAIN STONEWARE COLOURED IN BODY
GRÉS CÉRAMÉ COLORÉ DANS LA MASSE
DURCHGEFÄRBTES FEINSTEINZEUG

120x270 . 48"x106"

RETTIFICATO
RECTIFIED
RECTIFIÉ
REKTIFIZIERT

R10 ± 6 mm

Price code: 164/MQ

WHITE



GREY



BEIGE



MULTICOLOR



120x270 . 48"x106"

6 SOGGETTI PER COLORE
THEMES SORTED BY COLOUR
SUJETS PAR COULEUR
THEMEN NACH FARBE



60x120 . 24"x48"

RETTIFICATO
RECTIFIED
RECTIFIÉ
REKTIFIZIERT

R10 ± 9 mm

Price code: 160/MQ

WHITE



GREY



BEIGE



MULTICOLOR



Decoro composto da grafiche differenti assortite casualmente nella scatola.

Patterns are randomly mixed inside the boxes.

Le décor se compose de plusieurs motifs différents qui sont mélangés dans les boîtes de manière aléatoire.

Dekor zusammengestellt durch mehrere Drucke, verpackt nach zufallprinzip.

60x120 . 24"x48"

36 SOGGETTI PER COLORE
THEMES SORTED BY COLOUR
SUJETS PAR COULEUR
THEMEN NACH FARBE

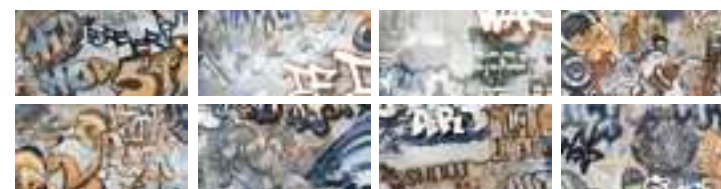

Decoro Flatiron

FLATIRON / Page 182

GRES PORCELLANATO COLORATO IN MASSA
 PORCELAIN STONEWARE COLOURED IN BODY
 GRÉS CÉRAMÉ COLORÉ DANS LA MASSE
 DURCHGEFÄRBTES FEINSTEINZEUG

60x120 . 24"x48"

RETTIFICATO
 RECTIFIED
 RECTIFIÉ
 REKTIFIZIERT

R9 ± 9 mm

Price code: 160/MQ

Decoro composto da grafiche differenti assortite casualmente nella scatola.

Patterns are randomly mixed inside the boxes.

Le décor se compose de plusieurs motifs différents qui sont mélangés dans les boîtes de manière aléatoire.

Dekor zusammengestellt durch mehrere Drucke, verpackt nach zufallprinzip.

WHITE



SILVER



BLACK



JEKO



BLUE



RUST



11

SOGGETTI PER COLORE
 THEMES SORTED BY COLOUR
 SUJETS PAR COULEUR
 THEMEN NACH FARBE



Underground

MAGNETIC / Page 188

GRES PORCELLANATO COLORATO IN MASSA
 PORCELAIN STONEWARE COLOURED IN BODY
 GRÉS CÉRAMÉ COLORÉ DANS LA MASSE
 DURCHGEFÄRBTES FEINSTEINZEUG

60x120 . 24"x48"

RETTIFICATO
 RECTIFIED
 RECTIFIÉ
 REKTIFIZIERT

R10 ± 9 mm

Price code: 160/MQ

SOHO



QUEENS



GREENWICH



HUDSON



DA ABBINARE AL FONDO:
 MATCHABLE WITH PLAIN TILES:
 À COMBINER AVEC LE FOND :
 MIT DEM BODEN KOMBINIEREN:



DA ABBINARE AL FONDO:
 MATCHABLE WITH PLAIN TILES:
 À COMBINER AVEC LE FOND :
 MIT DEM BODEN KOMBINIEREN:



DA ABBINARE AL FONDO:
 MATCHABLE WITH PLAIN TILES:
 À COMBINER AVEC LE FOND :
 MIT DEM BODEN KOMBINIEREN:

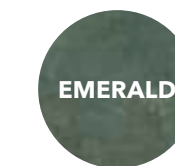

DA ABBINARE AL FONDO:
 MATCHABLE WITH PLAIN TILES:
 À COMBINER AVEC LE FOND :
 MIT DEM BODEN KOMBINIEREN:

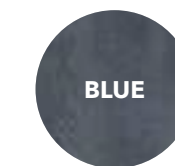

Decoro composto da grafiche differenti assortite casualmente nella scatola.

Patterns are randomly mixed inside the boxes.

Le décor se compose de plusieurs motifs différents qui sont mélangés dans les boîtes de manière aléatoire.

Dekor zusammengestellt durch mehrere Drucke, verpackt nach zufallprinzip.

SOGGETTI PER COLORE
 THEMES SORTED BY COLOUR
 SUJETS PAR COULEUR
 THEMEN NACH FARBE

6

Belle Epoque

LOFT / Page 186

GRES PORCELLANATO COLORATO IN MASSA
PORCELAIN STONEWARE COLOURED IN BODY
GRES CÉRAMÉ COLORÉ DANS LA MASSE
DURCHGEFÄRBTES FEINSTEINZEUG

120x270 . 48"x106"

RETTIFICATO
RECTIFIED
RECTIFIÉ
REKTIFIZIERT

R9 ± 6 mm

Price code: 164/MQ

60x120 . 24"x48"

RETTIFICATO
RECTIFIED
RECTIFIÉ
REKTIFIZIERT

R9 ± 9 mm

Price code: 160/MQ



SOGGETTO SINGOLO
ONE PATTERN
MOTIF UNIQUE
EINZELDEKOR



8 **SOGGETTI**
THEMES
MOTIF
THEMEN



Kamou

GRES PORCELLANATO COLORATO IN MASSA
PORCELAIN STONEWARE COLOURED IN BODY
GRES CÉRAMÉ COLORÉ DANS LA MASSE
DURCHGEFÄRBTES FEINSTEINZEUG

60x120 . 24"x48"

RETTIFICATO
RECTIFIED
RECTIFIÉ
REKTIFIZIERT

± 9 mm

Price code: 160/MQ



SOGGETTO SINGOLO
ONE PATTERN
MOTIF UNIQUE
EINZELDEKOR



Panama

GRES PORCELLANATO COLORATO IN MASSA
PORCELAIN STONEWARE COLOURED IN BODY
GRES CÉRAMÉ COLORÉ DANS LA MASSE
DURCHGEFÄRBTES FEINSTEINZEUG

60x120 . 24"x48"

RETTIFICATO
RECTIFIED
RECTIFIÉ
REKTIFIZIERT

± 9 mm

Price code: 160/MQ



SOGGETTO SINGOLO
ONE PATTERN
MOTIF UNIQUE
EINZELDEKOR

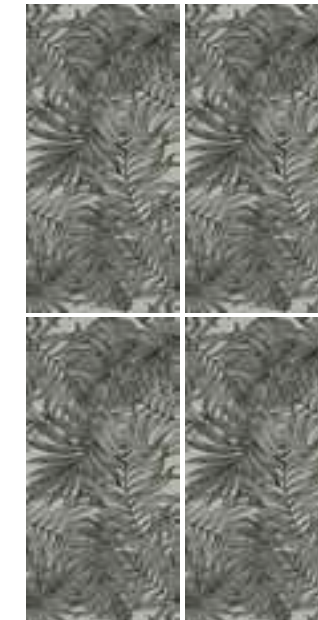

Glam

GRES PORCELLANATO COLORATO IN MASSA
PORCELAIN STONEWARE COLOURED IN BODY
GRES CÉRAMÉ COLORÉ DANS LA MASSE
DURCHGEFÄRBTES FEINSTEINZEUG

60x120 . 24"x48"

RETTIFICATO
RECTIFIED
RECTIFIÉ
REKTIFIZIERT

± 9 mm

Price code: 160/MQ



SOGGETTO SINGOLO
ONE PATTERN
MOTIF UNIQUE
EINZELDEKOR



Flowerin

GRES PORCELLANATO COLORATO IN MASSA
PORCELAIN STONEWARE COLOURED IN BODY
GRES CÉRAME COLORÉ DANS LA MASSE
DURCHGEFÄRBTES FEINSTEINZEUG

60x120 . 24"x48"

RETTIFICATO
RECTIFIED
RECTIFIÉ
REKTIFIZIERT

± 9 mm

Price code: 160/MQ



SOGGETTO SINGOLO
ONE PATTERN
MOTIF UNIQUE
EINZELDEKOR

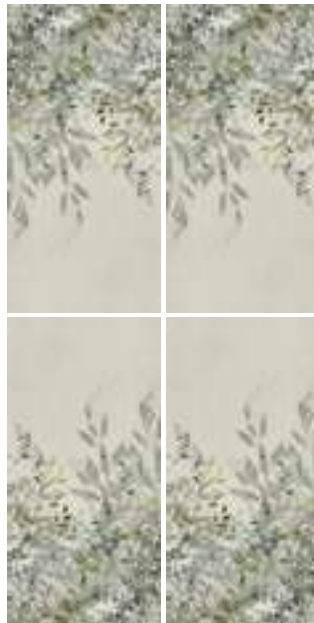

Majorelle

GRES PORCELLANATO COLORATO IN MASSA
PORCELAIN STONEWARE COLOURED IN BODY
GRES CÉRAME COLORÉ DANS LA MASSE
DURCHGEFÄRBTES FEINSTEINZEUG

60x120 . 24"x48"

RETTIFICATO
RECTIFIED
RECTIFIÉ
REKTIFIZIERT

± 9 mm

Price code: 160/MQ



SOGGETTO SINGOLO
ONE PATTERN
MOTIF UNIQUE
EINZELDEKOR



Herbarium

GRES PORCELLANATO COLORATO IN MASSA
PORCELAIN STONEWARE COLOURED IN BODY
GRES CÉRAME COLORÉ DANS LA MASSE
DURCHGEFÄRBTES FEINSTEINZEUG

60x120 . 24"x48"

RETTIFICATO
RECTIFIED
RECTIFIÉ
REKTIFIZIERT

± 9 mm

Price code: 160/MQ



SOGGETTO SINGOLO
ONE PATTERN
MOTIF UNIQUE
EINZELDEKOR

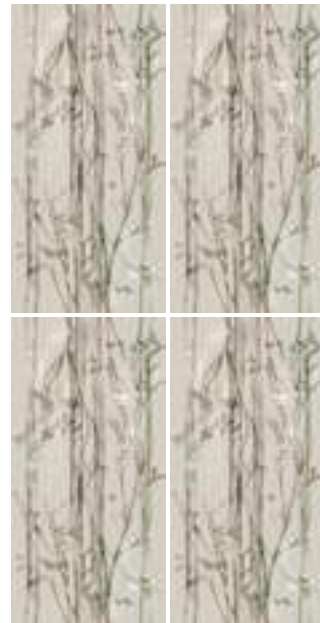

Lily

GRES PORCELLANATO COLORATO IN MASSA
PORCELAIN STONEWARE COLOURED IN BODY
GRES CÉRAME COLORÉ DANS LA MASSE
DURCHGEFÄRBTES FEINSTEINZEUG

60x120 . 24"x48"

RETTIFICATO
RECTIFIED
RECTIFIÉ
REKTIFIZIERT

± 9 mm

Price code: 160/MQ



SOGGETTO SINGOLO
ONE PATTERN
MOTIF UNIQUE
EINZELDEKOR

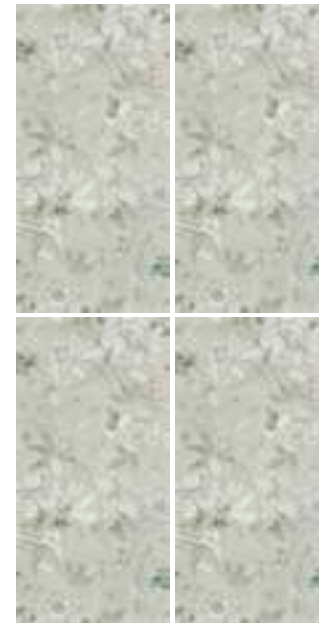

Jamie

GRES PORCELLANATO COLORATO IN MASSA
PORCELAIN STONEWARE COLOURED IN BODY
GRES CÉRAME COLORÉ DANS LA MASSE
DURCHGEFÄRBTES FEINSTEINZEUG

60x120 . 24"x48"

RETTIFICATO
RECTIFIED
RECTIFIÉ
REKTIFIZIERT

± 9 mm

Price code: 160/MQ



SOGGETTO SINGOLO
ONE PATTERN
MOTIF UNIQUE
EINZELDEKOR



LE SUPERFICI IN MOSAICO

MOSAIC SURFACES

LES SURFACES EN MOSAÏQUE

DIE MOSAIKOBERFLÄCHEN

Punto di incontro tra arte e design

The merge between art and design.

Point de rencontre entre art et design.

Ein Treffpunkt zwischen Kunst und
Design.

Il mosaico si colloca come elemento di pregio, assumendo un ruolo importante nella progettazione e nella decorazione. Un'arte antica che trova spazio nei nostri giorni, fatta di geometrie intriganti e armonie di colori. Pavimenti e rivestimenti estesi o cornici misurate, comunicano suggestioni raffinate dal fascino intramontabile sia in ambienti domestici che in locali pubblici unici e irripetibili.

The mosaic plays a crucial role in design and decoration. An antique art which find its place in contemporary designing through intriguing geometries and harmonious shades. Whether applied to floors, walls or decorated frames, mosaics convey a refined, timeless charm both to home and retail spaces.

La mosaïque se positionne comme un élément de valeur, assumant un rôle important dans le design et la décoration. Un art ancien qui trouve sa place à notre époque, fait de géométries intrigantes et d'harmonies de couleurs. Des revêtements de sol et de mur étendus ou des cadres mesurés communiquent des suggestions raffinées de charme intemporel dans les espaces domestiques et les locaux publics uniques.

Das Mosaik wird als Wertelement platziert und nimmt eine wichtige Rolle bei der Gestaltung und Dekoration ein. Eine alte Kunst, die in unseren Tagen Platz findet, bestehend aus faszinierenden Geometrien und Farbharmonien. Verlängerte Böden und Beläge oder maßhaltige Rahmen vermitteln raffinierte Vorschläge mit zeitlosem Charme sowohl in häuslichen Umgebungen als auch an einzigartigen und unwiederholbaren öffentlichen Orten.

RIVESTIMENTO . WALL:
Mood Hope Mosaico Biscuit 19x34 . 7"x13" - Naturale . Natural



BRERA
FRESH



MOSAICO 36 PZ. (5x5)
30x30 . 12"x12"

NATURALE
NATURALE
NATUREL
NATUR

Price code: 110/PC



MOSAICO ESAGONI
26x30 . 10"x12"

NATURALE
NATURALE
NATUREL
NATUR

Price code: 122/PC



BOARD

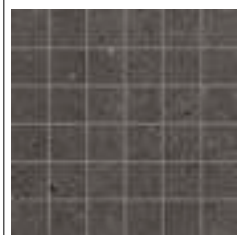

MOSAICO 36 PZ. (5x5)
30x30 . 12"x12"

NATURALE
NATURALE
NATUREL
NATUR

Price code: 110/PC



MOSAICO ESAGONI
26x30 . 10"x12"

NATURALE
NATURALE
NATUREL
NATUR

Price code: 122/PC



STREET

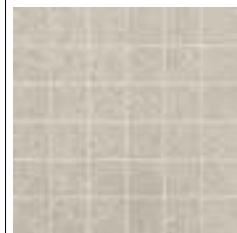

MOSAICO 36 PZ. (5x5)
30x30 . 12"x12"

NATURALE
NATURALE
NATUREL
NATUR

Price code: 110/PC



MOSAICO ESAGONI
26x30 . 10"x12"

NATURALE
NATURALE
NATUREL
NATUR

Price code: 122/PC



FRAME

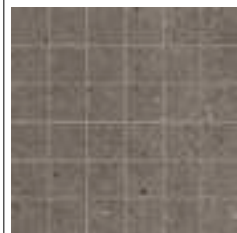

MOSAICO 36 PZ. (5x5)
30x30 . 12"x12"

NATURALE
NATURALE
NATUREL
NATUR

Price code: 110/PC



MOSAICO ESAGONI
26x30 . 10"x12"

NATURALE
NATURALE
NATUREL
NATUR

Price code: 122/PC



GLOW



MOSAICO 36 PZ. (5x5)
30x30 . 12"x12"

NATURALE
NATURALE
NATUREL
NATUR

Price code: 110/PC



MOSAICO ESAGONI
26x30 . 10"x12"

NATURALE
NATURALE
NATUREL
NATUR

Price code: 122/PC



BLOOM

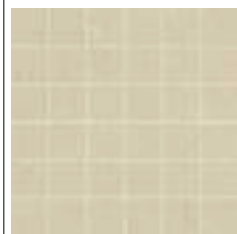

MOSAICO 36 PZ. (5x5)
30x30 . 12"x12"

NATURALE
NATURALE
NATUREL
NATUR

Price code: 110/PC



MOSAICO ESAGONI
26x30 . 10"x12"

NATURALE
NATURALE
NATUREL
NATUR

Price code: 122/PC



CERABETON
CENDRE



MOSAICO 81 PZ. (3x3)
30x30 . 12"x12"

NATURALE
NATURALE
NATUREL
NATUR

Price code: 114/PC



GRIS

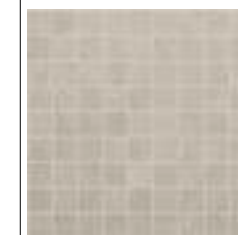

MOSAICO 81 PZ. (3x3)
30x30 . 12"x12"

NATURALE
NATURALE
NATUREL
NATUR

Price code: 114/PC



FUMÉ

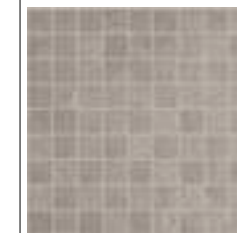

MOSAICO 81 PZ. (3x3)
30x30 . 12"x12"

NATURALE
NATURALE
NATUREL
NATUR

Price code: 114/PC



TAUPE



MOSAICO 81 PZ. (3x3)
30x30 . 12"x12"

NATURALE
NATURALE
NATUREL
NATUR

Price code: 114/PC



ANTHRACITE



MOSAICO 81 PZ. (3x3)
30x30 . 12"x12"

NATURALE
NATURALE
NATUREL
NATUR

Price code: 114/PC



**CITY PLASTER
WHITE**

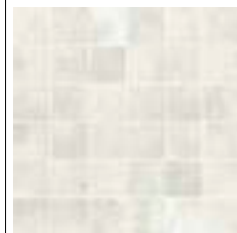

MOSAICO 36 PZ. (5x5)

30x30 . 12"x12"

NATURALE
NATURAL
NATUREL
NATUR

Price code: 110/PC



MOSAICO ESAGONI

26x30 . 10"x12"

NATURALE
NATURAL
NATUREL
NATUR

Price code: 122/PC



BEIGE

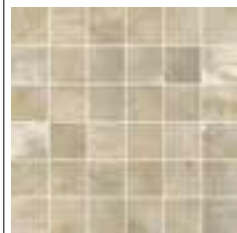

MOSAICO 36 PZ. (5x5)

30x30 . 12"x12"

NATURALE
NATURAL
NATUREL
NATUR

Price code: 110/PC



MOSAICO ESAGONI

26x30 . 10"x12"

NATURALE
NATURAL
NATUREL
NATUR

Price code: 122/PC



GREY



MOSAICO 36 PZ. (5x5)

30x30 . 12"x12"

NATURALE
NATURAL
NATUREL
NATUR

Price code: 110/PC



MOSAICO ESAGONI

26x30 . 10"x12"

NATURALE
NATURAL
NATUREL
NATUR

Price code: 122/PC



MULTICOLOR



MOSAICO 36 PZ. (5x5)

30x30 . 12"x12"

NATURALE
NATURAL
NATUREL
NATUR

Price code: 110/PC



MOSAICO ESAGONI

26x30 . 10"x12"

NATURALE
NATURAL
NATUREL
NATUR

Price code: 122/PC



**CONCEPT
PEARL**



MOSAICO 36 PZ. (5x5)

30x30 . 12"x12"

NATURALE
NATURAL
NATUREL
NATUR

Price code: 110/PC



ANTHRACITE

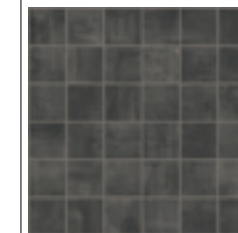

MOSAICO 36 PZ. (5x5)

30x30 . 12"x12"

NATURALE
NATURAL
NATUREL
NATUR

Price code: 110/PC



GREIGE



MOSAICO 36 PZ. (5x5)

30x30 . 12"x12"

NATURALE
NATURAL
NATUREL
NATUR

Price code: 110/PC



**FLATIRON
WHITE**



MOSAICO 36 PZ. (5x5)

30x30 . 12"x12"

NATURALE
NATURAL
NATUREL
NATUR

Price code: 110/PC



MOSAICO ASIMMETRICO 18 PZ.

30x30 . 12"x12"

NATURALE
NATURAL
NATUREL
NATUR

Price code: 113/PC



RUST

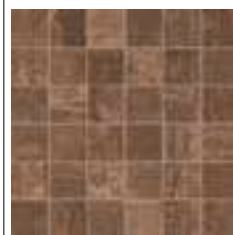

MOSAICO 36 PZ. (5x5)

30x30 . 12"x12"

NATURALE
NATURAL
NATUREL
NATUR

Price code: 110/PC



MOSAICO ASIMMETRICO 18 PZ.

30x30 . 12"x12"

NATURALE
NATURAL
NATUREL
NATUR

Price code: 113/PC



SILVER

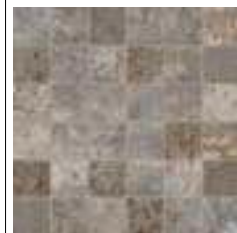

MOSAICO 36 PZ. (5x5)

30x30 . 12"x12"

NATURALE
NATURAL
NATUREL
NATUR

Price code: 110/PC



MOSAICO ASIMMETRICO 18 PZ.

30x30 . 12"x12"

NATURALE
NATURAL
NATUREL
NATUR

Price code: 113/PC



JEKO



MOSAICO 36 PZ. (5x5)

30x30 . 12"x12"

NATURALE
NATURAL
NATUREL
NATUR

Price code: 110/PC



MOSAICO ASIMMETRICO 18 PZ.

30x30 . 12"x12"

NATURALE
NATURAL
NATUREL
NATUR

Price code: 113/PC



BLACK



MOSAICO 36 PZ. (5x5)

30x30 . 12"x12"

NATURALE
NATURAL
NATUREL
NATUR

Price code: 110/PC



MOSAICO ASIMMETRICO 18 PZ.

30x30 . 12"x12"

NATURALE
NATURAL
NATUREL
NATUR

Price code: 113/PC



BLUE



MOSAICO 36 PZ. (5x5)

30x30 . 12"x12"

NATURALE
NATURAL
NATUREL
NATUR

Price code: 110/PC



MOSAICO ASIMMETRICO 18 PZ.

30x30 . 12"x12"

NATURALE
NATURAL
NATUREL
NATUR

Price code: 113/PC



H24 WHITE



MOSAICO 36 PZ. (5x5)

30x30 . 12"x12"

NATURALE
NATURAL
NATUREL
NATUR

Price code: 110/PC



MOSAICO ESAGONI

26x30 . 10"x12"

NATURALE
NATURAL
NATUREL
NATUR

Price code: 122/PC



GREY

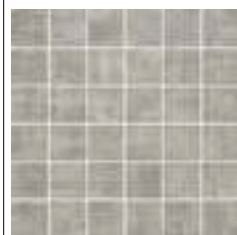

MOSAICO 36 PZ. (5x5)

30x30 . 12"x12"

NATURALE
NATURAL
NATUREL
NATUR

Price code: 110/PC



MOSAICO ESAGONI

26x30 . 10"x12"

NATURALE
NATURAL
NATUREL
NATUR

Price code: 122/PC



LOFT WHITE



MOSAICO 36 PZ. (5x5)

30x30 . 12"x12"

NATURALE
NATURAL
NATUREL
NATUR

Price code: 110/PC



CREAM



MOSAICO 36 PZ. (5x5)

30x30 . 12"x12"

NATURALE
NATURAL
NATUREL
NATUR

Price code: 110/PC



BLACK

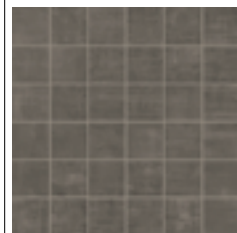

MOSAICO 36 PZ. (5x5)

30x30 . 12"x12"

NATURALE
NATURAL
NATUREL
NATUR

Price code: 110/PC



MOSAICO ESAGONI

26x30 . 10"x12"

NATURALE
NATURAL
NATUREL
NATUR

Price code: 122/PC



MOKA

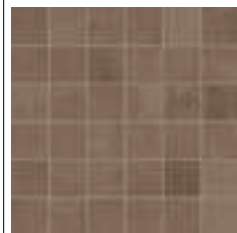

MOSAICO 36 PZ. (5x5)

30x30 . 12"x12"

NATURALE
NATURAL
NATUREL
NATUR

Price code: 110/PC



MOSAICO ESAGONI

26x30 . 10"x12"

NATURALE
NATURAL
NATUREL
NATUR

Price code: 122/PC



ASH

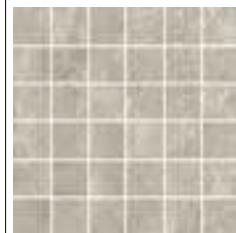

MOSAICO 36 PZ. (5x5)

30x30 . 12"x12"

NATURALE
NATURAL
NATUREL
NATUR

Price code: 110/PC



TAUPE

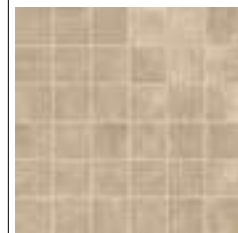

MOSAICO 36 PZ. (5x5)

30x30 . 12"x12"

NATURALE
NATURAL
NATUREL
NATUR

Price code: 110/PC



GREY



MOSAICO 36 PZ. (5x5)

30x30 . 12"x12"

NATURALE
NATURAL
NATUREL
NATUR

Price code: 110/PC



MAGNETIC GREY

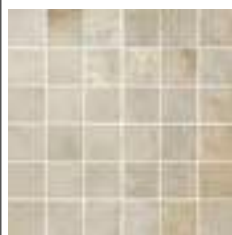

MOSAICO 36 PZ. (5x5)

30x30 . 12"x12"

NATURALE
NATURAL
NATUREL
NATUR

Price code: 110/PC



BRONZE

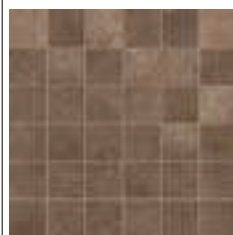

MOSAICO 36 PZ. (5x5)

30x30 . 12"x12"

NATURALE
NATURAL
NATUREL
NATUR

Price code: 110/PC



MASSIVE SNOW



MOSAICO 36 PZ. (5x5)

30x30 . 12"x12"

NATURALE
NATURAL
NATUREL
NATUR

Price code: 110/PC



DIMGRAY



MOSAICO 36 PZ. (5x5)

30x30 . 12"x12"

NATURALE
NATURAL
NATUREL
NATUR

Price code: 110/PC



MEDLEY WHITE

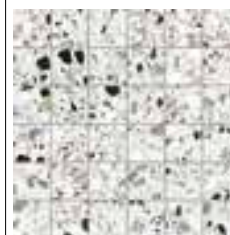

MOSAICO 36 PZ. (5x5)

30x30 . 12"x12"

NATURALE
NATURAL
NATUREL
NATUR

Price code: 110/PC



LEAF

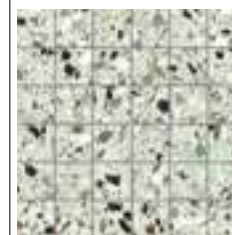

MOSAICO 36 PZ. (5x5)

30x30 . 12"x12"

NATURALE
NATURAL
NATUREL
NATUR

Price code: 110/PC



DARK GREY



MOSAICO 36 PZ. (5x5)

30x30 . 12"x12"

NATURALE
NATURAL
NATUREL
NATUR

Price code: 110/PC



EMERALD



MOSAICO 36 PZ. (5x5)

30x30 . 12"x12"

NATURALE
NATURAL
NATUREL
NATUR

Price code: 110/PC



CLOUD

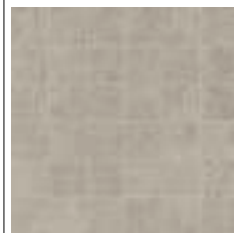

MOSAICO 36 PZ. (5x5)

30x30 . 12"x12"

NATURALE
NATURAL
NATUREL
NATUR

Price code: 110/PC



DEEPICE

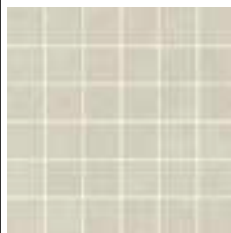

MOSAICO 36 PZ. (5x5)

30x30 . 12"x12"

NATURALE
NATURAL
NATUREL
NATUR

Price code: 110/PC



CREAM



MOSAICO 36 PZ. (5x5)

30x30 . 12"x12"

NATURALE
NATURAL
NATUREL
NATUR

Price code: 110/PC



ANTHRACITE

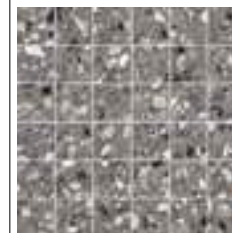

MOSAICO 36 PZ. (5x5)

30x30 . 12"x12"

NATURALE
NATURAL
NATUREL
NATUR

Price code: 110/PC



BLACK

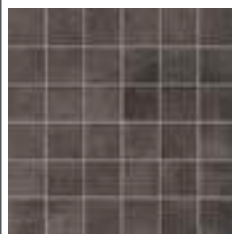

MOSAICO 36 PZ. (5x5)

30x30 . 12"x12"

NATURALE
NATURAL
NATUREL
NATUR

Price code: 110/PC



BLUE



MOSAICO 36 PZ. (5x5)

30x30 . 12"x12"

NATURALE
NATURAL
NATUREL
NATUR

Price code: 110/PC



DAVY

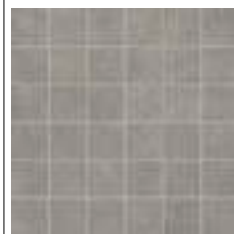

MOSAICO 36 PZ. (5x5)

30x30 . 12"x12"

NATURALE
NATURAL
NATUREL
NATUR

Price code: 110/PC



ASHEN



MOSAICO 36 PZ. (5x5)

30x30 . 12"x12"

NATURALE
NATURAL
NATUREL
NATUR

Price code: 110/PC



SUGAR

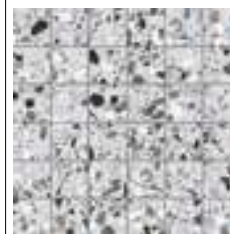

MOSAICO 36 PZ. (5x5)

30x30 . 12"x12"

NATURALE
NATURAL
NATUREL
NATUR

Price code: 110/PC



MOOD
PURE



MOSAICO 36 PZ. (5x5)
30x30 . 12"x12"
NATURALE
NATURAL
NATUREL
NATUR
Price code: 110/PC



BALANCE

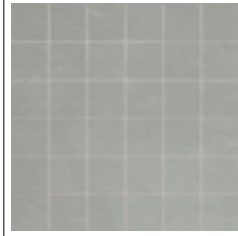

MOSAICO 36 PZ. (5x5)
30x30 . 12"x12"
NATURALE
NATURAL
NATUREL
NATUR
Price code: 110/PC



MIND



MOSAICO 36 PZ. (5x5)
30x30 . 12"x12"
NATURALE
NATURAL
NATUREL
NATUR
Price code: 110/PC



RITUAL

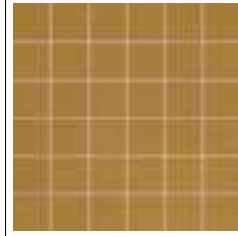

MOSAICO 36 PZ. (5x5)
30x30 . 12"x12"
NATURALE
NATURAL
NATUREL
NATUR
Price code: 110/PC



GENTLE



MOSAICO 36 PZ. (5x5)
30x30 . 12"x12"
NATURALE
NATURAL
NATUREL
NATUR
Price code: 110/PC



VERVE



MOSAICO 36 PZ. (5x5)
30x30 . 12"x12"
NATURALE
NATURAL
NATUREL
NATUR
Price code: 110/PC



VIVO

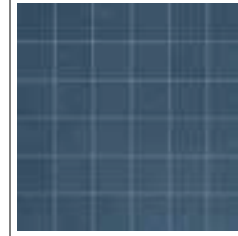

MOSAICO 36 PZ. (5x5)
30x30 . 12"x12"
NATURALE
NATURAL
NATUREL
NATUR
Price code: 110/PC



HOPE

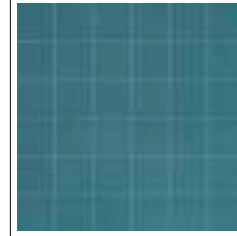

MOSAICO 36 PZ. (5x5)
30x30 . 12"x12"
NATURALE
NATURAL
NATUREL
NATUR
Price code: 110/PC



MOSAICO ESAGONI
26x30 . 10"x12"
NATURALE
NATURAL
NATUREL
NATUR
Price code: 122/PC



MOSAICO ESAGONI
26x30 . 10"x12"
NATURALE
NATURAL
NATUREL
NATUR
Price code: 122/PC



MOSAICO ESAGONI
26x30 . 10"x12"
NATURALE
NATURAL
NATUREL
NATUR
Price code: 122/PC



MOSAICO ESAGONI
26x30 . 10"x12"
NATURALE
NATURAL
NATUREL
NATUR
Price code: 122/PC



MOSAICO ESAGONI
26x30 . 10"x12"
NATURALE
NATURAL
NATUREL
NATUR
Price code: 122/PC



MOSAICO ESAGONI
26x30 . 10"x12"
NATURALE
NATURAL
NATUREL
NATUR
Price code: 122/PC



MOSAICO ESAGONI
26x30 . 10"x12"
NATURALE
NATURAL
NATUREL
NATUR
Price code: 122/PC



MOSAICO ESAGONI
26x30 . 10"x12"
NATURALE
NATURAL
NATUREL
NATUR
Price code: 122/PC



MOSAICO BISCUIT
19x34 . 7"x13"
NATURALE
NATURAL
NATUREL
NATUR
Price code: 141/PC

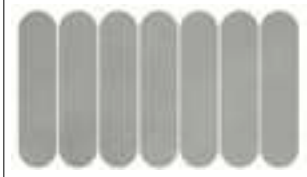

MOSAICO BISCUIT
19x34 . 7"x13"
NATURALE
NATURAL
NATUREL
NATUR
Price code: 141/PC



MOSAICO BISCUIT
19x34 . 7"x13"
NATURALE
NATURAL
NATUREL
NATUR
Price code: 141/PC

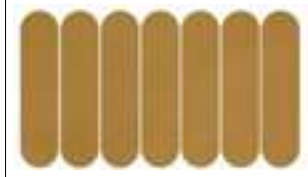

MOSAICO BISCUIT
19x34 . 7"x13"
NATURALE
NATURAL
NATUREL
NATUR
Price code: 141/PC

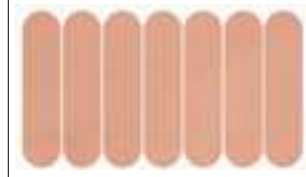

MOSAICO BISCUIT
19x34 . 7"x13"
NATURALE
NATURAL
NATUREL
NATUR
Price code: 141/PC

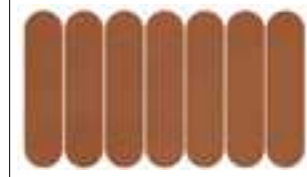

MOSAICO BISCUIT
19x34 . 7"x13"
NATURALE
NATURAL
NATUREL
NATUR
Price code: 141/PC



MOSAICO BISCUIT
19x34 . 7"x13"
NATURALE
NATURAL
NATUREL
NATUR
Price code: 141/PC

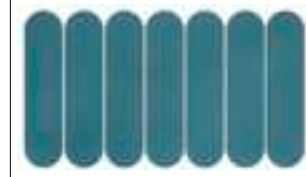

MOSAICO BISCUIT
19x34 . 7"x13"
NATURALE
NATURAL
NATUREL
NATUR
Price code: 141/PC



MOOD RISE

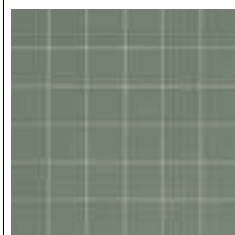

MOSAICO 36 PZ. (5x5)

30x30 . 12"x12"

NATURALE
NATURAL
NATUREL
NATUR

Price code: 110/PC



SAFE

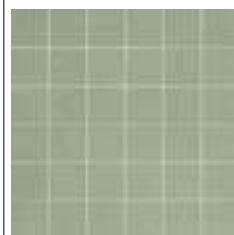

MOSAICO 36 PZ. (5x5)

30x30 . 12"x12"

NATURALE
NATURAL
NATUREL
NATUR

Price code: 110/PC



MOSAICO ESAGONI

26x30 . 10"x12"

NATURALE
NATURAL
NATUREL
NATUR

Price code: 122/PC



MOSAICO ESAGONI

26x30 . 10"x12"

NATURALE
NATURAL
NATUREL
NATUR

Price code: 122/PC

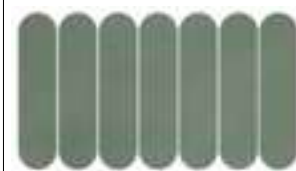

MOSAICO BISCUIT

19x34 . 8"x13"

NATURALE
NATURAL
NATUREL
NATUR

Price code: 141/PC

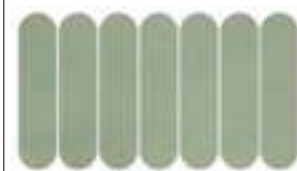

MOSAICO BISCUIT

19x34 . 8"x13"

NATURALE
NATURAL
NATUREL
NATUR

Price code: 141/PC



MOOD BLENDER

MOSAICO BLENDER

60x60 . 24"x24"

NATURALE
NATURAL
NATUREL
NATUR

Price code: 164/PC



Il Mosaico Blender è caratterizzato da linee affiancate di larghezza diversa che compongono il formato 60x60 cm. Ogni soggetto è assemblato in modo casuale per garantire un effetto decorativo originale e irripetibile.

Blender mosaic consists in the pairing of different measured lines recreating the 60x60 cm size. Each segment is assembled randomly to create a unique, matchless decorative effect.

La Mosaïque Blender est caractérisée par des lignes côte à côte de différentes largeurs qui composent le format 60x60 cm. Chaque motif est assemblé de manière aléatoire afin de garantir un effet décoratif original et unique.

Das Blender-Mosaik ist durch Linien in verschiedenen Breiten gekennzeichnet, die das Format 60x60 cm ergeben. Alles wird im Zufallsprinzip zusammengesetzt, um einen dekorativen, nicht wiederholbaren Effekt zu erreichen.

BLENDER MINT



BLENDER WARM



BLENDER COOL

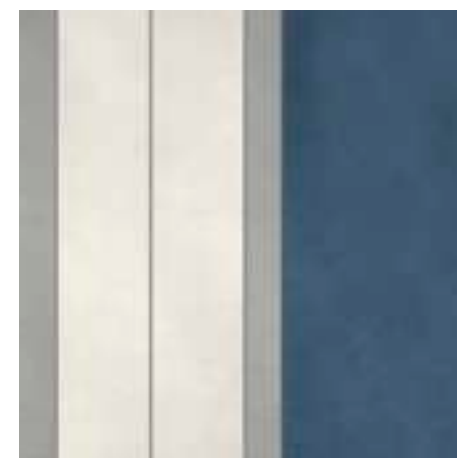

**OXIDATIO
LITHIUM**



MOSAICO 36 PZ. (5x5)
30x30 . 12"x12"

NATURALE
NATURAL
NATUREL
NATUR

Price code: 110/PC



MOSAICO ASIMMETRICO 18 PZ.
30x30 . 12"x12"

NATURALE
NATURAL
NATUREL
NATUR

Price code: 113/PC



TELLURIUM

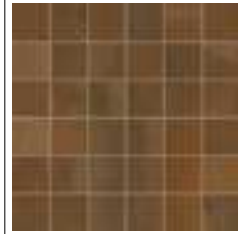

MOSAICO 36 PZ. (5x5)
30x30 . 12"x12"

NATURALE
NATURAL
NATUREL
NATUR

Price code: 110/PC



MOSAICO ASIMMETRICO 18 PZ.
30x30 . 12"x12"

NATURALE
NATURAL
NATUREL
NATUR

Price code: 113/PC



**PARKER
WHITE**

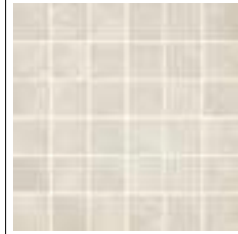

MOSAICO 36 PZ. (5x5)
30x30 . 12"x12"

NATURALE
NATURAL
NATUREL
NATUR

Price code: 110/PC



SMOKE

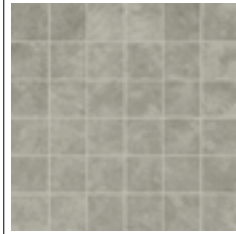

MOSAICO 36 PZ. (5x5)
30x30 . 12"x12"

NATURALE
NATURAL
NATUREL
NATUR

Price code: 110/PC



**SELECT
BIANCO**



MOSAICO 36 PZ. (5x5)
30x30 . 12"x12"

NATURALE
NATURAL
NATUREL
NATUR

Price code: 110/PC



MOSAICO 81 PZ. (3x3)
30x30 . 12"x12"

NATURALE
NATURAL
NATUREL
NATUR

Price code: 114/PC



PIOMBO



MOSAICO 36 PZ. (5x5)
30x30 . 12"x12"

NATURALE
NATURAL
NATUREL
NATUR

Price code: 110/PC

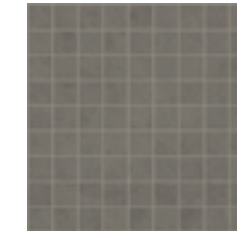

MOSAICO 81 PZ. (3x3)
30x30 . 12"x12"

NATURALE
NATURAL
NATUREL
NATUR

Price code: 114/PC



TITANIUM



MOSAICO 36 PZ. (5x5)
30x30 . 12"x12"

NATURALE
NATURAL
NATUREL
NATUR

Price code: 110/PC



MOSAICO ASIMMETRICO 18 PZ.
30x30 . 12"x12"

NATURALE
NATURAL
NATUREL
NATUR

Price code: 113/PC



VANADIUM

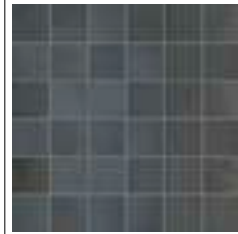

MOSAICO 36 PZ. (5x5)
30x30 . 12"x12"

NATURALE
NATURAL
NATUREL
NATUR

Price code: 110/PC



MOSAICO ASIMMETRICO 18 PZ.
30x30 . 12"x12"

NATURALE
NATURAL
NATUREL
NATUR

Price code: 113/PC



SILVER

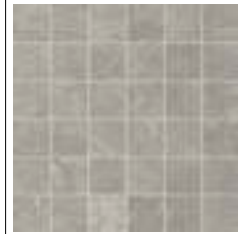

MOSAICO 36 PZ. (5x5)
30x30 . 12"x12"

NATURALE
NATURAL
NATUREL
NATUR

Price code: 110/PC



ANTHRACITE

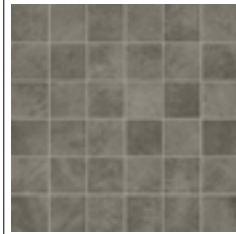

MOSAICO 36 PZ. (5x5)
30x30 . 12"x12"

NATURALE
NATURAL
NATUREL
NATUR

Price code: 110/PC



NEBBIA

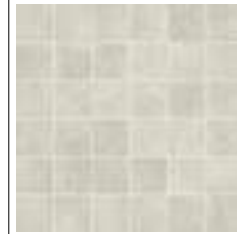

MOSAICO 36 PZ. (5x5)
30x30 . 12"x12"

NATURALE
NATURAL
NATUREL
NATUR

Price code: 110/PC

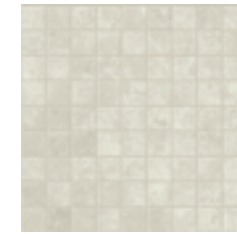

MOSAICO 81 PZ. (3x3)
30x30 . 12"x12"

NATURALE
NATURAL
NATUREL
NATUR

Price code: 114/PC



CREMA

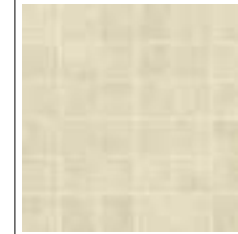

MOSAICO 36 PZ. (5x5)
30x30 . 12"x12"

NATURALE
NATURAL
NATUREL
NATUR

Price code: 110/PC



MOSAICO 81 PZ. (3x3)
30x30 . 12"x12"

NATURALE
NATURAL
NATUREL
NATUR

Price code: 114/PC



PALLADIUM

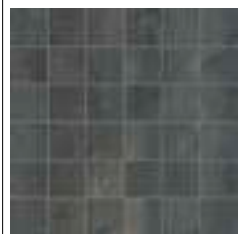

MOSAICO 36 PZ. (5x5)
30x30 . 12"x12"

NATURALE
NATURAL
NATUREL
NATUR

Price code: 110/PC



MOSAICO ASIMMETRICO 18 PZ.
30x30 . 12"x12"

NATURALE
NATURAL
NATUREL
NATUR

Price code: 113/PC



GREY

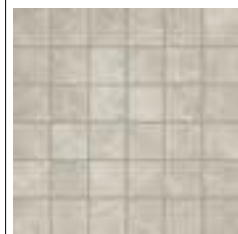

MOSAICO 36 PZ. (5x5)
30x30 . 12"x12"

NATURALE
NATURAL
NATUREL
NATUR

Price code: 110/PC



FUMO



MOSAICO 36 PZ. (5x5)
30x30 . 12"x12"

NATURALE
NATURAL
NATUREL
NATUR

Price code: 110/PC

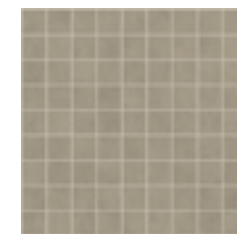

MOSAICO 81 PZ. (3x3)
30x30 . 12"x12"

NATURALE
NATURAL
NATUREL
NATUR

Price code: 114/PC



CENERE



MOSAICO 36 PZ. (5x5)
30x30 . 12"x12"

NATURALE
NATURAL
NATUREL
NATUR

Price code: 110/PC

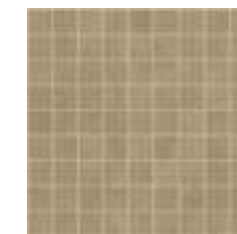

MOSAICO 81 PZ. (3x3)
30x30 . 12"x12"

NATURALE
NATURAL
NATUREL
NATUR

Price code: 114/PC



ARREDI PER IL BAGNO

BATHROOM
FURNITURES.

MOBILIER POUR LA
SALLE DE BAIN.

BADEZIMMERMÖBEL.



Dalle superfici all'arredamento in un unico progetto ceramico

From the surfaces to the furnishing in a
single ceramic project.

À partir des surfaces jusqu'au aménagement
dans un seul projet céramique.

Von den Oberflächen bis zur Ausstattung in
einem einzigen Keramikprojekt.

Oltre all'applicazione a pavimento e rivestimento, la versatilità dei nostri prodotti consente di realizzare elementi di arredo finiti con le stesse superfici circostanti. EnergieKer propone soluzioni, dedicate all'ambiente bagno, personalizzabili con tutte le superfici con spessore 6 mm.

In addition to floor and wall application, the versatility of our collection allows you to design furnishing accessories with the same surfaces. EnergieKer offers solutions for the bathroom area which can be customized with any 6-mm-thick tile.

Outre l'application au sol et au mur, la polyvalence de nos produits permet de réaliser des éléments de décoration finis avec les mêmes surfaces environnantes. EnergieKer propose des solutions, dédiées à l'espace salle de bains, qui peuvent être personnalisées avec toutes les surfaces d'une épaisseur de 6 mm.

Neben der Anwendung auf Böden und Wänden ermöglichen Ihnen unsere Produkte auch fertige Möbelemente mit den gleichen Oberflächen zu verkleiden. EnergieKer bietet spezifische Lösungen für das Badezimmer, das in allen Oberflächen mit einer Materialstärke von nur 6 mm individuell angepasst werden kann.

RIVESTIMENTO - WALL:
Loft, Cream 120x270 . 48"x106", 6 mm - Rettificato . Rectified

LAVANDINO . WASHBASIN UNIT:
Loft, Cream 120x270 . 48"x106", 6 mm - Rettificato . Rectified

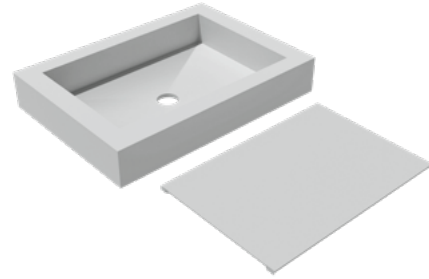
**VASCA LAVABO DA APPOGGIO**

Con piletta click clack in acciaio inox

SURFACE-MOINTE WASHBASIN

With stainless steel click clack drain

| | |
|-----------------------------|----------|
| Dim: 60L x 40P x 15H | 2.546,29 |
|-----------------------------|----------|

Copertura interna inclinata per vasca lavabo da appoggio (inclusa)

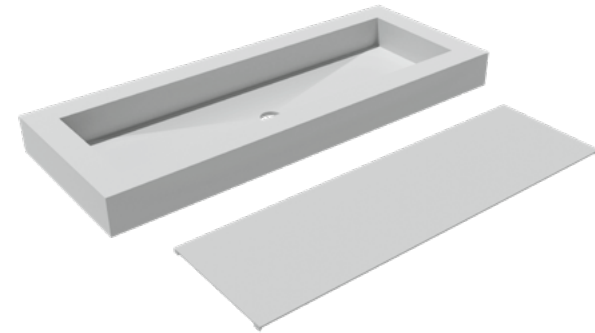
Angled internal washbasin cover (included)**TOP LAVABO INTEGRATO VASCA GRANDE**

Con piletta click clack in acciaio inox

INTEGRATED TOP WITH LARGE WASHBASIN

With stainless steel click clack drain

| | |
|-------------------------------|----------|
| Dim: 90L x 55P x 15H * | 3.055,55 |
|-------------------------------|----------|

| | |
|--------------------------------|----------|
| Dim: 120L x 55P x 15H * | 3.395,06 |
|--------------------------------|----------|

Copertura interna inclinata per vasca lavabo da appoggio (inclusa)

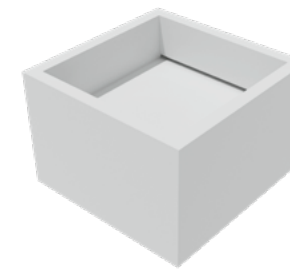
Angled internal washbasin cover (included)**LAVABO A SEMICOLONNA**

Scarico sempre aperto.

PEDESTAL-MOUNTED WASHBASIN

Always-open drain.

| | |
|-----------------------------|----------|
| Dim: 50L x 50P x 40H | 3.361,12 |
|-----------------------------|----------|

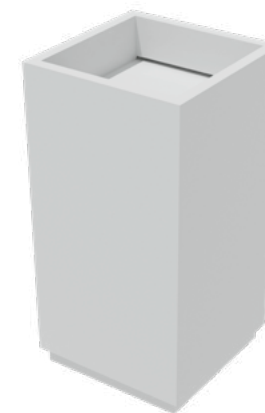
**LAVABO A COLONNA**

Scarico sempre aperto.

Foro per lo scarico posizionabile a terra o a parete.

PEDESTAL-MOUNTED WASHBASIN

Always-open drain.

Waste hole can be placed on the ground or on the floor.

| | |
|-----------------------------|----------|
| Dim: 50L x 50P x 85H | 4.719,13 |
|-----------------------------|----------|

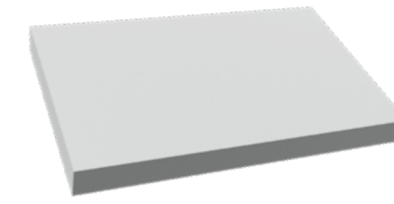
* Specificare posizionamento fori per rubinetteria se necessario
*Specify position of top holes only when necessary*** Art. ordinabile on demand con lunghezza superiore a 120 cm e fino a 240 cm
*Item can be ordered on demand in lengths from 120 cm to 240 cm**** Art. ordinabile on demand con lunghezza superiore a 100 cm e fino a 220 cm
Item can be ordered on demand in lengths from 100 cm to 220 cm**TOP PORTA LAVABO****WASHBASIN TOP**

| | |
|-----------------------------------|----------|
| Dim: 90L x 55P x 8H * ** | 1.527,78 |
|-----------------------------------|----------|

| | |
|------------------------------------|----------|
| Dim: 120L x 55P x 8H * ** | 1.799,38 |
|------------------------------------|----------|

| | |
|---|---------------|
| Dim: 121<L<240 x 35P x 4H * ** | +13,58 €/cm L |
|---|---------------|

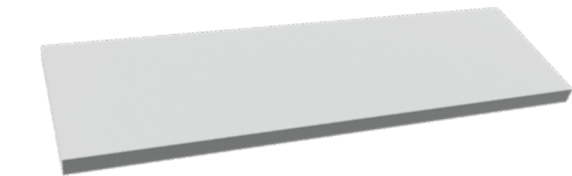
**TOP PORTA OGGETTI****VANITY TOP**

| | |
|-------------------------------|----------|
| Dim: 90L x 35P x 4H ** | 1.358,02 |
|-------------------------------|----------|

| | |
|--------------------------------|----------|
| Dim: 120L x 35P x 4H ** | 1.527,78 |
|--------------------------------|----------|

| | |
|-------------------------------------|---------------|
| Dim: 121<L<240 x 35P x 4H ** | +13,58 €/cm L |
|-------------------------------------|---------------|

**PIATTO DOCCIA****SHOWER TRAY**

| | |
|-----------------------------|----------|
| Dim: 120L x 80P x 4H | 2.104,94 |
|-----------------------------|----------|

| | |
|-----------------------------|----------|
| Dim: 120L x 90P x 4H | 2.376,54 |
|-----------------------------|----------|

| | |
|-----------------------------|----------|
| Dim: 140L x 80P x 4H | 2.444,44 |
|-----------------------------|----------|

| | |
|-----------------------------|----------|
| Dim: 140L x 90P x 4H | 2.783,95 |
|-----------------------------|----------|

| | |
|-----------------------------|----------|
| Dim: 160L x 80P x 4H | 2.851,85 |
|-----------------------------|----------|

| | |
|-----------------------------|----------|
| Dim: 160L x 90P x 4H | 3.123,46 |
|-----------------------------|----------|

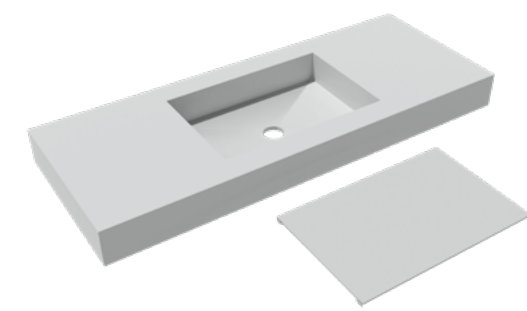
Canale di scarico in acciaio inox per piatto doccia | 848,76
Stainless steel shower channel**TOP LAVABO INTEGRATO 1 VASCA**

Con piletta click clack in acciaio inox

INTEGRATED TOP WITH 1 WASHBASIN

With stainless steel click clack drain

| | |
|------------------------------------|----------|
| Dim: 90L x 55P x 15H * ** | 3.055,55 |
|------------------------------------|----------|

| | |
|-------------------------------------|----------|
| Dim: 120L x 55P x 15H * ** | 3.361,12 |
|-------------------------------------|----------|

| | |
|---|---------------|
| Dim: 121<L< x 240 x 55P x 15H * ** | +13,58 €/cm L |
|---|---------------|

Copertura interna inclinata per vasca lavabo da appoggio (inclusa)

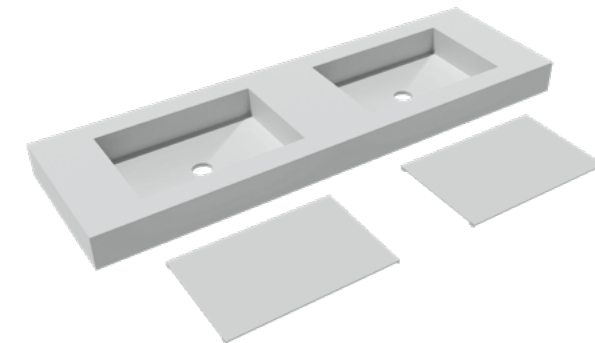
Angled internal washbasin cover (included)**TOP LAVABO INTEGRATO 2 VASCHE**

Con piletta click clack in acciaio inox

INTEGRATED TOP WITH LARGE WASHBASIN

With stainless steel click clack drain

| | |
|--------------------------------------|----------|
| Dim: 160L x 55P x 15H * *** | 5.092,60 |
|--------------------------------------|----------|

| | |
|--------------------------------------|----------|
| Dim: 200L x 55P x 15H * *** | 5.432,10 |
|--------------------------------------|----------|

| | |
|--------------------------------------|----------|
| Dim: 240L x 55P x 15H * *** | 5.941,35 |
|--------------------------------------|----------|

Copertura interna inclinata per vasca lavabo da appoggio (inclusa)

Angled internal washbasin cover (included)

THE
CONTEMPORARY
STYLE

ABBINARE LE SUPERFICI

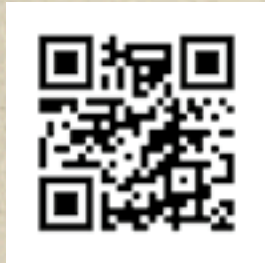

COMBINING SURFACES

ASSORTIR LES SURFACES

PASSEN SIE DIE OBERFLÄCHEN AN

Abbinamenti eleganti tono su tono oppure decisi cromatismi a contrasto. L'ampia gamma di essenze consente di ottenere originali composizioni creative ed eleganti allo stesso tempo. È possibile interpretare con personalità esigenze differenti e progettare in totale libertà ogni genere di spazio.

Elegant tone-on-tone pairings or fierce chromatic contrasts: the wide range essences allow to create original, elegant surface combinations. Meeting the various needs through a tailor-made design for every living space is now a reality.

Assortiments élégants ton sur ton ou couleurs contrastantes audacieuses. La large gamme d'essences permet de réaliser des compositions originales, à la fois créatives et élégantes. Il est possible d'interpréter des besoins différents avec personnalité et de concevoir tout type d'espace en toute liberté.

Elegante Ton-in-Ton-Kombinationen oder kräftige Kontrastfarben. Die große Auswahl an ermöglicht originelle Kompositionen, die gleichzeitig kreativ und elegant sind. Es ist möglich, unterschiedliche Bedürfnisse mit Persönlichkeiten zu interpretieren und jede Art von Raum in völliger Freiheit zu gestalten.



INDICE PER FORMATO

SIZE INDEX
INDEX PAR FORMAT
INDEX NACH FORMAT

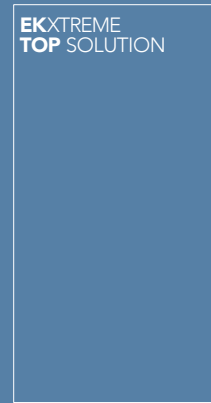

163x324
64"x127"

BRERA 172
SELECT 200



160x320
63"x126"

OXIDATIO 196

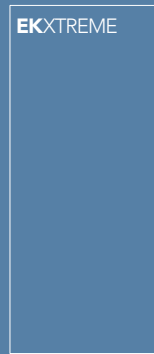

120x270
48"x106"

BRERA 172
CITY PLASTER 178
CONCEPT 180
FLATIRON 182
LOFT 186
MAGNETIC 188
MOOD 194
OXIDATIO 196
PARKER 198
STONE CEMENT 202



120x120
48"x48"

BRERA 172
CITY PLASTER 178
CONCEPT 180
FLATIRON 182
LOFT 186
MAGNETIC 188
MASSIVE 190
MEDLEY 192
MOOD 194
OXIDATIO 196
PARKER 198
SELECT 200



60x120
24"x48"

BRERA 172
CITY PLASTER 178
CONCEPT 180
FLATIRON 182
H24 184
LOFT 186
MAGNETIC 188
MASSIVE 190
MEDLEY 192
MOOD 194
OXIDATIO 196
PARKER 198
SELECT 200
STONE CEMENT 202



80x80
32"x32"

BRERA 172
CONCEPT 180
FLATIRON 182
H24 184
LOFT 186
MAGNETIC 188
MASSIVE 190
PARKER 198
SELECT 200



60x60
24"x24"

BRERA 172
CERABETON 176
CITY PLASTER 178
CONCEPT 180
FLATIRON 182
H24 184
LOFT 186
MAGNETIC 188
MASSIVE 190
MEDLEY 192
OXIDATIO 196
PARKER 198
SELECT 200
STONE CEMENT 202



30x60
12"x24"

BRERA 172
CERABETON 176
CITY PLASTER 178
CONCEPT 180
FLATIRON 182
H24 184
LOFT 186
MAGNETIC 188
MASSIVE 190
OXIDATIO 196
PARKER 198
SELECT 200
STONE CEMENT 202



20x50
8"x20"

CEMENTINE 174
H24 184
SELECT 200

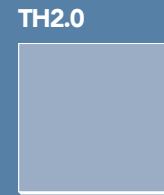

120x120
48"x48"

BRERA 172
LOFT 186
MAGNETIC 188
PARKER 198



60x120
24"x48"

BRERA 172
FLATIRON 182
LOFT 186
MAGNETIC 188
PARKER 198



80x80
32"x32"

BRERA 172
FLATIRON 182
LOFT 186
MAGNETIC 188
PARKER 198



60x60
24"x24"

BRERA 172
FLATIRON 182
LOFT 186
MAGNETIC 188
PARKER 198

61,5x61,5
24"x24"

CEMENTINE 174
FLATIRON 182
H24 184
LOFT 186
SELECT 200

30,8x61,5
12"x24"

BRERA 172
CEMENTINE 174
FLATIRON 182
H24 184
LOFT 186
SELECT 200

INDICE PER COLORE

COLOUR INDEX
INDEX PAR COULEUR
INDEX NACH FARBE

| | | | | | | | | | | | | |
|--------------------------------|------------------------------|-----------------------------------|------------------------------|-----------------------------------|-----------------------------|-------------------------------|-----------------------------|----------------------------|------------------------------|------------------------------|----------------------------|-------------------------|
| MEDLEY CREAM P. 192 | SELECT CREMA P. 201 | LOFT CREAM P. 187 | CEMENTINE CREMA P. 175 | BRERA BLOOM P. 173 | FLATIRON WHITE P. 182 | CITY PLASTER BEIGE P. 178 | CONCEPT GREIGE P. 180 | MASSIVE ASHEN P. 191 | CERABETON TAUPE P. 177 | CEMENTINE BEIGE P. 175 | LOFT TAUPE P. 187 | SELECT CENERE P. 201 |
| CITY PLASTER GREY P. 178 | MASSIVE CLOUD P. 190 | STONE CEMENT ANTHRACITE P. 202 | SELECT FUMO P. 200 | FLATIRON SILVER P. 182 | MEDLEY ANTHRACITE P. 193 | MEDLEY SUGAR P. 192 | MEDLEY WHITE P. 192 | MEDLEY LEAF P. 193 | | | | |
| H24 MOKA P. 185 | CEMENTINE MOKA P. 175 | MAGNETIC BRONZE P. 189 | OXIDATIO TELLURIUM P. 197 | CITY PLASTER MULTICOLOR P. 179 | FLATIRON RUST P. 183 | MOOD VERVE P. 195 | MOOD GENTLE P. 195 | MOOD RITUAL P. 194 | MOOD SAFE P. 195 | MOOD RISE P. 195 | MAGNETIC EMERALD P. 189 | FLATIRON JEKO P. 183 |
| LOFT WHITE P. 186 | H24 WHITE P. 184 | CEMENTINE BIANCO P. 174 | SELECT BIANCO P. 200 | BRERA FRESH P. 172 | PARKER WHITE P. 198 | MASSIVE SNOW P. 190 | OXIDATIO LITHIUM P. 196 | MOOD PURE P. 194 | CITY PLASTER WHITE P. 178 | STONE CEMENT WHITE P. 202 | SELECT NEBBIA P. 200 | CONCEPT PEARL P. 180 |
| MASSIVE DEEPICE P. 191 | STONE CEMENT GREY P. 202 | MAGNETIC GREY P. 188 | BRERA STREET P. 172 | LOFT ASH P. 186 | CERABETON GRIS P. 177 | PARKER GREY P. 198 | OXIDATIO TITANIUM P. 196 | CEMENTINE NEBBIA P. 174 | H24 GREY P. 184 | MASSIVE DAVY P. 190 | MOOD BALANCE P. 194 | BRERA GLOW P. 172 |
| CERABETON FUME P. 176 | PARKER SILVER P. 198 | PARKER SMOKE P. 199 | CERABETON CENDRE P. 176 | MAGNETIC DARK GREY P. 188 | PARKER ANTHRACITE P. 199 | MASSIVE DIMGRAY P. 191 | CEMENTINE GRIGIO P. 174 | BRERA FRAME P. 173 | SELECT PIOMBO P. 201 | H24 BLACK P. 184 | LOFT GREY P. 186 | BRERA BOARD P. 173 |
| CERABETON ANTHRACITE P. 176 | OXIDATIO PALLADIUM P. 196 | CONCEPT ANTHRACITE P. 180 | FLATIRON BLACK P. 182 | MAGNETIC BLACK P. 188 | OXIDATIO VANADIUM P. 197 | CEMENTINE ANTRACITE P. 175 | MAGNETIC BLUE P. 189 | FLATIRON BLUE P. 183 | MOOD MIND P. 194 | MOOD HOPE P. 195 | MOOD VIVO P. 195 | |

GRES PORCELLANATO COLORATO IN MASSA
 PORCELAIN STONEWARE COLOURED IN BODY
 GRÈS CÉRAMÉ COLORÉ DANS LA MASSE
 DURCHGEFÄRBTES FEINSTEINZEUG

BRERA

Fondi venduti al M²
 Plain tiles sold BY SQM
 Fonds vendus au M²
 Fliesen pro M²

Mosaici e pezzi speciali venduti AL PEZZO
 Mosaics and special tiles sold BY SQM
 Mosaïques et pièces spéciales vendues À LA PIÈCE
 Mosaik- und Sonderteile PRO STÜCK

CODICE prezzo al M²
 Price CODE per SQM

CODICE prezzo al PEZZO
 Price CODE per PIECE

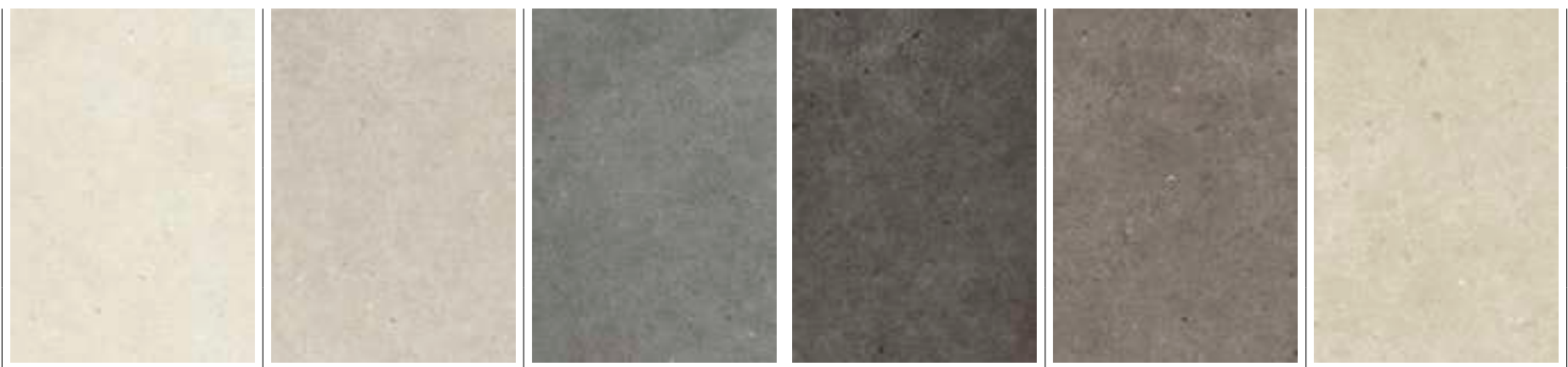

| FORMATO SIZE | SPESSORE THICKNESS | | | FRESH | STREET | GLOW | BOARD | FRAME | BLOOM |
|---|-----------------------|--|-----|-------|--------|------|-------|-------|-------|
| EKXTREME TOP SOLUTION 163x324 64"x127" | 12 mm | NON RETTIFICATO . NON RECTIFIED NON RECTIFIE . NICHT REKTIFIZIERT SILK | 181 | ● | ● | | | ● | |
| EKXTREME 120x270 48"x106" | 6 mm | RETTIFICATO . RECTIFIED RECTIFIE . REKTIFIZIERT R10 | 159 | ● | ● | | | | ● |
| EKXTREME 120x120 48"x48" | 9 mm | LAPPATO CAMPO PIENO . HIGH GLOSS LCP SEMI-POLI BRILLANT . GELÄPPT | 160 | ● | ● | ● | ● | ● | ● |
| | | RETTIFICATO . RECTIFIED RECTIFIE . REKTIFIZIERT R10 | 153 | ● | ● | ● | ● | ● | ● |
| | | SABBIATO . ANTISLIP ANTIDERAPANT . RUTSCHSICHER R11 | 154 | ● | ● | ● | ● | ● | ● |
| 80x80 32"x32" | 9 mm | RETTIFICATO . RECTIFIED RECTIFIE . REKTIFIZIERT R10 | 146 | ● | ● | ● | ● | ● | ● |
| 60x120 24"x48" | 9 mm | LAPPATO CAMPO PIENO . HIGH GLOSS LCP SEMI-POLI BRILLANT . GELÄPPT | 153 | ● | ● | ● | ● | ● | ● |
| | | RETTIFICATO . RECTIFIED RECTIFIE . REKTIFIZIERT R10 | 144 | ● | ● | ● | ● | ● | ● |
| 60x60 24"x24" | 9 mm | RETTIFICATO . RECTIFIED RECTIFIE . REKTIFIZIERT R10 | 139 | ● | ● | ● | ● | ● | ● |
| | | SABBIATO . ANTISLIP ANTIDERAPANT . RUTSCHSICHER R11 | 140 | ● | ● | ● | ● | ● | ● |
| 30,8x61,5 12"x24" | 9 mm | NATURALE . NATURAL NATUREL . NATUR R10 | 131 | | ● | | ● | ● | ● |
| | | SABBIATO . ANTISLIP ANTIDERAPANT . RUTSCHSICHER R11 | 135 | | ● | | ● | ● | ● |
| 30x60 12"x24" | 9 mm | RETTIFICATO . RECTIFIED RECTIFIE . REKTIFIZIERT R10 | 137 | ● | ● | ● | ● | ● | ● |
| 120x120 48"x48" | TH2.0 20 mm | RETTIFICATO . RECTIFIED RECTIFIE . REKTIFIZIERT R11 | 165 | ● | ● | ● | ● | ● | ● |
| 60x120 24"x48" | TH2.0 20 mm | RETTIFICATO . RECTIFIED RECTIFIE . REKTIFIZIERT R11 | 155 | ● | ● | ● | ● | ● | ● |
| 80x80 32"x32" | TH2.0 20 mm | RETTIFICATO . RECTIFIED RECTIFIE . REKTIFIZIERT R11 | 156 | ● | ● | ● | ● | ● | ● |
| 60x60 24"x24" | TH2.0 20 mm | RETTIFICATO . RECTIFIED RECTIFIE . REKTIFIZIERT R11 | 151 | ● | ● | ● | ● | ● | ● |
| MOSAICO 36 PZ 30x30 12"x12" | 9 mm | NATURALE . NATURAL NATUREL . NATUR | 110 | ● | ● | ● | ● | ● | ● |
| MOSAICO ESAGONI 26x30 10"x12" | 9 mm | NATURALE . NATURAL NATUREL . NATUR | 122 | ● | ● | ● | ● | ● | ● |
| BATTISCOPIA 6,5x120 2"x9"/16x48" | | RETTIFICATO . RECTIFIED RECTIFIE . REKTIFIZIERT | 120 | ● | ● | ● | ● | ● | ● |
| BATTISCOPIA 7,5x60 3"x24" | | RETTIFICATO . RECTIFIED RECTIFIE . REKTIFIZIERT | 106 | ● | ● | ● | ● | ● | ● |

GAMMA PEZZI SPECIALI OUTDOOR A PAGINA : . OUTDOOR SPECIAL TILE RANGE AT PAGE:
 GAMME PIÈCES SPÉCIALES OUTDOOR À LA PAGE : . OUTDOOR-SONDERTEILE AUF SEITE: PAGE 230

GAMMA MOSAICI A PAGINA : . MOSAIC COLLECTION AT PAGE:
 GAMME MOSAÏQUES À LA PAGE : . MOSAÏKSORTIMENT AUF SEITE: PAGE 144

GAMMA PEZZI SPECIALI A PAGINA : . SPECIAL TILES AT PAGE:
 GAMME PIÈCES SPÉCIALES À LA PAGE : . SONDERTEILE-SORTIMENT AUF SEITE: PAGE 204

GRES PORCELLANATO COLORATO IN MASSA
 PORCELAIN STONEWARE COLOURED IN BODY
 GRÈS CÉRAMÉ COLORÉ DANS LA MASSE
 DURCHGEFÄRBTES FEINSTEINZEUG

CEMENTINE

Fondi venduti al M²
 Plain tiles sold BY SQM
 Fonds vendus au M²
 Fliesen pro M²

Mosaici e pezzi speciali venduti AL PEZZO
 Mosaics and special tiles sold BY SQM
 Mosaïques et pièces spéciales vendues À LA PIÈCE
 Mosaïke und Sonderteile PRO STÜCK

CODICE prezzo al M²
 Price CODE per SQM

CODICE prezzo al PEZZO
 Price CODE per PIECE

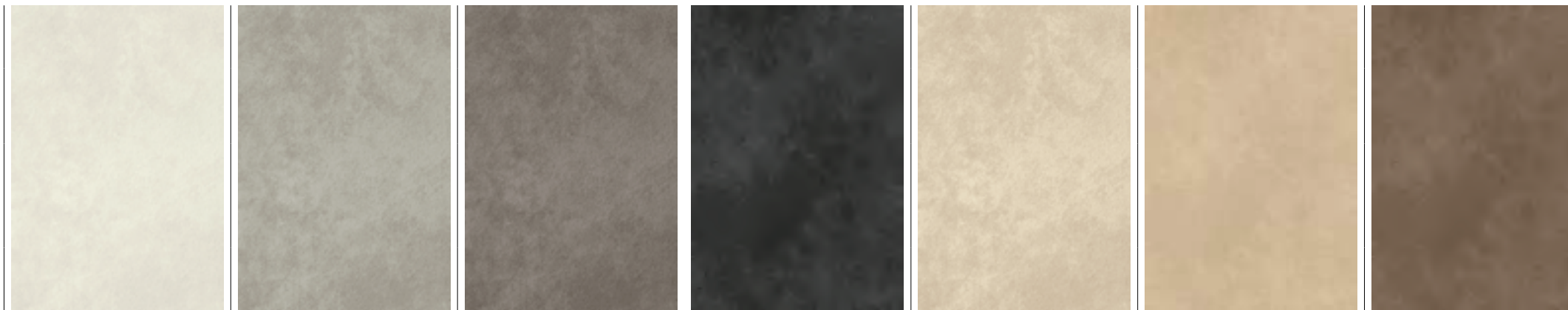

| FORMATO SIZE | SPESSORE THICKNESS | | | BIANCO | NEBBIA | GRIGIO | ANTRACITE | CREMA | BEIGE | MOKA |
|--|-----------------------|--|---------|--|--------|--------|-----------|-------|-------|------|
| ■ 61,5x61,5 24"x24" | 9 mm | NATURALE . NATURAL NATUREL . NATUR | R9 136 | ● | ● | ● | ● | ● | ● | ● |
| | | SABBIATO . ANTISLIP ANTIDERAPANT . RUTSCHSICHER | R11 138 | | ● | | | ● | ● | |
| ■ 30,8x61,5 12"x24" | 9 mm | NATURALE . NATURAL NATUREL . NATUR | R9 131 | ● | ● | ● | ● | ● | ● | ● |
| ■ 20x50 8"x20" | 8 mm | OPACO . MATT SATINÉ . MATT | 125 | ● | ● | | | ● | | ● |
| ■ DECORO QUADRI MIX 20x50 8"x20" | 8 mm | OPACO . MATT SATINÉ . MATT | 130 | SOGGETTO UNICO ABBINABILE A TUTTI I COLORI . SINGLE DECORATIVE TILE MATCHABLE WITH ALL COLOURS MOTIF UNIQUE QUI PEUT ÊTRE COMBINÉ AVEC TOUTES LES COULEURS . EINZIGARTIGE DEKORATION, KOMBINIERBAR MIT ALLEN FARBEN | | | | | | |
| ■ BATTISCOPA 7,5x61,5 3"x24" | | NATURALE . NATURAL NATUREL . NATUR | 105 | ● | ● | ● | ● | ● | ● | ● |

GAMMA RIVESTIMENTI IN BICOTTURA A PAGINA: . DOUBLE-FIRING WALL TILE AT PAGE: .
 GAMME DE REVÊTEMENTS DOUBLES-FEU À LA PAGE: . SORTIMENT WANDFLIESEN IN ZWEIBRAND AUF SEITE: PAGE 218





GAMMA PEZZI SPECIALI A PAGINA: . SPECIAL TILES AT PAGE:
 GAMME PIÈCES SPECIALES À LA PAGE: . SONDERTHEILE-SORTIMENT AUF SEITE: PAGE 204

GRES PORCELLANATO COLORATO IN MASSA
 PORCELAIN STONEWARE COLOURED IN BODY
 GRÈS CÉRAME COLORÉ DANS LA MASSE
 DURCHGEFÄRBTES FEINSTEINZEUG

CERABETON

Fondi venduti al M²
 Plain tiles sold BY SQM
 Fonds vendus au M²
 Fliesen pro M²

Mosaici e pezzi speciali venduti AL PEZZO
 Mosaics and special tiles sold BY SQM
 Mosaïques et pièces spéciales vendues À LA PIÈCE
 Mosaik und Sonderteile PRO STÜCK

| FORMATO SIZE | SPESSORE THICKNESS | | | | CENDRE | FUMÉ | ANTHRACITE | GRIS | TAUPE |
|--|-----------------------|--|-----------|-----|--------|------|------------|------|-------|
|  60x60 24"x24" | 9 mm | RETTIFICATO . RECTIFIED RECTIFIE . REKTIFIZIERT | R9 | 139 | ● | ● | ● | ● | ● |
|  30x60 12"x24" | 9 mm | RETTIFICATO . RECTIFIED RECTIFIE . REKTIFIZIERT | R9 | 137 | ● | ● | ● | ● | ● |
|  MOSAICO 81 PZ 30x30 12"x12" | 9 mm | NATURALE . NATURAL NATUREL . NATUR | | 114 | ● | ● | ● | ● | ● |
|  BATTISCOPIA 7,5x60 3"x24" | | RETTIFICATO . RECTIFIED RECTIFIE . REKTIFIZIERT | | 106 | ● | ● | ● | ● | ● |

GAMMA MOSAICI A PAGINA: . MOSAIC COLLECTION AT PAGE:
 GAMME MOSAÏQUES À LA PAGE: . MOSAÏKSORTIMENT AUF SEITE:

PAGE 145

GAMMA PEZZI SPECIALI A PAGINA: . SPECIAL TILES AT PAGE:
 GAMME PIÈCES SPÉCIALES À LA PAGE: . SONDERTEILE-SORTIMENT AUF SEITE:

PAGE 204

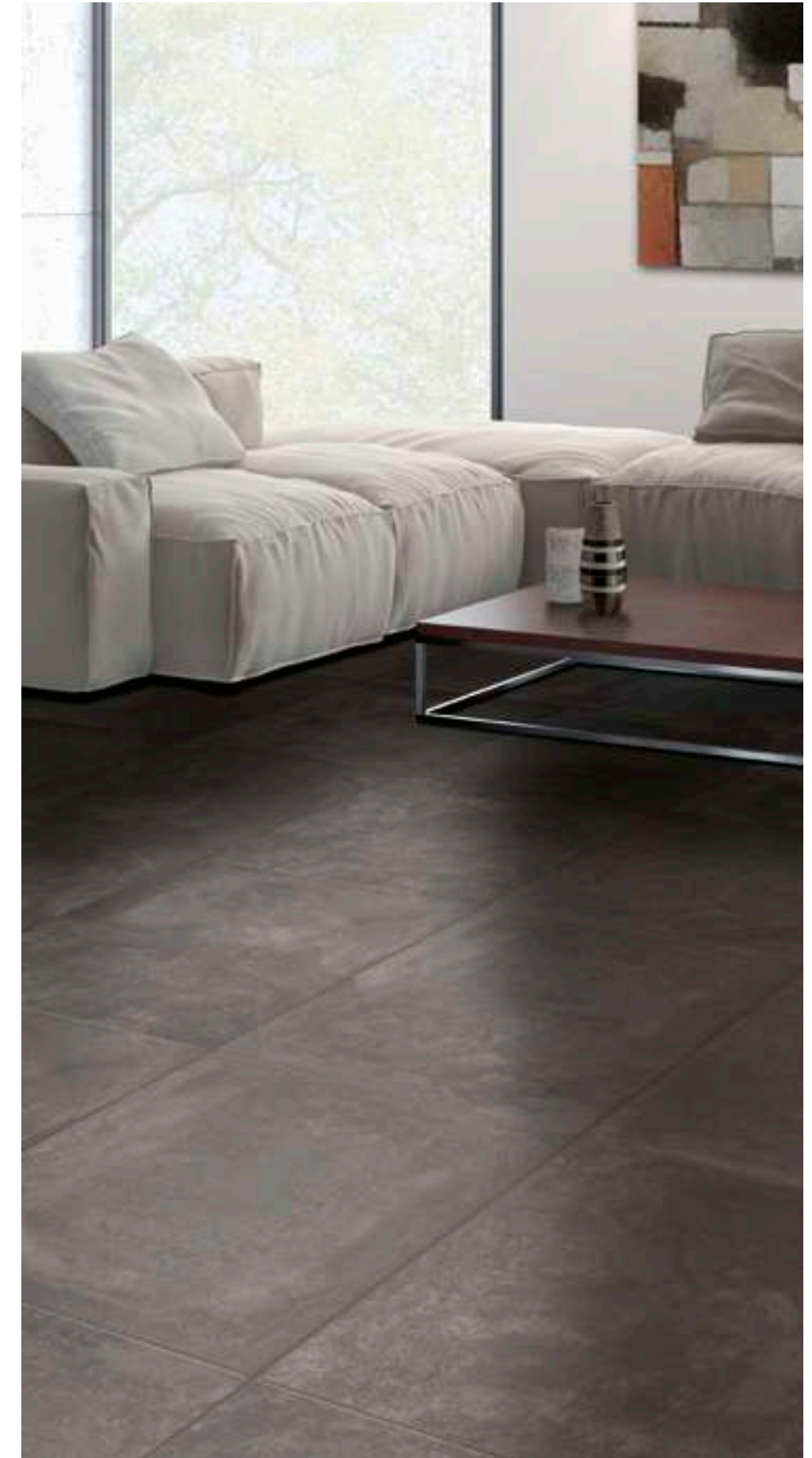

GRES PORCELLANATO COLORATO IN MASSA
 PORCELAIN STONEWARE COLOURED IN BODY
 GRÉS CÉRAME COLORÉ DANS LA MASSE
 DURCHFARBTES FEINSTEINZEUG

CITY PLASTER

Fondi venduti al M²
 Plain tiles sold BY SQM
 Fonds vendus au M²
 Fliesen pro M²

Mosaici e pezzi speciali venduti AL PEZZO
 Mosaics and special tiles sold BY SQM
 Mosaïques et pièces spéciales vendues À LA PIÈCE
 Mosaik und Sonderteile PRO STÜCK

CODICE prezzo al M²
 Price CODE per SQM

CODICE prezzo al PEZZO
 Price CODE per PIECE



| FORMATO SIZE | SPESSORE THICKNESS | | | WHITE | GREY | BEIGE | MULTICOLOR | GRAFFITI WHITE | GRAFFITI GREY | GRAFFITI BEIGE | GRAFFITI MULTICOLOR |
|--|-----------------------|--|-----|-------|------|-------|------------|----------------|---------------|----------------|---------------------|
| EKTREME 120x270 48"x106" | 6 mm | LAPPATO CAMPO PIENO . HIGH GLOSS LCP SEMI-POLI BRILLANT . HOCHGLANZ POLIERT | 166 | • | • | • | • | | | | |
| | | RETTIFICATO . RECTIFIED RECTIFIE . REKTIFIZIERT R10 | 159 | • | • | • | • | | | | |
| DECORO GRAFFITI EKTREME 120x270 48"x106" | 6 mm | RETTIFICATO . RECTIFIED RECTIFIE . REKTIFIZIERT | 164 | | | | | • | • | • | • |
| EKTREME 120x120 48"x48" | 9 mm | RETTIFICATO . RECTIFIED RECTIFIE . REKTIFIZIERT R10 | 153 | • | • | • | • | | | | |
| 60x120 24"x48" | 9 mm | LAPPATO CAMPO PIENO . HIGH GLOSS LCP SEMI-POLI BRILLANT . HOCHGLANZ POLIERT | 153 | • | • | • | • | | | | |
| | | RETTIFICATO . RECTIFIED RECTIFIE . REKTIFIZIERT R10 | 144 | • | • | • | • | | | | |
| DECORO GRAFFITI 60x120 24"x48" | 9 mm | RETTIFICATO . RECTIFIED RECTIFIE . REKTIFIZIERT R10 | 160 | | | | | • | • | • | • |
| 60x60 24"x24" | 9 mm | RETTIFICATO . RECTIFIED RECTIFIE . REKTIFIZIERT R10 | 139 | • | • | • | • | | | | |
| 30x60 12"x24" | 9 mm | RETTIFICATO . RECTIFIED RECTIFIE . REKTIFIZIERT R10 | 137 | • | • | • | • | | | | |
| MOSAICO 36 PZ 30x30 12"x12" | 9 mm | NATURALE . NATURAL NATUREL . NATUR | 110 | • | • | • | • | | | | |
| MOSAICO ESAGONI 26x30 10"x12" | 9 mm | NATURALE . NATURAL NATUREL . NATUR | 122 | • | • | • | • | | | | |
| BATTISCOPIA 6,5x120 2"x9"/16x48" | | LAPPATO CAMPO PIENO . HIGH GLOSS LCP SEMI-POLI BRILLANT . HOCHGLANZ POLIERT | 127 | • | • | • | • | | | | |
| | | RETTIFICATO . RECTIFIED RECTIFIE . REKTIFIZIERT | 120 | • | • | • | • | | | | |
| BATTISCOPIA 7,5x60 3"x24" | | RETTIFICATO . RECTIFIED RECTIFIE . REKTIFIZIERT | 106 | • | • | • | • | | | | |

GAMMA DECORI A PAGINA : DECOR RANGE AT PAGE:
 GAMME DÉCORS À LA PAGE : AUSWAHL AN DEKORATIONEN AUF SEITE:

PAGE 134

GAMMA MOSAICI A PAGINA : MOSAIC COLLECTION AT PAGE:
 GAMME MOSAÏQUES À LA PAGE : MOSAÏKSORTIMENT AUF SEITE:

PAGE 146

GAMMA PEZZI SPECIALI A PAGINA : SPECIAL TILES AT PAGE:
 GAMME PIÈCES SPÉCIALES À LA PAGE : SONDERTEILE-SORTIMENT AUF SEITE:











PAGE 204

GRES PORCELLANATO COLORATO IN MASSA
 PORCELAIN STONEWARE COLOURED IN BODY
 GRÈS CÉRAME COLORÉ DANS LA MASSE
 DURCHGEFÄRBTES FEINSTEINZEUG

CONCEPT

Fondi venduti al M²
 Plain tiles sold BY SQM
 Fonds vendus au M²
 Fliesen pro M²

Mosaici e pezzi speciali venduti AL PEZZO
 Mosaics and special tiles sold BY SQM
 Mosaïques et pièces spéciales vendues À LA PIÈCE
 Mosaïke und Sonderteile PRO STÜCK

| FORMATO SIZE | SPESSORE THICKNESS | | | | PEARL | ANTHRACITE | GREIGE |
|---|-----------------------|--|------------|-----|-------|------------|--------|
|  EKXTREME 120x270 48"x106" | 6 mm | RETTIFICATO . RECTIFIED RECTIFIE . REKTIFIZIERT | R9 | 159 | ● | ● | ● |
|  EKXTREME 120x120 48"x48" | 9 mm | RETTIFICATO . RECTIFIED RECTIFIE . REKTIFIZIERT | R9 | 153 | ● | ● | ● |
|  60x120 24"x48" | 9 mm | RETTIFICATO . RECTIFIED RECTIFIE . REKTIFIZIERT | R9 | 144 | ● | ● | ● |
|  80x80 32"x32" | 9 mm | RETTIFICATO . RECTIFIED RECTIFIE . REKTIFIZIERT | R9 | 146 | ● | ● | ● |
| | | SABBIATO . ANTISLIP ANTIDERAPANT . RUTSCHSICHER | R11 | 147 | ● | ● | ● |
|  60x60 24"x24" | 9 mm | RETTIFICATO . RECTIFIED RECTIFIE . REKTIFIZIERT | R9 | 139 | ● | ● | ● |
|  30x60 12"x24" | 9 mm | RETTIFICATO . RECTIFIED RECTIFIE . REKTIFIZIERT | R9 | 137 | ● | ● | ● |
|  MOSAICO 36 PZ 30x30 12"x12" | 9 mm | NATURALE . NATURAL NATUREL . NATUR | | 110 | ● | ● | ● |
|  BATTISCOPIA 6,5x120 2 ⁹ / ₁₆ "x48" | | RETTIFICATO . RECTIFIED RECTIFIE . REKTIFIZIERT | | 120 | ● | ● | ● |
|  BATTISCOPIA 7,5x80 3"x32" | | RETTIFICATO . RECTIFIED RECTIFIE . REKTIFIZIERT | | 109 | ● | ● | ● |
|  BATTISCOPIA 7,5x60 3"x24" | | RETTIFICATO . RECTIFIED RECTIFIE . REKTIFIZIERT | | 106 | ● | ● | ● |

GAMMA MOSAICI A PAGINA : MOSAIC COLLECTION AT PAGE:
 GAMME MOSAÏQUES À LA PAGE : MOSAÏKSORTIMENT AUF SEITE:

PAGE 147

GAMMA PEZZI SPECIALI A PAGINA : SPECIAL TILES AT PAGE:
 GAMME PIÈCES SPÉCIALES À LA PAGE : SONDERTHEILE-SORTIMENT AUF SEITE:

PAGE 204



GRES PORCELLANATO COLORATO IN MASSA
 PORCELAIN STONEWARE COLOURED IN BODY
 GRÉS CÉRAMÉ COLORÉ DANS LA MASSE
 DURCHGEFÄRBTES FEINSTEINZEUG

FLATIRON

Fondi venduti al M²
 Plain tiles sold BY SQM
 Fonds vendus au M²
 Fliesen pro M²

Mosaici e pezzi speciali venduti AL PEZZO
 Mosaics and special tiles sold BY SQM
 Mosaïques et pièces spéciales vendues À LA PIÈCE
 Mosaïke und Sonderteile PRO STÜCK

CODICE prezzo al M²
 Price CODE per SQM

CODICE prezzo al PEZZO
 Price CODE per PIECE



| FORMATO SIZE | SPESSORE THICKNESS | | | | WHITE | SILVER | BLACK | RUST | JEKO | BLUE | WHITE | SILVER | BLACK | RUST | JEKO | BLUE |
|---|-----------------------|--|-----|-----|-------|--------|-------|------|------|------|-------|--------|-------|------|------|------|
| EKTREME 120x270 48"x106" | 6 mm | RETTIFICATO . RECTIFIED RECTIFIE . REKTIFIZIERT | R9 | 159 | ● | ● | ● | | ● | | | | | | | |
| EKTREME 120x120 48"x48" | 9 mm | RETTIFICATO . RECTIFIED RECTIFIE . REKTIFIZIERT | R9 | 153 | ● | ● | ● | | ● | | | | | | | |
| 60x120 24"x48" | 9 mm | RETTIFICATO . RECTIFIED RECTIFIE . REKTIFIZIERT | R9 | 144 | ● | ● | ● | ● | ● | ● | | | | | | |
| DECORO FLATIRON 60x120 24"x48" | 9 mm | RETTIFICATO . RECTIFIED RECTIFIE . REKTIFIZIERT | R9 | 160 | | | | | | | ● | ● | ● | ● | ● | ● |
| 80x80 32"x32" | 9 mm | RETTIFICATO . RECTIFIED RECTIFIE . REKTIFIZIERT | R9 | 146 | ● | ● | ● | ● | ● | ● | | | | | | |
| 61,5x61,5 24"x24" | 9 mm | NATURALE . NATURAL NATUREL . NATUR | R9 | 136 | ● | ● | ● | ● | | ● | | | | | | |
| 61,5x61,5 24"x24" | 9 mm | SABBIATO . ANTISLIP ANTIDERAPANT . RUTSCHSICHER | R11 | 138 | ● | ● | | | | | | | | | | |
| 60x60 24"x24" | 9 mm | RETTIFICATO . RECTIFIED RECTIFIE . REKTIFIZIERT | R9 | 139 | ● | ● | ● | ● | ● | ● | | | | | | |
| 30,8x61,5 12"x24" | 9 mm | NATURALE . NATURAL NATUREL . NATUR | R9 | 131 | ● | ● | ● | ● | | ● | | | | | | |
| 30x60 12"x24" | 9 mm | RETTIFICATO . RECTIFIED RECTIFIE . REKTIFIZIERT | R9 | 137 | ● | ● | ● | ● | ● | ● | | | | | | |
| 60x120 24"x48" | TH2.0 20 mm | RETTIFICATO . RECTIFIED RECTIFIE . REKTIFIZIERT | R11 | 155 | ● | | ● | ● | | | | | | | | |
| 80x80 32"x32" | TH2.0 20 mm | RETTIFICATO . RECTIFIED RECTIFIE . REKTIFIZIERT | R11 | 156 | ● | | ● | ● | | | | | | | | |
| 60x60 24"x24" | TH2.0 20 mm | RETTIFICATO . RECTIFIED RECTIFIE . REKTIFIZIERT | R11 | 151 | ● | | ● | ● | | | | | | | | |
| MOSAICO 36 PZ 30x30 12"x12" | 9 mm | NATURALE . NATURAL NATUREL . NATUR | | 110 | ● | ● | ● | ● | ● | ● | | | | | | |
| MOSAICO ASIMMETRICO 18 PZ 30x30 12"x12" | 9 mm | NATURALE . NATURAL NATUREL . NATUR | | 113 | ● | ● | ● | ● | ● | ● | | | | | | |
| BATTISCOPA 6,5x120 2 ⁹ / ₁₆ "x48" | | RETTIFICATO . RECTIFIED RECTIFIE . REKTIFIZIERT | | 120 | ● | ● | ● | ● | ● | ● | | | | | | |
| BATTISCOPA 7,5x80 3"x32" | | RETTIFICATO . RECTIFIED RECTIFIE . REKTIFIZIERT | | 109 | ● | ● | ● | ● | ● | ● | | | | | | |
| BATTISCOPA 7,5x61,5 3"x24" | | NATURALE . NATURAL NATUREL . NATUR | | 105 | ● | ● | ● | ● | | ● | | | | | | |
| BATTISCOPA 7,5x60 3"x24" | | RETTIFICATO . RECTIFIED RECTIFIE . REKTIFIZIERT | | 106 | ● | ● | ● | ● | ● | ● | | | | | | |

GAMMA DECORI A PAGINA : DECOR RANGE AT PAGE: **PAGE 136**
 GAMME DÉCORS À LA PAGE : . AUSWAHL AN DEKORATIONEN AUF SEITE:

GAMMA PEZZI SPECIALI OUTDOOR A PAGINA : OUTDOOR SPECIAL TILE RANGE AT PAGE: **PAGE 230**
 GAMME PIÈCES SPÉCIALES OUTDOOR À LA PAGE : . OUTDOOR-SONDERTEILE AUF SEITE:

GAMMA MOSAICI A PAGINA : MOSAIC COLLECTION AT PAGE: **PAGE 148**
 GAMME MOSAÏQUES À LA PAGE : . MOSAÏKSORTIMENT AUF SEITE:

GAMMA PEZZI SPECIALI A PAGINA : SPECIAL TILES AT PAGE: **PAGE 204**
 GAMME PIÈCES SPÉCIALES À LA PAGE : . SONDERTEILE-SORTIMENT AUF SEITE:

GRES PORCELLANATO COLORATO IN MASSA
 PORCELAIN STONEWARE COLOURED IN BODY
 GRÉS CÉRAMÉ COLORÉ DANS LA MASSE
 DURCHGEFÄRBTES FEINSTEINZEUG

H24

Fondi venduti al M²
 Plain tiles sold BY SQM
 Fonds vendus au M²
 Fliesen pro M²

Mosaici e pezzi speciali venduti AL PEZZO
 Mosaics and special tiles sold BY SQM
 Mosaïques et pièces spéciales vendues À LA PIÈCE
 Mosaïke und Sonderteile PRO STÜCK

| FORMATO SIZE | SPESSORE THICKNESS | | | | WHITE | GREY | BLACK | MOKA |
|--|-----------------------|---|-----|-----|-------|------|-------|------|
| 60x120 24"x48" | 9 mm | RETTIFICATO . RECTIFIED RECTIFIE . REKTIFIZIERT | R9 | 144 | ● | ● | ● | ● |
| 80x80 32"x32" | 9 mm | RETTIFICATO . RECTIFIED RECTIFIE . REKTIFIZIERT | R9 | 146 | ● | ● | ● | ● |
| 61,5x61,5 24"x24" | 9 mm | NATURALE . NATURAL NATUREL . NATUR | R9 | 136 | ● | ● | ● | ● |
| | | SABBIATO . ANTISLIP ANTIDÉRAPANT . RUTSCH- SICHER | R11 | 138 | ● | ● | | |
| 60x60 24"x24" | 9 mm | RETTIFICATO . RECTIFIED RECTIFIE . REKTIFIZIERT | R9 | 139 | ● | ● | ● | ● |
| 30,8x61,5 12"x24" | 9 mm | NATURALE . NATURAL NATUREL . NATUR | R9 | 131 | ● | ● | ● | ● |
| 30x60 12"x24" | 9 mm | RETTIFICATO . RECTIFIED RECTIFIE . REKTIFIZIERT | R9 | 137 | ● | ● | ● | ● |
| 20x50 8"x20" | 8 mm | SEMIUCIDO . GLOSSY BRILLANT . LÜSTER | | 125 | ● | ● | | |
| DECORO H24 20x50 8"x20" | 8 mm | SEMIUCIDO . GLOSSY BRILLANT . LÜSTER | | 130 | ● | ● | | |
| MOSAICO 36 PZ 30x30 12"x12" | 9 mm | NATURALE . NATURAL NATUREL . NATUR | | 110 | ● | ● | ● | ● |
| MOSAICO ESAGONI 26x30 10"x12" | 9 mm | NATURALE . NATURAL NATUREL . NATUR | | 122 | ● | ● | ● | ● |
| BATTISCOPA 7,5x80 3"x32" | | RETTIFICATO . RECTIFIED RECTIFIE . REKTIFIZIERT | | 109 | ● | ● | ● | ● |
| BATTISCOPA 7,5x61,5 3"x24" | | NATURALE . NATURAL NATUREL . NATUR | | 105 | ● | ● | ● | ● |
| BATTISCOPA 7,5x60 3"x24" | | RETTIFICATO . RECTIFIED RECTIFIE . REKTIFIZIERT | | 106 | ● | ● | ● | ● |

GAMMA RIVESTIMENTI IN BICOTTURA A PAGINA: . DOUBLE-FIRING WALL TILE AT PAGE: .
 GAMME DE REVÊTEMENTS DOUBLES-FEU À LA PAGE: . SORTIMENT WANDFLIESEN IN ZWEIFRANDE AUF SEITE: PAGE 212

GAMMA MOSAICI A PAGINA: . MOSAIC COLLECTION AT PAGE:
 GAMME MOSAÏQUES À LA PAGE: . MOSAÏKSORTIMENT AUF SEITE: PAGE 150

GAMMA PEZZI SPECIALI A PAGINA: . SPECIAL TILES AT PAGE:
 GAMME PIÈCES SPÉCIALES À LA PAGE: . SONDERTHEILE-SORTIMENT AUF SEITE: PAGE 204



GRES PORCELLANATO COLORATO IN MASSA
 PORCELAIN STONEWARE COLOURED IN BODY
 GRÉS CÉRAMÉ COLORÉ DANS LA MASSE
 DURCHGEFÄRBTES FEINSTEINZEUG

LOFT

Fondi venduti al M²
 Plain tiles sold BY SQM
 Fonds vendus au M²
 Fliesen pro M²

Mosaici e pezzi speciali venduti AL PEZZO
 Mosaics and special tiles sold BY SQM
 Mosaïques et pièces spéciales vendues À LA PIÈCE
 Mosaik- und Sonderteile PRO STÜCK

CODICE prezzo al M²
 Price CODE per SQM

CODICE prezzo al PEZZO
 Price CODE per PIECE



| FORMATO SIZE | SPESSORE THICKNESS | | | WHITE | ASH | GREY | CREAM | TAUPE | BELLE EPOQUE |
|--|-----------------------|--|---------|-------|-----|------|-------|-------|--------------|
| EKTREME 120x270 48"x106" | 6 mm | RETTIFICATO . RECTIFIED RECTIFIE . REKTIFIZIERT | R9 159 | | ● | | ● | ● | |
| DECORO BELLE EPOQUE EKTREME 120x270 48"x106" | 6 mm | RETTIFICATO . RECTIFIED RECTIFIE . REKTIFIZIERT | 164 | | | | | | ● |
| EKTREME 120x120 48"x48" | 9 mm | RETTIFICATO . RECTIFIED RECTIFIE . REKTIFIZIERT | R9 153 | ● | ● | ● | ● | ● | |
| 60x120 24"x48" | 9 mm | RETTIFICATO . RECTIFIED RECTIFIE . REKTIFIZIERT | R9 144 | ● | ● | ● | ● | ● | |
| DECORO BELLE EPOQUE 60x120 24"x48" | 9 mm | RETTIFICATO . RECTIFIED RECTIFIE . REKTIFIZIERT | 160 | | | | | | ● |
| 80x80 32"x32" | 9 mm | RETTIFICATO . RECTIFIED RECTIFIE . REKTIFIZIERT | R9 146 | ● | ● | ● | ● | ● | |
| 61,5x61,5 24"x24" | 9 mm | NATURALE . NATURAL NATUREL . NATUR | R9 136 | ● | ● | ● | ● | ● | |
| 60x60 24"x24" | 9 mm | RETTIFICATO . RECTIFIED RECTIFIE . REKTIFIZIERT | R9 139 | ● | ● | ● | ● | ● | |
| 30,8x61,5 12"x24" | 9 mm | NATURALE . NATURAL NATUREL . NATUR | R9 131 | ● | ● | ● | ● | ● | |
| 30x60 12"x24" | 9 mm | RETTIFICATO . RECTIFIED RECTIFIE . REKTIFIZIERT | R9 137 | ● | ● | ● | ● | ● | |
| 120x120 48"x48" | TH2.0 20 mm | RETTIFICATO . RECTIFIED RECTIFIE . REKTIFIZIERT | R11 165 | | ● | ● | | | |
| 60x120 24"x48" | TH2.0 20 mm | RETTIFICATO . RECTIFIED RECTIFIE . REKTIFIZIERT | R11 155 | | ● | ● | ● | ● | |
| 80x80 32"x32" | TH2.0 20 mm | RETTIFICATO . RECTIFIED RECTIFIE . REKTIFIZIERT | R11 156 | | ● | ● | ● | ● | |
| 60x60 24"x24" | TH2.0 20 mm | RETTIFICATO . RECTIFIED RECTIFIE . REKTIFIZIERT | R11 151 | | ● | ● | ● | ● | |
| MOSAICO 36 PZ 30x30 12"x12" | 9 mm | NATURALE . NATURAL NATUREL . NATUR | 110 | ● | ● | ● | ● | ● | |
| BATTISCOPIA 6,5x120 2 ⁹ / ₁₆ "x48" | | RETTIFICATO . RECTIFIED RECTIFIE . REKTIFIZIERT | 120 | ● | ● | ● | ● | ● | |
| BATTISCOPIA 7,5x80 3"x32" | | RETTIFICATO . RECTIFIED RECTIFIE . REKTIFIZIERT | 109 | ● | ● | ● | ● | ● | |
| BATTISCOPIA 7,5x61,5 3"x24" | | NATURALE . NATURAL NATUREL . NATUR | 105 | ● | ● | ● | ● | ● | |
| BATTISCOPIA 7,5x60 3"x24" | | RETTIFICATO . RECTIFIED RECTIFIE . REKTIFIZIERT | 106 | ● | ● | ● | ● | ● | |

GAMMA DECORI A PAGINA: DECOR RANGE AT PAGE: **PAGE 138**
 GAMME DÉCORS À LA PAGE: AUSWAHL AN DEKORATIONEN AUF SEITE:
 GAMMA RIVESTIMENTI A PAGINA: WALL TILE AT PAGE: **PAGE 208**
 GAMME DE REVÊTEMENTS À LA PAGE: SORTIMENT WANDFLIESEN AUF SEITE:
 GAMMA PEZZI SPECIALI OUTDOOR A PAGINA: OUTDOOR SPECIAL TILE RANGE AT PAGE: **PAGE 230**
 GAMME PIÈCES SPÉCIALES OUTDOOR À LA PAGE: OUTDOOR-SONDERTEILE AUF SEITE:
 GAMMA MOSAICI A PAGINA: MOSAIC COLLECTION AT PAGE: **PAGE 151**
 GAMME MOSAÏQUES À LA PAGE: MOSAÏKSORTIMENT AUF SEITE:
 GAMMA PEZZI SPECIALI A PAGINA: SPECIAL TILES AT PAGE: **PAGE 204**
 GAMME PIÈCES SPÉCIALES À LA PAGE: SONDERTEILE-SORTIMENT AUF SEITE:

GRES PORCELLANATO COLORATO IN MASSA
 PORCELAIN STONEWARE COLOURED IN BODY
 GRÉS CÉRAME COLORÉ DANS LA MASSE
 DURCHGEFÄRBTES FEINSTEINZEUG

MAGNETIC

Fondi venduti al M²
 Plain tiles sold BY SQM
 Fonds vendus au M²
 Fliesen pro M²

Mosaici e pezzi speciali venduti AL PEZZO
 Mosaics and special tiles sold BY SQM
 Mosaïques et pièces spéciales vendues À LA PIÈCE
 Mosaik und Sonderteile PRO STÜCK

CODICE prezzo al M²
 Price CODE per SQM

CODICE prezzo al PEZZO
 Price CODE per PIÈCE



| FORMATO SIZE | SPESSORE THICKNESS | | | GREY | DARK GREY | BLACK | BRONZE | EMERALD | BLUE | SOHO | QUEENS | GREENWICH | HUDSON |
|--|-----------------------|--|---------|------|-----------|-------|--------|---------|------|------|--------|-----------|--------|
| EKXTREME 120x270 48"x106" | 6 mm | LAPPATO CAMPO PIENO . HIGH GLOSS LCP SEMI-POLI BRILLANT . HOCHGLANZ POLIERT | 166 | • | • | • | • | • | • | | | | |
| | | RETTIFICATO . RECTIFIED RECTIFIE . REKTIFIZIERT | R10 159 | • | • | • | • | • | • | • | | | |
| EKXTREME 120x120 48"x48" | 9 mm | LAPPATO CAMPO PIENO . HIGH GLOSS LCP SEMI-POLI BRILLANT . HOCHGLANZ POLIERT | 160 | • | • | • | • | • | • | | | | |
| | | RETTIFICATO . RECTIFIED RECTIFIE . REKTIFIZIERT | R10 153 | • | • | • | • | • | • | • | | | |
| 60x120 24"x48" | 9 mm | LAPPATO CAMPO PIENO . HIGH GLOSS LCP SEMI-POLI BRILLANT . HOCHGLANZ POLIERT | 153 | • | • | • | • | • | • | | | | |
| | | RETTIFICATO . RECTIFIED RECTIFIE . REKTIFIZIERT | R10 144 | • | • | • | • | • | • | • | | | |
| DECORO UNDERGROUND 60x120 24"x48" | 9 mm | RETTIFICATO . RECTIFIED RECTIFIE . REKTIFIZIERT | R10 160 | | | | | | | • | • | • | • |
| 80x80 32"x32" | 9 mm | RETTIFICATO . RECTIFIED RECTIFIE . REKTIFIZIERT | R10 146 | • | • | • | • | • | • | | | | |
| 60x60 24"x24" | 9 mm | RETTIFICATO . RECTIFIED RECTIFIE . REKTIFIZIERT | R10 139 | • | • | • | • | • | • | | | | |
| 30x60 12"x24" | 9 mm | RETTIFICATO . RECTIFIED RECTIFIE . REKTIFIZIERT | R10 137 | • | • | • | • | • | • | | | | |
| 120x120 48"x48" | TH2.0 20 mm | RETTIFICATO . RECTIFIED RECTIFIE . REKTIFIZIERT | R11 165 | • | • | • | • | | | | | | |
| 60x120 24"x48" | TH2.0 20 mm | RETTIFICATO . RECTIFIED RECTIFIE . REKTIFIZIERT | R11 155 | • | • | • | • | | | | | | |
| 80x80 32"x32" | TH2.0 20 mm | RETTIFICATO . RECTIFIED RECTIFIE . REKTIFIZIERT | R11 156 | • | • | • | • | | | | | | |
| 60x60 24"x24" | TH2.0 20 mm | RETTIFICATO . RECTIFIED RECTIFIE . REKTIFIZIERT | R11 151 | • | • | • | • | | | | | | |
| MOSAICO 36 PZ 30x30 12"x12" | 9 mm | NATURALE . NATURAL NATUREL . NATUR | 110 | • | • | • | • | • | • | | | | |
| BATTISCOPIA 7,5x80 3"x32" | | RETTIFICATO . RECTIFIED RECTIFIE . REKTIFIZIERT | 109 | • | • | • | • | • | • | | | | |
| BATTISCOPIA 7,5x60 3"x24" | | RETTIFICATO . RECTIFIED RECTIFIE . REKTIFIZIERT | 106 | • | • | • | • | • | • | | | | |

GAMMA DECORI A PAGINA : DECOR RANGE AT PAGE: **PAGE 137**
 GAMME DÉCORS À LA PAGE : AUSWAHL AN DEKORATIONEN AUF SEITE:

GAMMA PEZZI SPECIALI OUTDOOR A PAGINA : OUTDOOR SPECIAL TILE RANGE AT PAGE: **PAGE 230**
 GAMME PIÈCES SPÉCIALES OUTDOOR À LA PAGE : OUTDOOR-SONDERTEILE AUF SEITE:

GAMMA MOSAICI A PAGINA : MOSAIC COLLECTION AT PAGE: **PAGE 152**
 GAMME MOSAÏQUES À LA PAGE : MOSAÏKSORTIMENT AUF SEITE:

GAMMA PEZZI SPECIALI A PAGINA : SPECIAL TILES AT PAGE: **PAGE 204**
 GAMME PIÈCES SPÉCIALES À LA PAGE : SONDERTEILE-SORTIMENT AUF SEITE:

GRES PORCELLANATO COLORATO IN MASSA
 PORCELAIN STONEWARE COLOURED IN BODY
 GRÈS CÉRAME COLORÉ DANS LA MASSE
 DURCHGEFÄRBTES FEINSTEINZEUG

MASSIVE

Fondi venduti al M²
 Plain tiles sold BY SQM
 Fonds vendus au M²
 Fliesen pro M²

Mosaici e pezzi speciali venduti AL PEZZO
 Mosaics and special tiles sold BY SQM
 Mosaïques et pièces spéciales vendues À LA PIÈCE
 Mosaïke und Sonderteile PRO STÜCK

CODICE prezzo al M²
 Price CODE per SQM

CODICE prezzo al PEZZO
 Price CODE per PIECE

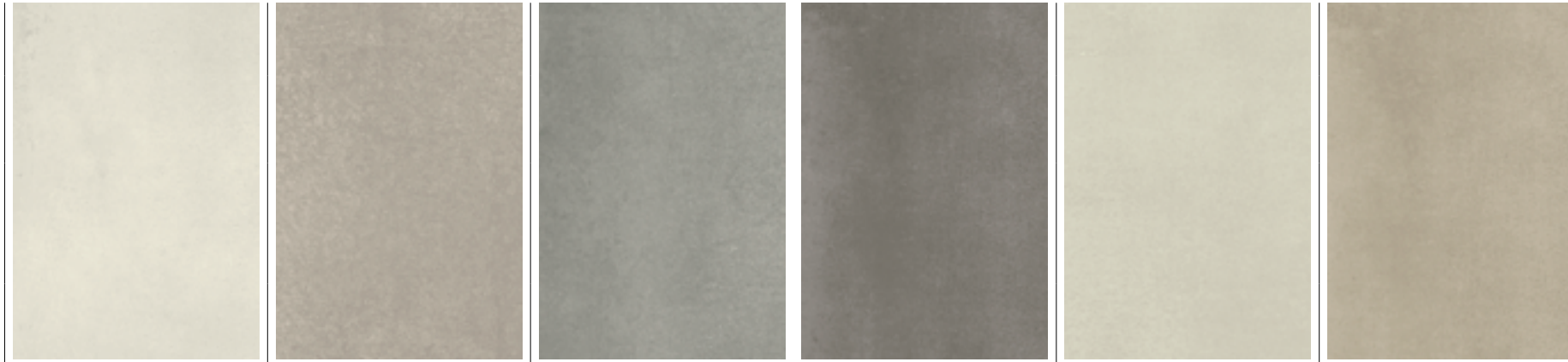

| FORMATO SIZE | SPESSORE THICKNESS | | | | SNOW | CLOUD | DAVY | DIMGRAY | DEEPICE | ASHEN |
|-----------------------------------|-----------------------|--|-----|-----|------|-------|------|---------|---------|-------|
| EKXTREME 120x120 48"x48" | 9 mm | RETTIFICATO . RECTIFIED RECTIFIE . REKTIFIZIERT | R10 | 153 | ● | ● | ● | ● | ● | ● |
| 60x120 24"x48" | 9 mm | RETTIFICATO . RECTIFIED RECTIFIE . REKTIFIZIERT | R10 | 144 | ● | ● | ● | ● | ● | ● |
| | | OUTDOOR STRUTTURATO . OUTDOOR TEXTURED . OUTDOOR STRUCTURE . OUTDOOR RUTSCHSICHER . | R11 | 145 | ● | ● | ● | ● | ● | ● |
| 80x80 32"x32" | 9 mm | RETTIFICATO . RECTIFIED RECTIFIE . REKTIFIZIERT | R10 | 146 | ● | ● | ● | ● | ● | ● |
| 60x60 24"x24" | 9 mm | RETTIFICATO . RECTIFIED RECTIFIE . REKTIFIZIERT | R10 | 139 | ● | ● | ● | ● | ● | ● |
| 30x60 12"x24" | 9 mm | RETTIFICATO . RECTIFIED RECTIFIE . REKTIFIZIERT | R10 | 137 | ● | ● | ● | ● | ● | ● |
| MOSAICO 36 PZ 30x30 12"x12" | 9 mm | NATURALE . NATURAL NATUREL . NATUR | | 110 | ● | ● | ● | ● | ● | ● |
| BATTISCOPIA 7,5x60 3"x24" | | RETTIFICATO . RECTIFIED RECTIFIE . REKTIFIZIERT | | 106 | ● | ● | ● | ● | ● | ● |

GAMMA MOSAICI A PAGINA: . MOSAIC COLLECTION AT PAGE:
 GAMME MOSAÏQUES À LA PAGE: . MOSAÏKSORTIMENT AUF SEITE:

PAGE 152

GAMMA PEZZI SPECIALI A PAGINA: . SPECIAL TILES AT PAGE:
 GAMME PIÈCES SPÉCIALES À LA PAGE: . SONDERTÉILE-SORTIMENT AUF SEITE:





PAGE 204

GRES PORCELLANATO COLORATO IN MASSA
 PORCELAIN STONEWARE COLOURED IN BODY
 GRÉS CÉRAMÉ COLORÉ DANS LA MASSE
 DURCHFARBETES FEINSTEINZEUG

MEDLEY

Fondi venduti al M²
 Plain tiles sold BY SQM
 Fonds vendus au M²
 Fliesen pro M²

Mosaici e pezzi speciali venduti AL PEZZO
 Mosaics and special tiles sold BY SQM
 Mosaïques et pièces spéciales vendues À LA PIÈCE
 Mosaik und Sonderteile PRO STÜCK

| FORMATO SIZE | SPESSORE THICKNESS | | | | WHITE | CREAM | SUGAR | LEAF | ANTHRACITE |
|---|-----------------------|--|-----------|-----|-------|-------|-------|------|------------|
|  EKTREME 120x120 48"x48" | 9 mm | RETTIFICATO . RECTIFIED RECTIFIE . REKTIFIZIERT | R9 | 153 | ● | ● | ● | ● | ● |
|  60x120 24"x48" | 9 mm | RETTIFICATO . RECTIFIED RECTIFIE . REKTIFIZIERT | R9 | 144 | ● | ● | ● | ● | ● |
|  60x60 24"x24" | 9 mm | RETTIFICATO . RECTIFIED RECTIFIE . REKTIFIZIERT | R9 | 139 | ● | ● | ● | ● | ● |
|  MOSAICO 36 PZ 30x30 12"x12" | 9 mm | NATURALE . NATURAL NATUREL . NATUR | | 110 | ● | ● | ● | ● | ● |
|  BATTISCOPIA 7,5x60 3"x24" | | RETTIFICATO . RECTIFIED RECTIFIE . REKTIFIZIERT | | 106 | ● | ● | ● | ● | ● |

GAMMA MOSAICI A PAGINA: . MOSAIC COLLECTION AT PAGE:
 GAMME MOSAÏQUES À LA PAGE: . MOSAÏKSORTIMENT AUF SEITE:

PAGE 153

GAMMA PEZZI SPECIALI A PAGINA: . SPECIAL TILES AT PAGE:
 GAMME PIÈCES SPÉCIALES À LA PAGE: . SONDERTEILE-SORTIMENT AUF SEITE:

PAGE 204

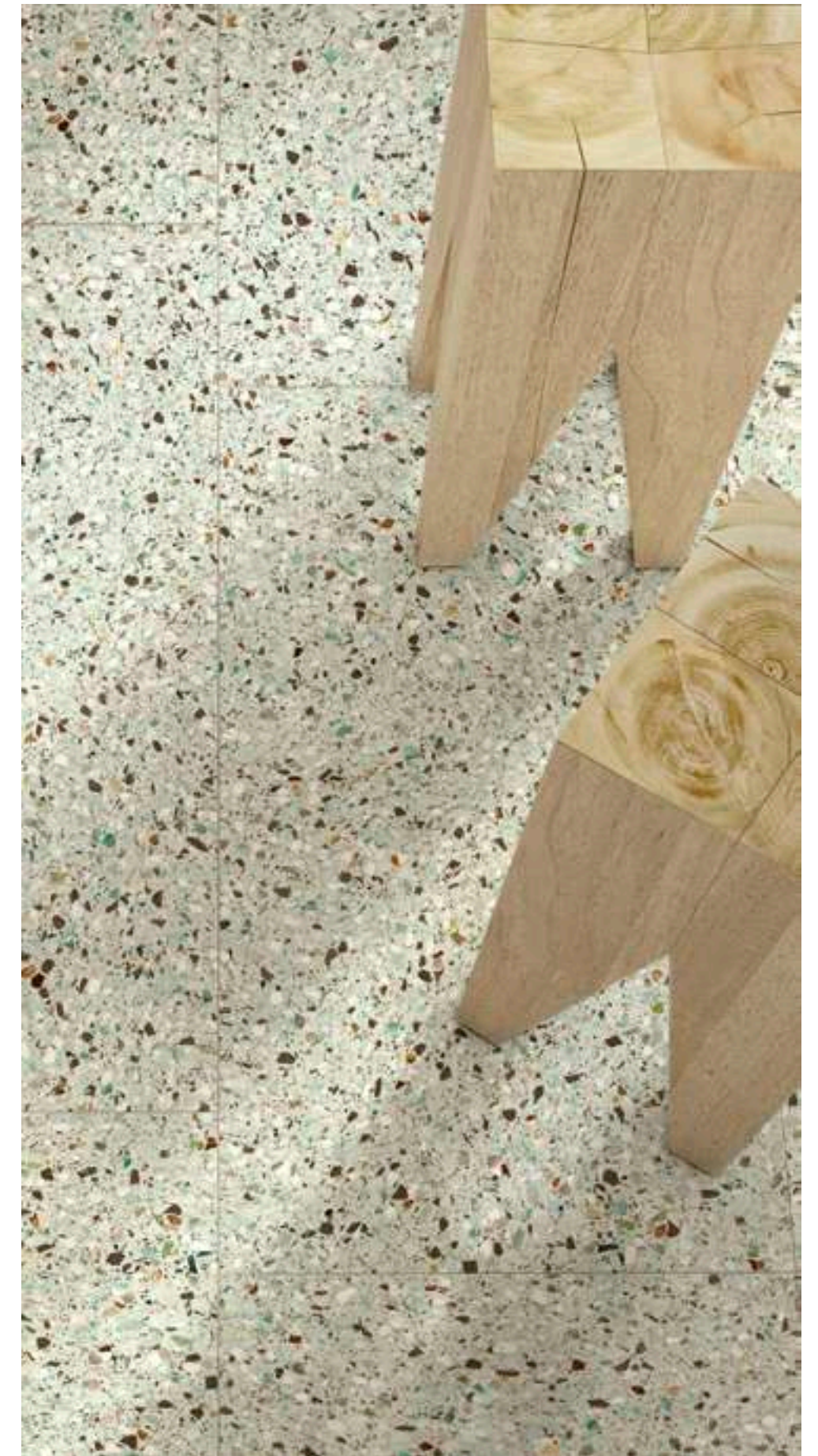
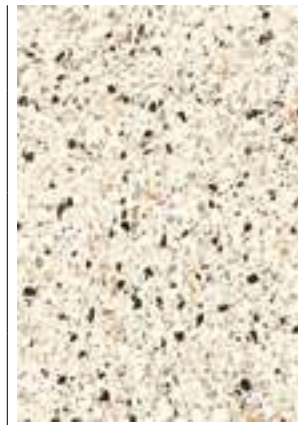

GRES PORCELLANATO COLORATO IN MASSA
 PORCELAIN STONEWARE COLOURED IN BODY
 GRÉS CÉRAME COLORÉ DANS LA MASSE
 DURCHGEFÄRBTES FEINSTEINZEUG

MOOD

Fondi venduti al M²
 Plain tiles sold BY SQM
 Fonds vendus au M²
 Fliesen pro M²

Mosaici e pezzi speciali venduti AL PEZZO
 Mosaics and special tiles sold BY SQM
 Mosaïques et pièces spéciales vendues À LA PIÈCE
 Mosaik und Sonderteile PRO STÜCK

CODICE prezzo al M²
 Price CODE per SQM

CODICE prezzo al PEZZO
 Price CODE per PIECE



| FORMATO SIZE | SPESSORE THICKNESS | | | PURE | BALANCE | MIND | RITUAL | GENTLE | VERVE | VIVO | HOPE | RISE | SAFE |
|---|-----------------------|--|--------|-------------------------|---------|------|--------|--------|-------|------|------|------|------|
| EKTREME 120x270 48"x106" | 6 mm | RETTIFICATO . RECTIFIED RECTIFIÉ . REKTIFIZIERT | R9 159 | ● | ● | ● | ● | ● | ● | ● | ● | ● | ● |
| EKTREME 120x120 48"x48" | 9 mm | RETTIFICATO . RECTIFIED RECTIFIÉ . REKTIFIZIERT | R9 153 | ● | ● | ● | ● | ● | ● | ● | ● | ● | ● |
| 60x120 24"x48" | 9 mm | LAPPATO CAMPO PIENO . HIGH GLOSS LCP SEMI-POLI BRILLANT . HOCHGLANZ POLIERT | 153 | | | | ● | | ● | ● | | ● | |
| | | RETTIFICATO . RECTIFIED RECTIFIÉ . REKTIFIZIERT | R9 144 | ● | ● | ● | ● | ● | ● | ● | ● | ● | ● |
| MOSAICO 36 PZ 30x30 12"x12" | 9 mm | NATURALE . NATURAL NATUREL . NATUR | 110 | ● | ● | ● | ● | ● | ● | ● | ● | ● | ● |
| MOSAICO ESAGONI 26x30 10"x12" | 9 mm | NATURALE . NATURAL NATUREL . NATUR | 122 | ● | ● | ● | ● | ● | ● | ● | ● | ● | ● |
| MOSAICO BISCUIT 19x34 7"x13" | 9 mm | NATURALE . NATURAL NATUREL . NATUR | 141 | ● | ● | ● | ● | ● | ● | ● | ● | ● | ● |
| MOSAICO BLENDER 60x60 24"x24" | 9 mm | NATURALE . NATURAL NATUREL . NATUR | 164 | MINT, WARM, COOL | | | | | | | | | |
| BATTISCOPA 6,5x120 2 ⁹ / ₁₆ "x48" | | RETTIFICATO . RECTIFIED RECTIFIÉ . REKTIFIZIERT | 120 | ● | ● | ● | ● | ● | ● | ● | ● | ● | ● |

GAMMA MOSAICI A PAGINA: . MOSAIC COLLECTION AT PAGE:
 GAMME MOSAÏQUES À LA PAGE : . MOSAÏKSORTIMENT AUF SEITE: **PAGE 154**

GAMMA PEZZI SPECIALI A PAGINA: . SPECIAL TILES AT PAGE:
 GAMME PIÈCES SPÉCIALES À LA PAGE : . SONDORTEILE-SORTIMENT AUF SEITE: **PAGE 204**

GRES PORCELLANATO COLORATO IN MASSA
 PORCELAIN STONEWARE COLOURED IN BODY
 GRÈS CÉRAME COLORÉ DANS LA MASSE
 DURCHGEFÄRBTES FEINSTEINZEUG

OXIDATIO

Fondi venduti al M²
 Plain tiles sold BY SQM
 Fonds vendus au M²
 Fliesen pro M²

Mosaici e pezzi speciali venduti AL PEZZO
 Mosaics and special tiles sold BY SQM
 Mosaïques et pièces spéciales vendues À LA PIÈCE
 Mosaïke und Sonderteile PRO STÜCK

CODICE prezzo al M²
 Price CODE per SQM

CODICE prezzo al PEZZO
 Price CODE per PIECE

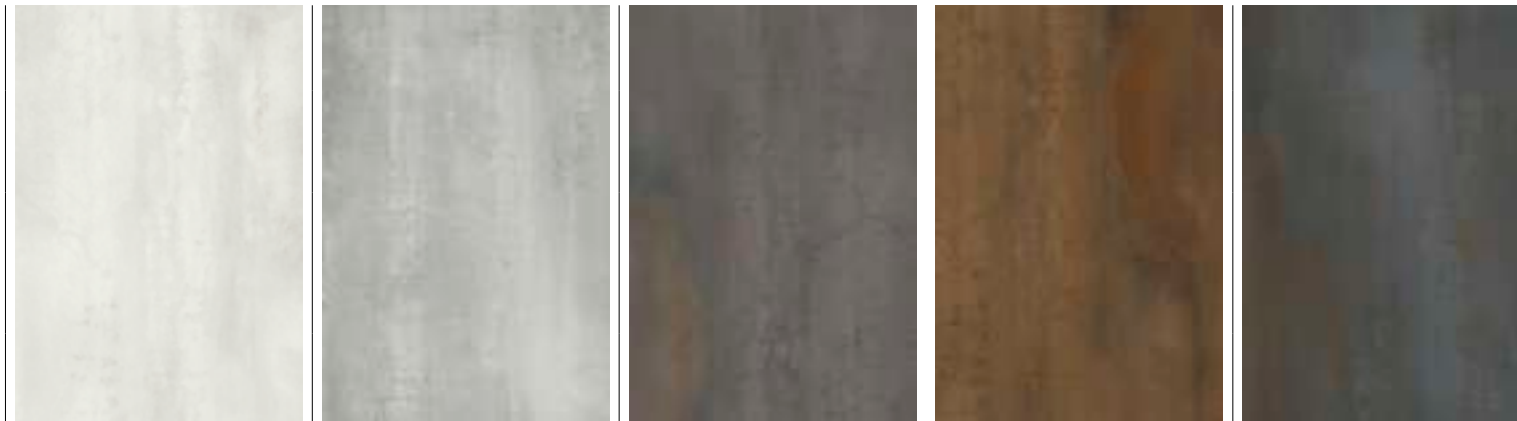

| FORMATO SIZE | SPESSORE THICKNESS | | | | LITHIUM | TITANIUM | PALLADIUM | TELLURIUM | VANADIUM |
|--|-----------------------|--|-----------|-----|---------|----------|-----------|-----------|----------|
| EKXTREME 160x320 63"x126" | 6 mm | RETTIFICATO . RECTIFIED RECTIFIE . REKTIFIZIERT | R9 | 166 | • | • | • | • | • |
| EKXTREME 120x270 48"x106" | 6 mm | RETTIFICATO . RECTIFIED RECTIFIE . REKTIFIZIERT | R9 | 159 | • | • | • | • | • |
| EKXTREME 120x120 48"x48" | 9 mm | RETTIFICATO . RECTIFIED RECTIFIE . REKTIFIZIERT | R9 | 153 | • | • | • | • | • |
| 60x120 24"x48" | 9 mm | RETTIFICATO . RECTIFIED RECTIFIE . REKTIFIZIERT | R9 | 144 | • | • | • | • | • |
| 60x60 24"x24" | 9 mm | RETTIFICATO . RECTIFIED RECTIFIE . REKTIFIZIERT | R9 | 139 | • | • | • | • | • |
| 30x60 12"x24" | 9 mm | RETTIFICATO . RECTIFIED RECTIFIE . REKTIFIZIERT | R9 | 137 | • | • | • | • | • |
| MOSAICO 36 PZ 30x30 12"x12" | 9 mm | NATURALE . NATURAL NATUREL . NATUR | | 110 | • | • | • | • | • |
| MOSAICO ASIMMETRICO 18 PZ 30x30 12"x12" | 9 mm | NATURALE . NATURAL NATUREL . NATUR | | 113 | • | • | • | • | • |
| BATTISCOPIA 6,5x120 2 ⁵ / ₁₆ "x48" | | RETTIFICATO . RECTIFIED RECTIFIE . REKTIFIZIERT | | 120 | • | • | • | • | • |
| BATTISCOPIA 7,5x60 3"x24" | | RETTIFICATO . RECTIFIED RECTIFIE . REKTIFIZIERT | | 106 | • | • | • | • | • |

GAMMA MOSAICI A PAGINA: . MOSAIC COLLECTION AT PAGE:
 GAMME MOSAÏQUES À LA PAGE: . MOSAÏKSORTIMENT AUF SEITE:

PAGE 158

GAMMA PEZZI SPECIALI A PAGINA: . SPECIAL TILES AT PAGE:
 GAMME PIÈCES SPÉCIALES À LA PAGE: . SONDERTEILE-SORTIMENT AUF SEITE:

PAGE 204

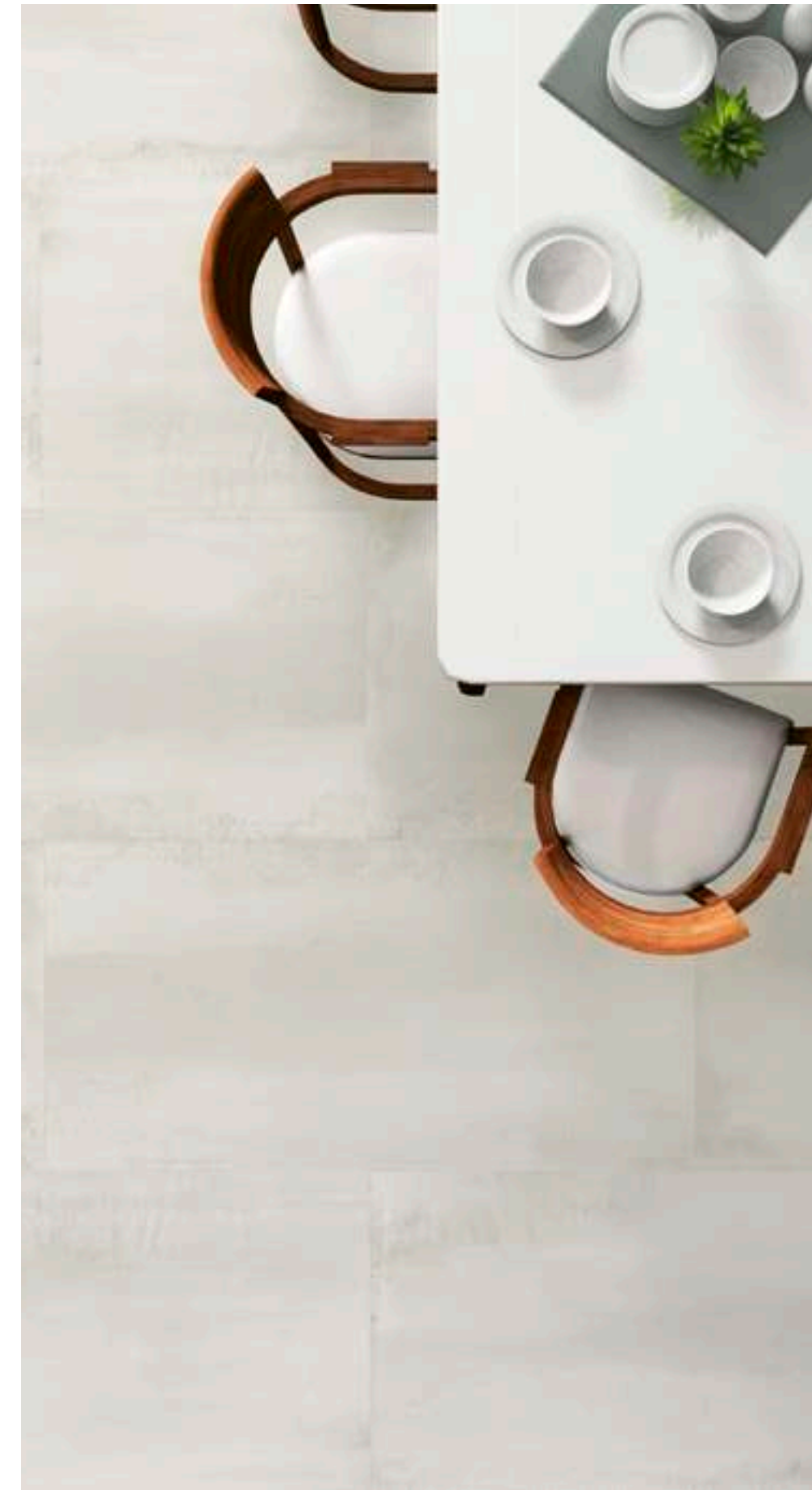





















GRES PORCELLANATO COLORATO IN MASSA
 PORCELAIN STONEWARE COLOURED IN BODY
 GRÉS CÉRAMÉ COLORÉ DANS LA MASSE
 DURCHGEFÄRBTES FEINSTEINZEUG

PARKER

Fondi venduti al M²
 Plain tiles sold BY SQM
 Fonds vendus au M²
 Fliesen pro M²

Mosaici e pezzi speciali venduti AL PEZZO
 Mosaics and special tiles sold BY SQM
 Mosaïques et pièces spéciales vendues À LA PIÈCE
 Mosaïke und Sonderteile PRO STÜCK

| FORMATO SIZE | SPESSORE THICKNESS | | CODICE prezzo al M ² Price CODE per SQM | CODICE prezzo al PEZZO Price CODE per PIECE | WHITE | SILVER | GREY | SMOKE | ANTHRACITE |
|---|-----------------------|--|---|--|---|---|---|---|---|
|  EKTREME 120x270 48"x106" | 6 mm | RETTIFICATO . RECTIFIED RECTIFIE . REKTIFIZIERT | R10 | 159 | ● | ● | ● | ● | ● |
|  EKTREME 120x120 48"x48" | 9 mm | RETTIFICATO . RECTIFIED RECTIFIE . REKTIFIZIERT | R10 | 153 | ● | ● | ● | ● | ● |
| | | SABBIATO . ANTISLIP ANTIDÉRAPANT . RUTSCHSICHER | R11 | 154 | ● | ● | ● | ● | ● |
|  60x120 24"x48" | 9 mm | RETTIFICATO . RECTIFIED RECTIFIE . REKTIFIZIERT | R10 | 144 | ● | ● | ● | ● | ● |
|  80x80 32"x32" | 9 mm | RETTIFICATO . RECTIFIED RECTIFIE . REKTIFIZIERT | R10 | 146 | ● | ● | ● | ● | ● |
|  60x60 24"x24" | 9 mm | RETTIFICATO . RECTIFIED RECTIFIE . REKTIFIZIERT | R10 | 139 | ●  | ●  | ●  | ●  | ● |
|  30x60 12"x24" | 9 mm | RETTIFICATO . RECTIFIED RECTIFIE . REKTIFIZIERT | R10 | 137 | ● | ● | ● | ● | ● |
|  120x120 48"x48" | TH2.0 20 mm | RETTIFICATO . RECTIFIED RECTIFIE . REKTIFIZIERT | R11 | 165 | ● | ● | | | ● |
|  60x120 24"x48" | TH2.0 20 mm | RETTIFICATO . RECTIFIED RECTIFIE . REKTIFIZIERT | R11 | 155 | ● | ● | | | ● |
|  80x80 32"x32" | TH2.0 20 mm | RETTIFICATO . RECTIFIED RECTIFIE . REKTIFIZIERT | R11 | 156 | ● | ● | | | ● |
|  60x60 24"x24" | TH2.0 20 mm | RETTIFICATO . RECTIFIED RECTIFIE . REKTIFIZIERT | R11 | 151 | ●  | ●  | | | ●  |
|  MOSAICO 36 PZ 30x30 12"x12" | 9 mm | NATURALE . NATURAL NATUREL . NATUR | | 110 | ● | ● | ● | ● | ● |
|  BATTISCOPIA 6,5x120 2 9/16"x48" | | RETTIFICATO . RECTIFIED RECTIFIE . REKTIFIZIERT | | 120 | ● | ● | ● | ● | ● |
|  BATTISCOPIA 7,5x80 3"x32" | | RETTIFICATO . RECTIFIED RECTIFIE . REKTIFIZIERT | | 109 | ● | ● | ● | ● | ● |
|  BATTISCOPIA 7,5x60 3"x24" | | RETTIFICATO . RECTIFIED RECTIFIE . REKTIFIZIERT | | 106 | ● | ● | ● | ● | ● |

GAMMA PEZZI SPECIALI OUTDOOR A PAGINA: OUTDOOR SPECIAL TILE RANGE AT PAGE:
 GAMME PIÈCES SPÉCIALES OUTDOOR À LA PAGE: . OUTDOOR-SONDERTHEILE AUF SEITE: **PAGE 230**

GAMMA MOSAICI A PAGINA: . MOSAIC COLLECTION AT PAGE:
 GAMME MOSAÏQUES À LA PAGE: . MOSAÏKSORTIMENT AUF SEITE: **PAGE 158**

GAMMA PEZZI SPECIALI A PAGINA: . SPECIAL TILES AT PAGE:
 GAMME PIÈCES SPÉCIALES À LA PAGE: . SONDETHEILE-SORTIMENT AUF SEITE: **PAGE 204**

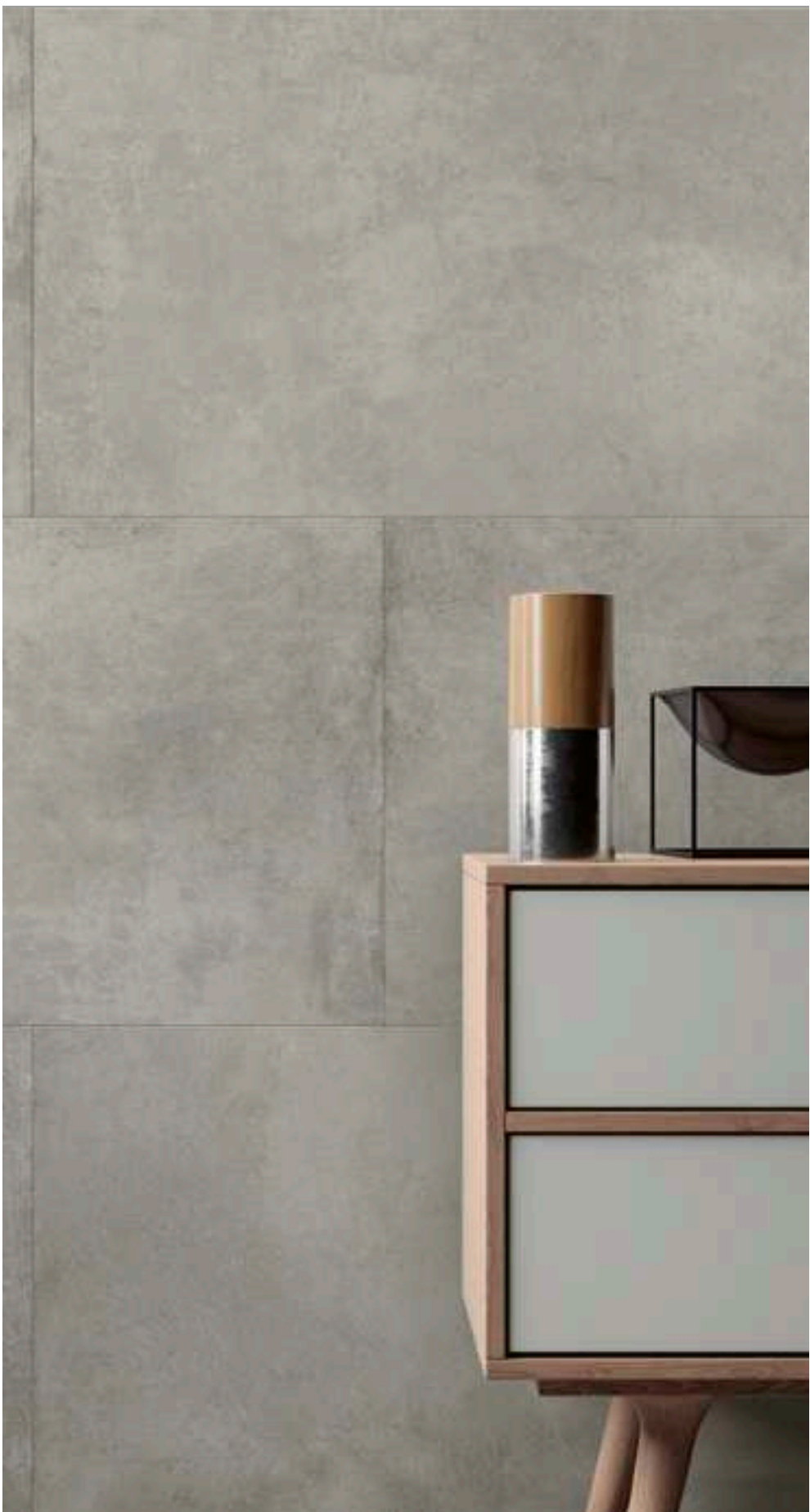































GRES PORCELLANATO COLORATO IN MASSA
 PORCELAIN STONEWARE COLOURED IN BODY
 GRÉS CÉRAMÉ COLORÉ DANS LA MASSE
 DURCHGEFÄRBTES FEINSTEINZEUG

SELECT

Fondi venduti al M²
 Plain tiles sold BY SQM
 Fonds vendus au M²
 Fliesen pro M²

Mosaici e pezzi speciali venduti AL PEZZO
 Mosaics and special tiles sold BY SQM
 Mosaïques et pièces spéciales vendues À LA PIÈCE
 Mosaik- und Sonderteile PRO STÜCK

| FORMATO SIZE | SPESSORE THICKNESS | | CODICE prezzo al M ² Price CODE per SQM | BIANCO | NEBBIA | FUMO | PIOMBO | CREMA | CENERE |
|--|-----------------------|---|---|--|---|---|---|---|---|
|  EKTREME TOP SOLUTION 163x324 64"x127" | 12 mm | NON RETTIFICATO . NON RECTIFIED NON RECTIFIÉ . NICHT REKTIFIZIERT SILK | 181 | | |  |  | | |
|  EKTREME 120x120 48"x48" | 9 mm | RETTIFICATO . RECTIFIED RECTIFIÉ . REKTIFIZIERT R10 | 153 | ● | ● | ● | ● | ● | ● |
|  60x120 24"x48" | 9 mm | RETTIFICATO . RECTIFIED RECTIFIÉ . REKTIFIZIERT R10 | 144 | ● | ● | ● | ● | ● | ● |
|  80x80 32"x32" | 9 mm | RETTIFICATO . RECTIFIED RECTIFIÉ . REKTIFIZIERT R10 | 146 | ● | ● | ● | ● | ● | ● |
|  61,5x61,5 24"x24" | 9 mm | NATURALE . NATURAL NATUREL . NATUR R10 | 136 | ●  | ●  | ●  | ●  | ●  | ●  |
|  60x60 24"x24" | 9 mm | RETTIFICATO . RECTIFIED RECTIFIÉ . REKTIFIZIERT R10 | 139 | ● | ● | ● | ● | ● | ● |
|  30,8x61,5 12"x24" | 9 mm | NATURALE . NATURAL NATUREL . NATUR R10 | 131 | ●  | ●  | ●  | ●  | ●  | ●  |
| | | OUTDOOR STRUTTURATO . OUTDOOR TEXTURED . OUTDOOR STRUCTURE OUTDOOR RUTSCHSICHER . R11 | 135 | ● | ● | ● | ● | ● | ● |
|  30x60 12"x24" | 9 mm | RETTIFICATO . RECTIFIED RECTIFIÉ . REKTIFIZIERT R10 | 137 | ● | ● | ● | ● | ● | ● |
|  20x50 8"x20" | 8 mm | OPACO . MATT SATINÉ . MATT | 125 | ● | ● | ● | ● | ● | ● |
| DECORO TOUCH  20x50 8"x20" | 8 mm | OPACO . MATT SATINÉ . MATT | 130 | ● | ● | ● | ● | ● | ● |
| DECORO SELECT MIX  20x50 8"x20" | 8 mm | OPACO . MATT SATINÉ . MATT | 130 | SOGGETTO UNICO ABBINABILE A TUTTI I COLORI . SINGLE DECORATIVE TILE MATCHABLE WITH ALL COLOURS MOTIF UNIQUE QUI PEUT ÊTRE COMBINÉ AVEC TOUTES LES COULEURS . EINZIGARTIGE DEKORATION, KOMBINIERBAR MIT ALLEN FARBEN | | | | | |
|  MOSAICO 81 PZ 30x30 12"x12" | 9 mm | NATURALE . NATURAL NATUREL . NATUR | 114 | ● | ● | ● | ● | ● | ● |
|  MOSAICO 36 PZ 30x30 12"x12" | 9 mm | NATURALE . NATURAL NATUREL . NATUR | 110 | ● | ● | ● | ● | ● | ● |
| BATTISCOPIA  7,5x80 3"x32" | | RETTIFICATO . RECTIFIED RECTIFIÉ . REKTIFIZIERT | 109 | ● | ● | ● | ● | ● | ● |
| BATTISCOPIA  7,5x61,5 3"x24" | | NATURALE . NATURAL NATUREL . NATUR | 105 | ● | ● | ● | ● | ● | ● |
| BATTISCOPIA  7,5x60 3"x24" | | RETTIFICATO . RECTIFIED RECTIFIÉ . REKTIFIZIERT | 106 | ● | ● | ● | ● | ● | ● |
| GRADINO . STEP  30,8x61,5 12"x24" | | NATURALE . NATURAL NATUREL . NATUR | 120 | ● | ● | ● | ● | ● | ● |

GAMMA RIVESTIMENTI IN BICOTTURA A PAGINA : . DOUBLE-FIRING WALL TILE AT PAGE : .
 GAMME DE REVÊTEMENTS DOUBLES-FEU À LA PAGE : . SORTIMENT WANDFLIESEN IN ZWEIBRAND AUF SEITE: **PAGE 214**

GAMMA MOSAICI A PAGINA : . MOSAIC COLLECTION AT PAGE:
 GAMME MOSAÏQUES À LA PAGE : . MOSAÏKSORTIMENT AUF SEITE: **PAGE 159**





GAMMA PEZZI SPECIALI A PAGINA : . SPECIAL TILES AT PAGE:
 GAMME PIÈCES SPÉCIALES À LA PAGE : . SONDERTEILE-SORTIMENT AUF SEITE: **PAGE 204**

GRES PORCELLANATO COLORATO IN MASSA
 PORCELAIN STONEWARE COLOURED IN BODY
 GRÈS CÉRAMÉ COLORÉ DANS LA MASSE
 DURCHGEFÄRBTES FEINSTEINZEUG

STONE CEMENT

Fondi venduti al M²
 Plain tiles sold BY SQM
 Fonds vendus au M²
 Fliesen pro M²

Mosaici e pezzi speciali venduti AL PEZZO
 Mosaics and special tiles sold BY SQM
 Mosaïques et pièces spéciales vendues À LA PIÈCE
 Mosaïke und Sonderteile PRO STÜCK

| FORMATO SIZE | SPESSORE THICKNESS | | CODICE prezzo al M ² Price CODE per SQM | WHITE | GREY | ANTHRACITE |
|--|-----------------------|--|---|-------|------|------------|
|  EKOXTREME 120x270 48"x106" | 6 mm | LAPPATO CAMPO PIENO . HIGH GLOSS LCP SEMI-POLI BRILLANT . HOCHGLANZ POLIERT | 166 | ● | ● | ● |
|  60x120 24"x48" | 9 mm | LAPPATO CAMPO PIENO . HIGH GLOSS LCP SEMI-POLI BRILLANT . HOCHGLANZ POLIERT | 153 | ● | ● | ● |
| | | RETTIFICATO . RECTIFIED RECTIFIE . REKTIFIZIERT R9 | 144 | ● | ● | ● |
|  60x60 24"x24" | 9 mm | LAPPATO CAMPO PIENO . HIGH GLOSS LCP SEMI-POLI BRILLANT . HOCHGLANZ POLIERT | 149 | ● | ● | ● |
| | | RETTIFICATO . RECTIFIED RECTIFIE . REKTIFIZIERT R9 | 139 | ● | ● | ● |
|  30x60 12"x24" | 9 mm | LAPPATO CAMPO PIENO . HIGH GLOSS LCP SEMI-POLI BRILLANT . HOCHGLANZ POLIERT | 149 | ● | ● | ● |
| | | RETTIFICATO . RECTIFIED RECTIFIE . REKTIFIZIERT R9 | 137 | ● | ● | ● |
|  BATTISCOPIA 6,5x120 2 ⁹ / ₁₆ "x48" | | RETTIFICATO . RECTIFIED RECTIFIE . REKTIFIZIERT | 120 | ● | ● | ● |

GAMMA PEZZI SPECIALI A PAGINA : . SPECIAL TILES AT PAGE:
 GAMME PIÈCES SPÉCIALES À LA PAGE : . SONDERTEILE-SORTIMENT AUF SEITE:

PAGE 204

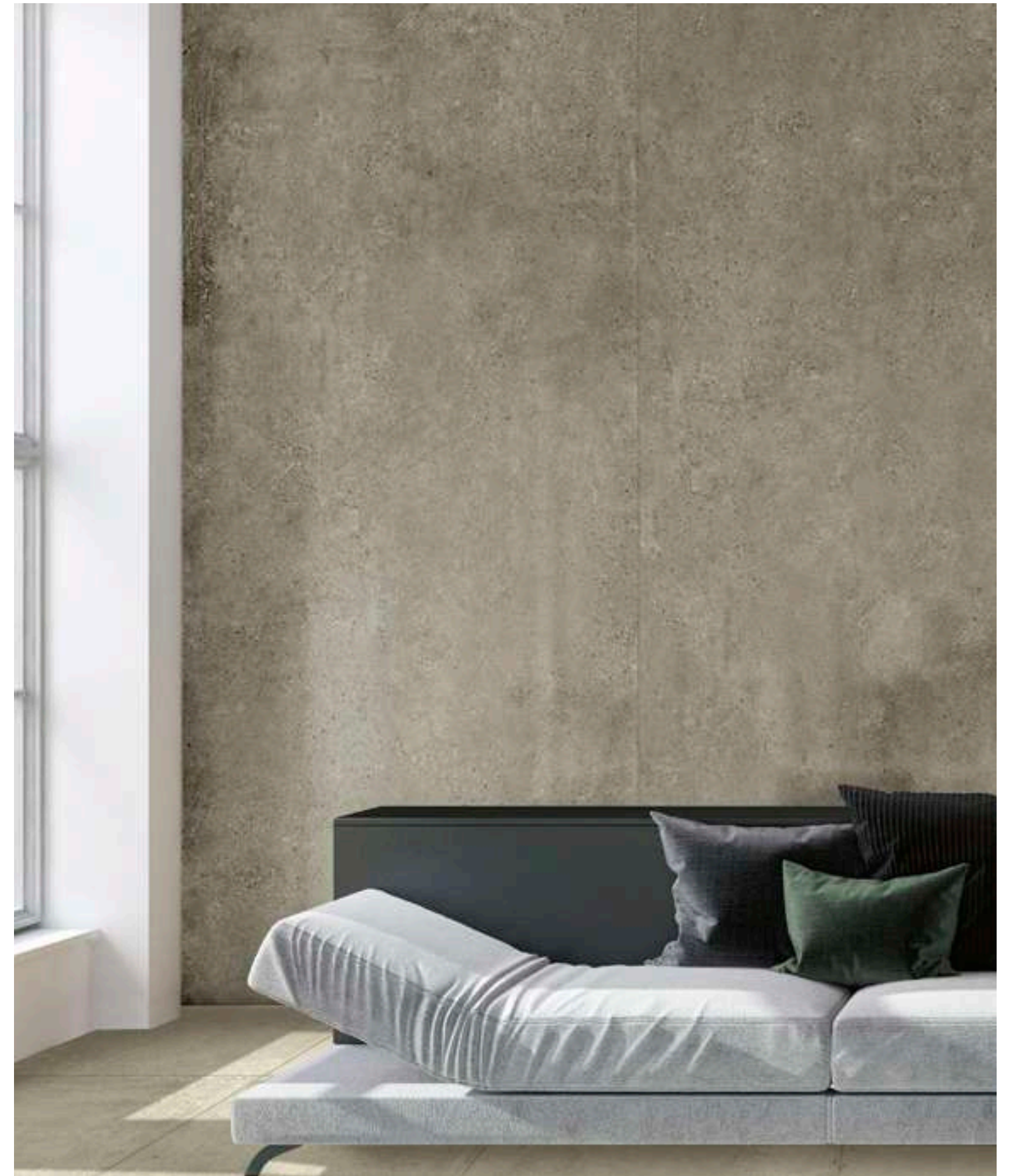

I PEZZI SPECIALI PER SPAZI INTERNI

SPECIAL TILES FOR INDOOR SPACES.

LES PIÈCES SPÉCIALES POUR LES ESPACES INTÉRIEURS.

DIE BESONDEREN STÜCKE FÜR DEN INNENRAUM.

L'attività progettuale di un ambiente, comprende oltre che una rigorosa cura all'estetica in senso generale, anche una necessaria attenzione alla soluzione di problematiche specifiche. Le collezioni EnergieKer sono dotate di pezzi speciali realizzati con finiture e caratteristiche per risolvere con stile ogni genere di esigenza.

Designing a new space means, apart from the attention to the overall aesthetic, a special attention for meeting specific needs. EnergieKer collections comprehend special tiles which will solve every issue of your project.

L'activité de conception d'un espace, comprend une grande attention à l'esthétique dans un sens général mais aussi une focalisation précise pour résoudre des problématiques spécifiques. Les collections EnergieKer sont dotées de pièces spéciales réalisées avec des finitions et des caractéristiques pour satisfaire avec style tout type d'exigence.

Die Gestaltung einer Umgebung beinhaltet nicht nur ein wichtiges Augenmerk auf die Ästhetik im Allgemeinen, sondern auch ein genaues Augenmerk auf die Lösung spezifischer Probleme. Die EnergieKer-Kollektionen sind mit speziellen Stücken ausgestattet, die mit Oberflächen und Funktionen hergestellt wurden, um jede Art von Bedarf mit Stil zu lösen.

| BATTISCOPIA SKIRTINGS PLINTHE SOCKEL | | LAPPATO CAMPO PIENO HIGH GLOSS LCP SEMI-POLI BRILLANT HOCHGLANZ POLIERT | | GRADINO STEP MARCHE SCHRITT | |
|--|--|--|--|--|--|
| 6,5x120 2 ¹¹ / ₁₆ x48" | 7,5x80 3"x32" | 7,5x61,5 3"x24" | 7,5x60 3"x24" | 7,5x60 3"x24" | 30,8x61,5 12"x24" |
| RETTIFICATO RECTIFIED RECTIFIÉ REKTIFIZIERT | RETTIFICATO RECTIFIED RECTIFIÉ REKTIFIZIERT | NATURALE NATURAL NATUREL NATUR | RETTIFICATO RECTIFIED RECTIFIÉ REKTIFIZIERT | NATURALE NATURAL NATUREL NATUR | RETTIFICATO RECTIFIED RECTIFIÉ REKTIFIZIERT |
| PEZZI/SCATOLA PCS/BOX PIECES/BOÎTE STK/KARTON | PEZZI/SCATOLA PCS/BOX PIECES/BOÎTE STK/KARTON | PEZZI/SCATOLA PCS/BOX PIECES/BOÎTE STK/KARTON | PEZZI/SCATOLA PCS/BOX PIECES/BOÎTE STK/KARTON | PEZZI/SCATOLA PCS/BOX PIECES/BOÎTE STK/KARTON | PEZZI/SCATOLA PCS/BOX PIECES/BOÎTE STK/KARTON |
| 10 | 10 | 10 | 12 | 12 | 5 |
| CODICE PREZZO / PZ PRICE CODE / PC | CODICE PREZZO / PZ PRICE CODE / PC | CODICE PREZZO / PZ PRICE CODE / PC | CODICE PREZZO / PZ PRICE CODE / PC | CODICE PREZZO / PZ PRICE CODE / PC | CODICE PREZZO / PZ PRICE CODE / PC |

| | | 120 | - | - | - | 106 | - |
|---------------------|----------|-----|-----|-----|---|-----|-----|
| BRERA | Page 172 | 120 | - | - | - | 106 | - |
| CEMENTINE | Page 174 | - | - | - | 105 | - | - |
| CERABETON | Page 176 | - | - | - | - | 106 | - |
| CITY PLASTER | Page 178 | 120 | 127 | - | - | 106 | - |
| CONCEPT | Page 180 | 120 | - | 109 | - | 106 | - |
| FLATIRON | Page 182 | 120 | - | 109 | 105 WHITE, SILVER, RUST, BLUE, BLACK | 106 | - |
| H24 | Page 184 | - | - | 109 | 105 | 106 | - |
| LOFT | Page 186 | 120 | - | 109 | 105 | 106 | - |
| MAGNETIC | Page 188 | - | - | 109 | - | 106 | - |
| MASSIVE | Page 190 | - | - | - | - | 106 | - |
| MEDLEY | Page 192 | - | - | - | - | 106 | - |
| MOOD | Page 194 | 120 | - | - | - | - | - |
| OXIDATIO | Page 196 | 120 | - | - | - | 106 | - |
| PARKER | Page 198 | 120 | - | 109 | - | 106 | - |
| SELECT | Page 200 | - | - | 109 | 105 | 106 | 120 |
| STONE CEMENT | Page 202 | 120 | - | - | - | - | - |

I RIVESTIMENTI

WALL TILES

LES REVÊTEMENTS

WANDFLIESEN

Soluzioni applicative progettate esclusivamente per le caratteristiche e le esigenze delle pareti, sia come complementi legati a una collezione specifica che come soggetti indipendenti, i rivestimenti in "gres porcellanato" o in "bicottura" EnergieKer si distinguono per qualità ed eleganza. Texture materiche e nuance delicate rivelano una profonda ricerca stilistica ispirata ai più aggiornati canoni estetici contemporanei.

Application solutions made exclusively for the features of walls, either as complements for a specific range or as independent motifs, porcelain stoneware or double firing wall coverings by Energieker are defined by quality and elegance. Ridged textures and soft nuances reveal a profound stylistic research inspired by contemporary aesthetic norms.

Des solutions d'application conçues exclusivement pour les caractéristiques et les exigences des murs, que ce soit en tant que compléments d'une collection spécifique ou en tant que sujets indépendants, les revêtements muraux en « grès cérame » ou en « bicuisson » EnergieKer se distinguent par leur qualité et leur élégance. Des textures matiéristes et des nuances délicates révèlent une recherche stylistique approfondie inspirée des canons esthétiques contemporains les plus récents.

Anwendungslösungen, die ausschließlich auf die Eigenschaften und Bedürfnisse der Wände zugeschnitten sind, sowohl als Ergänzungen in Verbindung mit einer bestimmten Kollektion als auch als eigenständige Themen, die Verkleidungen aus „Feinsteinzeug“ oder „Steingut“ von EnergieKer zeichnen sich durch Qualität und Eleganz aus. Materialtexturen und zarte Nuancen offenbaren eine profunde stilistische Forschung, die von den aktuellsten zeitgenössischen ästhetischen Standards inspiriert ist.

CEMENTINE ..218

H24 ..212

LOFT ..208

SELECT ..214

WHITE COLOR ..216



30x60
12"x24"

LOFT 209



20x50
8"x20"

CEMENTINE 219
H24 213
SELECT 215
WHITE COLOR 217



20x20
8"x8"

WHITE COLOR 217



SEGNI MATERICI E RAFFINATE SUPERFICI

RIDGED SIGNS AND
REFINED SURFACES

SIGNES MATIÉRISTES ET
SURFACES RAFFINÉES

MATERIALBEISPIELE UND
VEREDELTE OBERFLÄCHEN

Suggerzioni contemporanee e matericità contraddistinguono il carattere dei rivestimenti della serie "Loft". L'aspetto autentico del cemento si arricchisce di onde delicate che producono originali superfici coordinate ai colori dei fondi.

Contemporary charm and consistency define the character of Loft wall coverings. The authentic aspect of concrete is enriched by delicate waves resulting in unique surfaces matching the plain tiles.

Des suggestions contemporaines et la matiéricité caractérisent le caractère des revêtements de la série « Loft ». L'aspect authentique du ciment s'enrichit d'ondes délicates qui produisent des surfaces originales coordonnées aux couleurs des fonds.

Zeitgenössische Anmutung und Materialität prägen den Charakter der Beläge der Serie „Loft“. Das authentische Aussehen des Betons wird durch zarte Wellen bereichert, die originelle Oberflächen erzeugen, die auf die Farben der Hintergründe abgestimmt sind.

RIVESTIMENTO . WALL TILE:
Loft, Cream Decoro Waves 30x60 . 12"x24", 9 mm.
Rettificato . Rectified

30x60 . 12"x24"

RETTIFICATO
RECTIFIED
RECTIFIÉ
REKTIFIZIERT

R9 \neq 9 mm

Price code: 137/MQ

WHITE

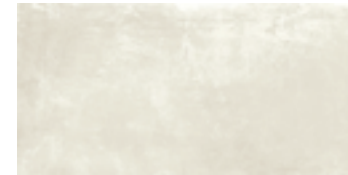

ASH



GREY



GAMMA FONDI A PAGINA:
PLAIN TILE AT PAGE:
GAMME DE FONDS À LA PAGE:
SORTIMENT UNIFLIESEN AUF SEITE:

Page 186

CREAM



TAUPE



DECORO WAVES

30x60 . 12"x24"

RETTIFICATO
RECTIFIED
RECTIFIÉ
REKTIFIZIERT

R9 \neq 9 mm

Price code: 142/MQ

LOFT WAVES WHITE

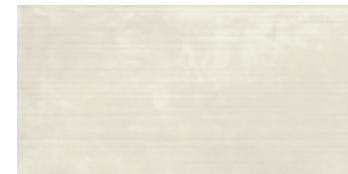

ASH



GREY

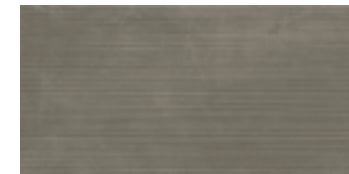

CREAM



TAUPE



GRES PORCELLANATO COLORATO IN MASSA
PORCELAIN STONEWARE COLOURED IN BODY
GRÈS CÉRAMÉ COLORÉ DANS LA MASSE
DURCHGEFÄRBTES FEINSTEINZEUG

GRES PORCELLANATO COLORATO IN MASSA
PORCELAIN STONEWARE COLOURED IN BODY
GRÈS CÉRAMÉ COLORÉ DANS LA MASSE
DURCHGEFÄRBTES FEINSTEINZEUG

EFFETTI 3D PER CATTURARE LUCI E OMBRE

3D EFFECTS FOR CAPTURING LIGHTS AND SHADOWS

DES EFFETS 3D POUR CAPTURER LES OMBRES ET LES LUMIERES

3D-EFFEKTE ZUM EINFANGEN VON LICHT UND SCHATTEN



RIVESTIMENTO . WALL TILE:
Loft, Decoro Guru White 30x60 . 12"x24" , 9 mm
Rettificato . Rectified

LAVANDINO . WASHBASIN UNIT:
STONE STYLE - Agathos, Grey 120x270 . 48"x106" , 6 mm
Rettificato . Rectified

PAVIMENTO . FLOOR:
WARM STYLE - Woodbreak, Larch 20x120 . 8"x48" , 9 mm
Rettificato . Rectified

DECORO GURU WHITE

30x60 . 12"x24"

RETTIFICATO
RECTIFIED
RECTIFIÉ
REKTIFIZIERT

R9 ± 9 mm

Price code: 143/MQ

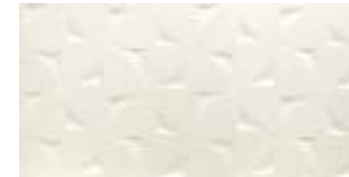

DECORO GURU

30x60 . 12"x24"

RETTIFICATO
RECTIFIED
RECTIFIÉ
REKTIFIZIERT

R9 ± 9 mm

Price code: 143/MQ

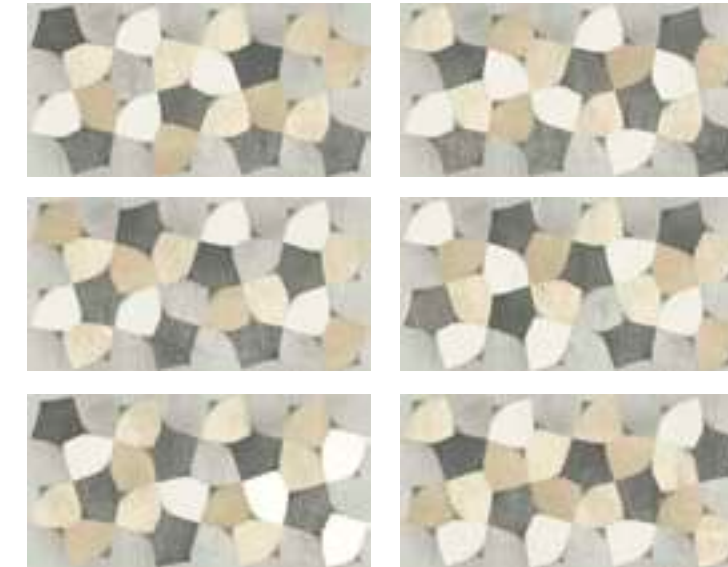

GRES PORCELLANATO COLORATO IN MASSA
PORCELAIN STONEWARE COLOURED IN BODY
GRES CERAME COLORE DANS LA MASSE
DURCHGEFÄRBTES FEINSTEINZEUG

GAMMA FONDI A PAGINA:
PLAIN TILE AT PAGE:
GAMME DE FONDS À LA PAGE:
SORTIMENT UNIFLIESEN AUF SEITE:

Page 186

SOGGETTI
THEMES
MOTIF
THEMEN

6

Effetti visivi e sensazioni tattili protagoniste delle potenzialità espressive delle pareti. Giochi di luce e ombre muovono la superficie e caratterizzano l'ambiente. Il bagno, essenziale e contemporaneo, restituisce una visione d'insieme affascinante e sofisticata.

Visual effects and tactile sensations are the protagonists of the expressive potential of walls. Plays of lights and shadows shake the surface and define the space. A modern, essential bathroom completes a refined, fascinating atmosphere.

Effets visuels et sensations tactiles protagonistes des potentiels expressifs des murs. Des jeux d'ombre et de lumière activent la surface et caractérisent l'environnement. La salle de bains, minimaliste et contemporaine, restitue une vue d'ensemble fascinante et sophistiquée.

Visuelle Effekte und taktile Empfindungen sind Protagonisten des Ausdruckspotentials der Wände. Licht- und Schattenspiele bewegen die Oberfläche und prägen die Umgebung. Das Badezimmer, essentiell und zeitgemäß, bietet ein faszinierendes und anspruchsvolles Gesamtbild.



RIVESTIMENTO . WALL TILE:
Loft, Decoro Guru 30x60 . 12"x24" , 9 mm - Rettificato . Rectified

STILE CEMENTO E TONI ROMANTICI

CONCRETE LOOK
AND ROMANTIC TONE

STYLE BÉTON
ET COULEURS
ROMANTIQUES

KONKRETER STIL UND
ROMANTISCHE TÖNE



Attraverso la superficie lineare del cemento, trame floreali dipingono l'ambiente di delicata espressività. L'armonia dei segni aggiunge dettagli preziosi all'identità delle superfici.

Floral patterns paint the space with a delicate expressiveness. The harmony of signs adds precious details to the identity of the surface.

À travers la surface linéaire du béton, des motifs floraux peignent la pièce avec une délicate expressivité. L'harmonie des signes ajoute des détails précieux à l'identité des surfaces.

Durch die lineare Oberfläche des Betons malen florale Texturen die Umgebung mit zarter Ausdruckskraft. Die Harmonie der Zeichen fügt der Identität der Oberflächen wertvolle Details hinzu.

RIVESTIMENTO . WALL TILE:
H24, White 20x50 . 8"x20"
H24 White Decoro 20x50 . 8"x20"

20x50 . 8"x20"

SEMILUCIDO
GLOSSY
BRILLANT
LUSTER

± 8 mm

BICOTTURA
DOUBLE FIRING
BICUISSON
ZWEIMALBRAND

GAMMA FONDI IN GRES PORCELLANATO COLORATO IN MASSA A PAGINA:
PLAIN COLOURED-BODY PORCELAIN STONEWARE AT PAGE:
GAMME DE FONDS EN GRÈS CÉRAMÉ À PÂTE COLORÉ DANS LA MASSE À LA PAGE:
SORTIMENT DURCHGEFÄRBTES FEINSTEINZEUG AUF SEITE:

Page 184

WHITE



Price code: 125/MQ

GREY



Price code: 125/MQ

DECORO H24
20x50 . 8"x20"



Price code: 130/MQ



Price code: 130/MQ



H24

SOBRIETÀ URBANA E PATCHWORK CREATIVI

URBAN SOBRIETY AND
CREATIVE PATCHWORKS

SOBRIÉTÉ URBAINE ET
PATCHWORKS CRÉATIFS

URBANE
NÜCHTERNHEIT UND
KREATIVES PATCHWORK



RIVESTIMENTO · WALL TILE:
Select, Nebbia 20x50 · 8"x20"
Select, Decoro Mix 20x50 · 8"x20"

TOP
MARBLE STYLE - Calacatta 120x270 · 48"x106", 6 mm
Lappato campo pieno · High Gloss LCP

20x50 · 8"x20"

OPACO
MATT
SATINÉ
MATT

± 8 mm

BIANCO



Price code: 125/MQ

DECORO TOUCH
20x50 · 8"x20"



Price code: 130/MQ

NEBBIA

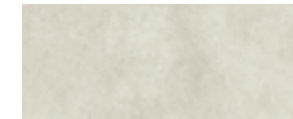

Price code: 125/MQ

DECORO TOUCH
20x50 · 8"x20"

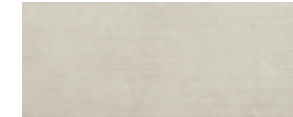

Price code: 130/MQ

FUMO

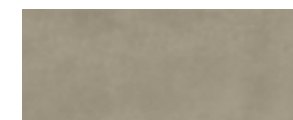

Price code: 125/MQ

DECORO TOUCH
20x50 · 8"x20"



Price code: 130/MQ

CREMA



Price code: 125/MQ

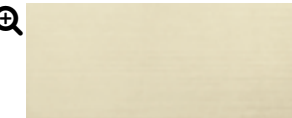

Price code: 130/MQ

CENERE

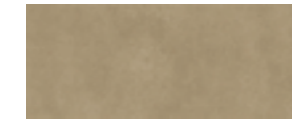

Price code: 125/MQ



Price code: 130/MQ

DECORO SELECT MIX
20x50 · 8"x20"



Price code: 130/MQ

BICOTTURA
DOUBLE FIRING
BICUISSON
ZWEIMALBRAND

GAMMA FONDI IN GRES PORCELLANATO COLORATO IN MASSA A PAGINA:
PLAIN COLOURED-BODY PORCELAIN STONEWARE AT PAGE:
GAMME DE FONDS EN GRES CERAME A PATE COLORE DANS LA MASSE A LA PAGE:
SORTIMENT DURCHGEFÄRBTES FEINSTEINZEUG AUF SEITE:

Page 200

Tre colori freddi e due caldi identificano l'aspetto dei rivestimenti "Select". Un'eleganza sobria, accesa da estrosi patchwork di tessuto del decoro "Select Mix".

Three cool shades and two warm ones identify the look of "Select" wall tiles. A sober elegance, with a twist given by fanciful knitted patchworks from the "Select Mix" decorative tile.

Trois couleurs froides et deux couleurs chaudes identifient l'aspect des revêtements « Select ». Une élégance sobre, ravivée par les patchworks fantasques en tissu du décor « Select Mix ».

Drei kalte und zwei warme Farbtöne kennzeichnen das Erscheinungsbild der „Select“-Oberflächen. Eine nüchterne Eleganz, die durch das skurrile Stoff-Patchwork der Dekoration „Select Mix“ beleuchtet wird.

DECORO TOUCH
20x50 · 8"x20"



DECORO SELECT MIX
20x50 · 8"x20"



Decoro composto da grafiche differenti assortite casualmente nella scatola. Patterns are randomly mixed inside the boxes

Le décor se compose de plusieurs motifs différents qui sont mélangés dans les boîtes de manière aléatoire.

Dekor zusammengestellt durch mehrere Drucke, verpackt nach zufallprinzip.

SELECT

IL FASCINO DELL'ESSENZIALITÀ

THE CHARM OF THE ESSENTIAL

LE CHARME DE L'ESSENTIALITÉ

DER CHARME DER WESENTLICHKEIT

RIVESTIMENTO . WALL TILE:
White Color, Brillo Strutturato 20x50 . 8"x20", 8 mm
Strutturato Lucido . Textured Glossy

PAVIMENTO . FLOOR:
WARM STYLE - Padouk, Nut 20x120 . 8"x48", 9 mm
Rettificato . Rectified



Il bianco come tema principale. Un'essenzialità interrotta dal contributo estetico delle finiture opaca, lucida o strutturata. Effetti raffinati che svelano la bellezza di un'eleganza classica e mai banale, ogni volta artefice di spazi affascinanti.

White becomes the central theme. Essentiality interrupted by the aesthetic contribution either of the matt, glossy or structured finish. Refined effects revealing the beauty of a classic and never banal elegance, shaping fascinating ambients.

Le blanc comme thème principal. Une essentialité interrompue par la contribution esthétique des finitions mate, brillante ou structurée. Des effets raffinés qui révèlent la beauté d'une élégance classique et jamais banale, créant à chaque fois des espaces fascinants.

Weiß als Hauptthema. Eine Wesentlichkeit, die durch den ästhetischen Beitrag von matten, glänzenden oder strukturierten Oberflächen unterbrochen wird. Raffinierte Effekte, die die Schönheit einer klassischen und nie banalen Eleganz offenbaren, jedes Mal der Schöpfer faszinierender Räume.

BICOTTURA
DOUBLE FIRING
BICUISSON
ZWEIMALBRAND

TANIA

20x50 . 8"x20"

OPACO
MATT
SATINÉ
MATT

≠ 8 mm

Price code: 125/MQ

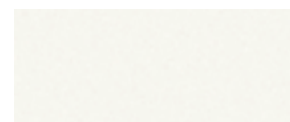

20x20 . 8"x8"

≠ 6,5 mm

Price code: 115/MQ

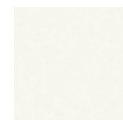

BRILLO

20x50 . 8"x20"

LUCIDO
GLOSSY
BRILLIANT
GLÄNZEND

≠ 8 mm

Price code: 125/MQ

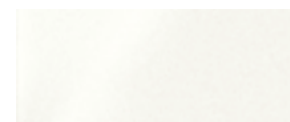

20x20 . 8"x8"

≠ 6,5 mm

Price code: 115/MQ



BRILLO STRUTTURATO

20x50 . 8"x20"

STRUTTURATO LUCIDO
TEXTURED GLOSSY
STRUCTURÉ BRILLANT
STRUKTURIERT GLÄNZEND

≠ 8 mm

Price code: 130/MQ



RIFERIMENTI DI STILE

STYLE STATEMENTS

RÉFÉRENCES DE STYLE

STILREFERENZEN

RIVESTIMENTO . WALL TILE:
Cementine, Moka 20x50 . 8"x20"
Cementine, Decoro Quadri Mix 20x50 . 8"x20"



20x50 . 8"x20"

OPACO
MATT
SATINÉ
MATT

± 8 mm

BICOTTURA
DOUBLE FIRING
BICUISSON
ZWEIMALBRAND

GAMMA FONDI IN GRES PORCELLANATO COLORATO IN MASSA A PAGINA:
PLAIN COLOURED-BODY PORCELAIN STONEWARE AT PAGE:
GAMME DE FONDS EN GRÉS CÉRAME À PÂTE COLORÉ DANS LA MASSE À LA PAGE:
SORTIMENT DURCHGEFÄRBTES FEINSTEINZEUG AUF SEITE:

Page 174

I rivestimenti della collezione "Cementine" sono disponibili in toni di colore caldi e freddi. La gamma si completa con il decoro "Quadri Mix" abbinabile a tutti i colori.

"Cementine" wall tiles are available both in cool and warm shades. The range is completed by the "Quadri mix" decorative tile, matchable with all shades.

Les revêtements de la collection « Cementine » sont disponibles dans des tons chauds et froids. La gamme est complétée par le décor « Quadri Mix », qui peuvent être combinés avec toutes les couleurs.

Die Beschichtungen der Kollektion „Cementine“ sind in warmen und kalten Farbtönen erhältlich. Abgerundet wird das Sortiment durch die mit allen Farben kombinierbaren Dekore „Quadri Mix“.

BIANCO

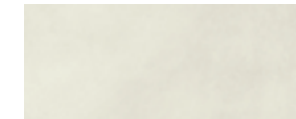

Price code: 125/MQ

NEBBIA



Price code: 125/MQ

CREMA



Price code: 125/MQ

MOKA

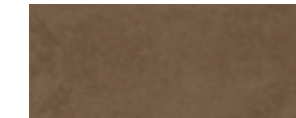

Price code: 125/MQ

DECORO QUADRI MIX
20x50 . 8"x20"



Price code: 130/MQ

DECORO QUADRI MIX
20x50 . 8"x20"



CEMENTINE

SUPERFICI TECNICHE

PROJECT

SURFACES TECHNIQUES

TECHNISCHE OBERFLÄCHEN

Le superfici tecniche si inseriscono nella rosa di collezioni EnergieKer differenziandosi per la spiccata predisposizione rivolta a superfici di locali pubblici e luoghi di lavoro.

Project surfaces complete the Energieker vaste collection and differ themselves for being specifically designed for public spaces and work areas.

Les surfaces techniques s'insèrent dans la rose des collections EnergieKer en se différenciant par la forte prédisposition destinée aux surfaces des lieux publics et de travail.

Die technischen Oberflächen sind in der Reihe der EnergieKer-Kollektionen enthalten und differenzieren sich durch die ausgeprägte Prädisposition, die auf Oberflächen an öffentlichen Orten und Arbeitsplätzen abzielt.

"Unicolors", composta da pavimenti in gres porcellanato e rivestimenti in bicottura nel formato 20x20 cm. Si caratterizza per la particolare gamma di colori a tinta unita sia tenui che accesi dichiarando una naturale propensione anche per soluzioni creative.

Composed of 20x20 cm porcelain tile floors and double firing wall tiles, "Unicolors" stands out for its peculiar monochrome range made up of both bright and soft shades thus declaring its propension also for creative solutions.

« Unicolors », composée de sols en grès cérame et de revêtements en bicuisson au format 20x20 cm. Elle se caractérise par la gamme particulière de couleurs unies à la fois douces et vives, déclarant également une propension naturelle aux solutions créatives.

„Unicolors“, bestehend aus Feinsteinzeugböden und Steingut Wandfliesen im Format 20x20 cm. Es zeichnet sich durch die besondere Palette an Uni-Farben aus, sowohl weich als auch leuchtend, die eine natürliche Neigung auch zu kreativen Lösungen ausdrückt.

UNICOLORS

20x20 . 8"x8"

OPACO
MATT
SATINÉ
MATT

± 6,5 mm

R9 Price code: 115/MQ

TANIA

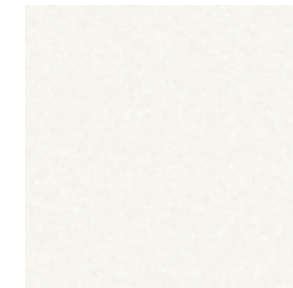

20x20 . 8"x8"

LUCIDO
GLOSSY
BRILLIANT
GLÄNZEND

± 6,5 mm

Price code: 115/MQ

BRILLO



BICOTTURA
DOUBLE FIRING
BICUISSON
ZWEIMALBRAND

20x20 . 8"x8"

NATURALE
NATURAL
NATUREL
NATUR

± 7,2 mm

R9 Price code: 122/MQ

R10 Price code: 124/MQ

GHIACCIO



PANNA



GRIGIO



GRES PORCELLANATO
PORCELAIN STONEWARE
GRÈS CÉRAMÉ
FEINSTEINZEUG

AZZURRO



VERDE



GIALLO



ARANCIO



TH2.0

BELLEZZA E SICUREZZA DEDICATA AGLI SPAZI ESTERNI

BEAUTY AND RELIABILITY MADE JUST FOR YOUR OUTDOOR SPACE

BEAUTÉ ET SÉCURITÉ DÉDIÉES AUX ESPACES EXTÉRIEURS

SCHÖNHIT UND SICHERHEIT FÜR AUSSENBEREICHE

Estrema versatilità compositiva per il progetto a spessore 20 mm dedicato all'outdoor. 5 collezioni dall'anima differente vengono declinate in una vasta palette cromatica di 20 nuances e in 4 diverse misure, che spaziano dal tradizionale 60x60 cm al grande 120x120 cm.

Extreme use versatility for the outdoor collection with a thickness of 20 mm. 5 collections with different designs are mixed into a chromatic pallet of 20 nuances in 4 different sizes, ranging from traditional sizes such as 60x60 cm to large sizes such as 120x60 cm.

Une grande polyvalence enrichit le projet en épaisseur 20 mm consacré à l'extérieur. Une large variété de modèles, tant en termes de couleurs que de formats: 5 collections avec un esprit différent l'une de l'autre qui se déroulent en 20 couleurs et en plusieurs formats, à compter du traditionnel 60x60 jusqu'au 120x60.

Extrem vielseitig und kombinierbar fuer Projekte im Aussenbereich in 20 mm Staerke. 5 verschiedene Kollektionen, in einer Farbabstufung von 20 Nuancen und 4 verschiedene Formate, vom traditionellen Format 60x60 cm zum grossen 120x60.



OUTDOOR
PAVIMENTO . FLOOR:
Flatiron, White 80x80 . 32"x32"
20 mm, TH2.0 - Rettificato . Rectified

TH2.0

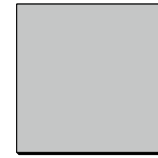

120x120
48"x48"

BRERA 172
LOFT 186
MAGNETIC 188
PARKER 198

TH2.0



60x120
24"x48"

BRERA 172
FLATIRON 182
LOFT 186
MAGNETIC 188
PARKER 198

TH2.0

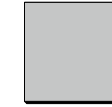

80x80
32"x32"

BRERA 172
FLATIRON 182
LOFT 186
MAGNETIC 188
PARKER 198

TH2.0



60x60
24"x24"

BRERA 172
FLATIRON 182
LOFT 186
MAGNETIC 188
PARKER 198

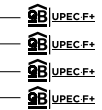

| | | | | | |
|---------------------------|---------------------------------|----------------------------|--------------------------------|-----------------------------|-----------------------------|
| PARKER WHITE P. 198 | PARKER SILVER P. 198 | BRERA GLOW P. 172 | PARKER ANTHRACITE P. 199 | LOFT GREY P. 186 | |
| LOFT ASH P. 186 | MAGNETIC DARK GREY P. 188 | BRERA FRAME P. 173 | BRERA BOARD P. 173 | FLATIRON BLACK P. 182 | MAGNETIC BLACK P. 188 |
| BRERA FRESH P. 172 | FLATIRON WHITE P. 182 | MAGNETIC GREY P. 188 | BRERA STREET P. 172 | | |
| LOFT CREAM P. 187 | BRERA BLOOM P. 173 | LOFT TAUPE P. 187 | MAGNETIC BRONZE P. 189 | FLATIRON RUST P. 183 | |

R11

SICUREZZA
ANTISCIVOLO PER OGNI
DESTINAZIONE D'USO.
PERFETTO ANCHE
A BORDO PISCINA.

SLIP RESISTANCE GRANTED FOR EVERY
DESTINATION OF USE.
VERY SUITABLE FOR POOLSIDE
AND POOL EDGES.

SÉCURITÉ ANTIDÉRAPANTE POUR
TOUTES DESTINATIONS D'USAGE.
EXCELLENT AU BORD PISCINE.

TRITTSICHERHEIT IN JEDER
ANWENDUNGSBEREICH.
AUCH PERFEKT FUER DEN
BECKENRAND.

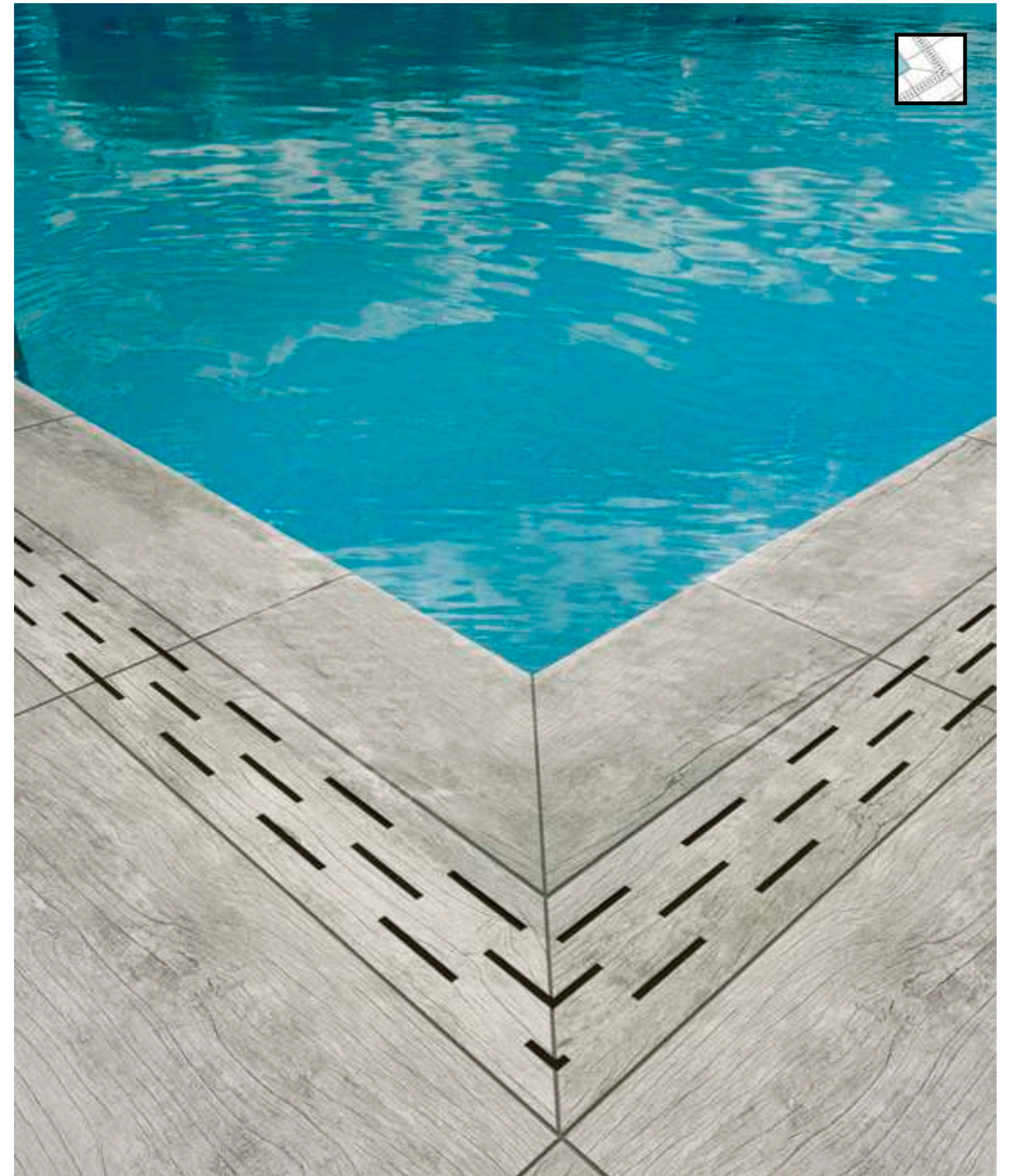

Versatilità di posa

Laying versatility.

Polyvalence de la pose.

Vielfältigkeit der Verlegung.

Un altro sistema rapido e vantaggioso. Solo un accorgimento: si consiglia di coprire la superficie d'appoggio con stabilizzato e lasciare una distanza opportuna tra le mattonelle per rendere più agevole il deflusso dell'acqua piovana.

POSA SU ERBA

LAYING ON GRASS.
POSE SUR HERBE.
VERLEGUNG AUF GRAS.

Another rapid, advantageous system. Just one tip: the underlying surface should be covered with stabilised material and an appropriate distance should be left between the tiles to facilitate rainwater drainage.

Un autre système rapide et avantageux. Un conseil seulement: il est recommandé de couvrir la surface d'appui avec un matériau stabilisé et de laisser une distance opportune entre les carreaux pour rendre plus simple l'écoulement de l'eau de pluie.

Ein weiteres schnelles, vorteilhaftes System. Wir empfehlen nur eine Vorkehrung: Bedecken Sie die Auflagefläche mit Schutt und lassen Sie ausreichend Abstand zwischen den Fliesen, um das Abfließen des Regenwassers zu erleichtern.

POSA SU GHIAIA

LAYING ON GRAVEL.
POSE SUR GRAVIERS.
VERLEGUNG AUF KIES.

Sistema di posa veloce, permette di gestire il TH2 in autonomia, senza l'impiego di oneroso personale specializzato, ed ecocompatibile, poiché non necessita di massetto malte e collanti.

A quick laying system that makes it possible to handle TH2 independently, without the expense of specialised installers, as well as being eco-compatible, because it does not require screed, mortars or adhesives.

Système de pose rapide qui permet de gérer le TH2 en toute autonomie, sans l'utilisation d'un personnel spécialisé onéreux et de manière éco-compatible, car ni mortier, ni adhésif, ni colle ne sont nécessaires.

Schnelles Verlegesystem, mit dem man TH2 selbstständig ohne Einsatz von kostenaufwendigem Fachpersonal verlegen kann. Außerdem ist es umweltverträglich, da man weder Estrich noch Mörtel und Kleber benötigt.



POSA SU SABBIA

LAYING ON SAND.
POSE SUR SABLE.
VERLEGUNG AUF SAND.

Eco-friendly, economica e veloce consente di ottenere un pavimento immediatamente calpestabile sulla sabbia, nonché di procedere alla sua rimozione in caso di necessità.

Eco-friendly, economical and fast, ideal for a floor you can walk on immediately, and which is easy to remove if required.

Éco-friendly, économique et rapide, elle permet d'obtenir un sol immédiatement carrossable sur le sable, ainsi que de procéder à son retrait en cas de nécessité.

Ökologisch, preisgünstig und schnell: Man kann damit einen sofort betretbaren Fußboden auf Sand verlegen und ihn bei Bedarf einfach entfernen.



POSA SU MASSETTO

LAYING ON SCREED.
POSE SUR MORTIER.
VERLEGUNG AUF ESTRICH.

Non è escluso nemmeno il più classico dei metodi di posa, quello con l'utilizzo della colla su massetto, tecnica che garantisce la massima resistenza alle sollecitazioni, in modo da rendere le superfici perfettamente carrabili.

Even the most traditional laying system can be used, by spreading glue on screed. This technique guarantees maximum stress resistance, so as to render surfaces perfectly suitable for vehicular traffic.

Même la plus classique des méthodes de pose n'est pas exclue, celle de l'utilisation de la colle sur mortier, une technique qui garantit la résistance maximale aux sollicitations de manière à rendre les surfaces parfaitement carrossables.

Auch die klassische Verlegungsmethode unter Verwendung von Kleber auf dem Estrich ist nicht ausgenommen. Es handelt sich dabei um eine Technik, die die größtmögliche Beständigkeit gegenüber den Belastungen gewährleistet, damit die Oberfläche perfekt befahrbar ist.

POSA SOPRAELEVATA

RAISED INSTALLATION.
POSE SURÉLEVÉE.
VERLEGUNG ALS DOPPELBODEN.



Il sistema di posa sopraelevata consente di alzare il piano di pavimentazione rispetto la base del terreno senza uso di collanti.

Tramite specifici supporti in polipropilene è possibile realizzare terrazze, camminamenti o pedane di servizio per gli spazi pubblici. Questo sistema oltre a risolvere problemi di livellamento, presenta notevoli vantaggi: l'intercapedine che si ottiene tra la base e la pavimentazione consente il passaggio di impianti elettrici e idrici, è facile da ispezionare, porta una significativa riduzione del peso, è riutilizzabile e sostituibile in ogni sua parte.

The exclusive raised floor system for the Energieker TH2.0 tiles broadens the potential applications and facilitates the creation of new installation configurations, through a functional slatted substructure. This system presents many advantages: the interspace between the base and the paving allows to install electric and water systems; it is quick to lay, easy to inspect, it lowers significantly the weight and each of its components may be easily replaced.

Le système de pose surélevée permet de réhausser le niveau du plancher par rapport à la base du sol sans utiliser de colles.

Grâce à des supports spécifiques en polypropylène, il est possible de réaliser des terrasses, des chemins ou des plateformes de service pour les espaces publics.

Ce système résout les problèmes de nivelage et présente également des avantages remarquables : l'espace vide que l'on obtient entre la base et le plancher permet le passage d'installations électriques et hydrauliques, il est facile à contrôler, entraîne une réduction significative du poids, il est réutilisable et remplaçable dans toutes ses parties.



Die Verlegung auf Stelzlagern ermöglicht Ihnen, die Bodenoberfläche ohne Verwendung von Klebstoffen in Bezug auf den Untergrund zu erreichen. Durch spezifische Stützen aus Polypropylen ist es möglich, Terrassen, Gehwege oder Serviceplattformen für öffentliche Bereiche zu schaffen. Dieses System hat neben der Lösung von Nivellierungsproblemen erhebliche Vorteile: Der zwischen dem Sockel und dem Bodenbelag erhaltene Hohlraum ermöglicht den Durchgang von Elektro- und Wassersystemen, ist leicht zu inspizieren, bringt eine erhebliche Gewichtsreduzierung, ist wiederverwendbar und in allen Teilen leicht austauschbar.

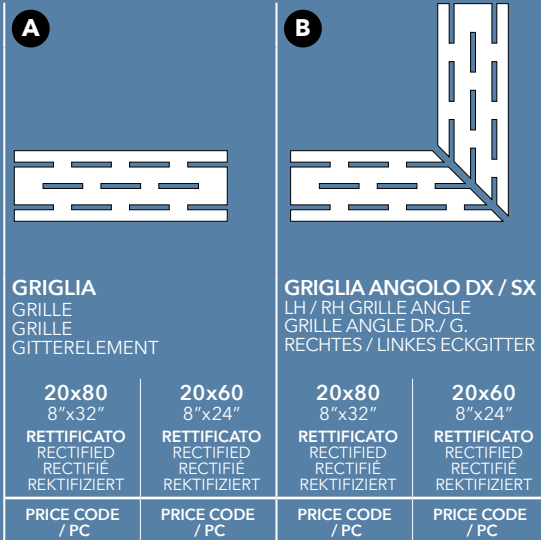

A
GRIGLIA
GRILLE
GRILLE
GITTERELEMEN

B
GRIGLIA ANGOLO DX / SX
LH / RH GRILLE ANGLE
GRILLE ANGLE DR / G.
RECHTES / LINKES ECKGITTER

| 20x80 8"x32" | 20x60 8"x24" | 20x80 8"x32" | 20x60 8"x24" |
|--|--|--|--|
| RETTIFICATO RECTIFIED RECTIFIÉ REKTIFIZIERT | RETTIFICATO RECTIFIED RECTIFIÉ REKTIFIZIERT | RETTIFICATO RECTIFIED RECTIFIÉ REKTIFIZIERT | RETTIFICATO RECTIFIED RECTIFIÉ REKTIFIZIERT |
| PRICE CODE / PC | PRICE CODE / PC | PRICE CODE / PC | PRICE CODE / PC |

| Model | Page | 20x80 8"x32" | 20x60 8"x24" | 20x80 8"x32" | 20x60 8"x24" |
|----------|----------|-----------------|-----------------|-----------------|-----------------|
| BRERA | Page 172 | 174 | 162 | 179 | 166 |
| FLATIRON | Page 182 | 174 | 162 | 179 | 166 |
| LOFT | Page 186 | 174 | 162 | 179 | 166 |
| MAGNETIC | Page 188 | 174 | 162 | 179 | 166 |
| PARKER | Page 198 | 174 | 162 | 179 | 166 |

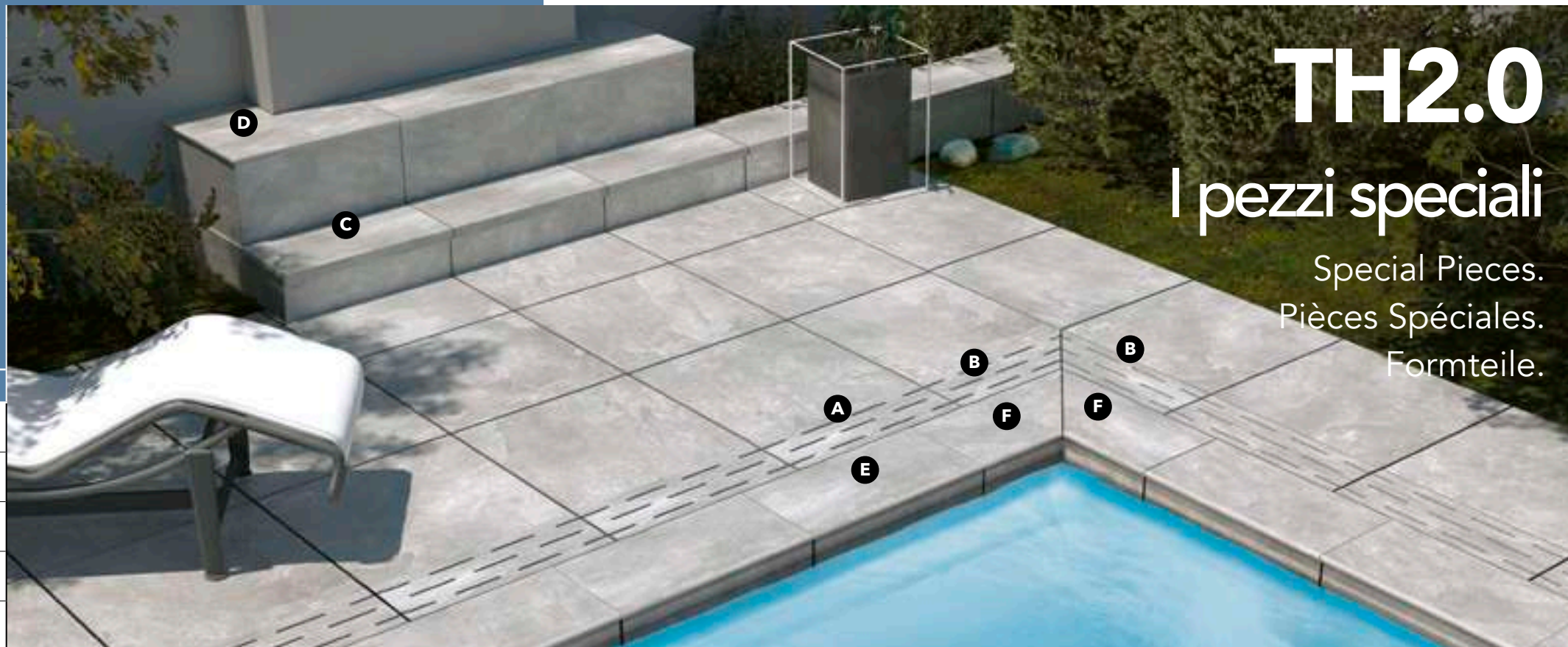

TH2.0

I pezzi speciali

Special Pieces.
Pièces Spéciales.
Formteile.

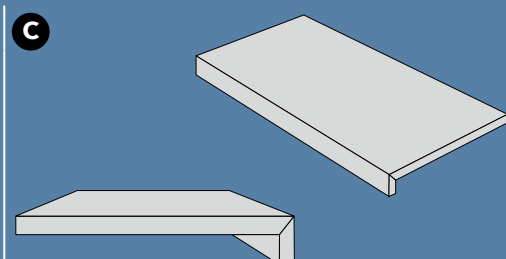

C
ELEMENTO PROFILO A "L" INCOLLATO
BONDED "L" PROFILE ELEMENT
PROFILÉ EN « L » COLLÉ
GEKLEBTES „L“-PROFILELEMENT

| 30x120x5 12"x48"x2" | 40x80x5 16"x32"x2" | 30x60x5 12"x24"x2" |
|--|--|--|
| RETTIFICATO RECTIFIED RECTIFIÉ REKTIFIZIERT | RETTIFICATO RECTIFIED RECTIFIÉ REKTIFIZIERT | RETTIFICATO RECTIFIED RECTIFIÉ REKTIFIZIERT |

| CODICE PREZZO / PZ PRICE CODE / PC | CODICE PREZZO / PZ PRICE CODE / PC | CODICE PREZZO / PZ PRICE CODE / PC |
|---------------------------------------|---------------------------------------|---------------------------------------|
|---------------------------------------|---------------------------------------|---------------------------------------|

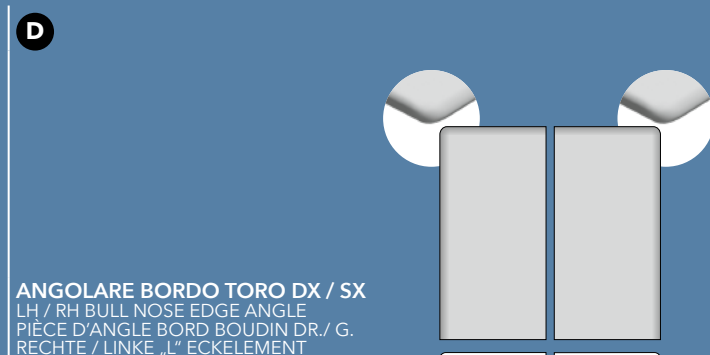

D
ANGOLARE BORDO TORO DX / SX
LH / RH BULL NOSE EDGE ANGLE
PIÈCE D'ANGLE BORD BOUDIN DR / G.
RECHTE / LINKE „L“ ECKELEMENT

| 60x120 24"x48" | 30x120 12"x48" | 40x80 16"x32" | 30x60 12"x24" |
|--|--|--|--|
| RETTIFICATO RECTIFIED RECTIFIÉ REKTIFIZIERT | RETTIFICATO RECTIFIED RECTIFIÉ REKTIFIZIERT | RETTIFICATO RECTIFIED RECTIFIÉ REKTIFIZIERT | RETTIFICATO RECTIFIED RECTIFIÉ REKTIFIZIERT |

| CODICE PREZZO / PZ PRICE CODE / PC | CODICE PREZZO / PZ PRICE CODE / PC | CODICE PREZZO / PZ PRICE CODE / PC | CODICE PREZZO / PZ PRICE CODE / PC |
|---------------------------------------|---------------------------------------|---------------------------------------|---------------------------------------|
|---------------------------------------|---------------------------------------|---------------------------------------|---------------------------------------|

| Model | Page | 30x120x5 12"x48"x2" | 40x80x5 16"x32"x2" | 30x60x5 12"x24"x2" | 60x120 24"x48" | 30x120 12"x48" | 40x80 16"x32" | 30x60 12"x24" |
|----------|----------|------------------------|-----------------------|-----------------------|-------------------|-------------------|------------------|------------------|
| BRERA | Page 172 | 181 | 172 | 162 | 183 | 183 | 178 | 172 |
| FLATIRON | Page 182 | 181 | 172 | 162 | 183 | 183 | 178 | 172 |
| LOFT | Page 186 | 181 | 172 | 162 | 183 | 183 | 178 | 172 |
| MAGNETIC | Page 188 | 181 | 172 | 162 | 183 | 183 | 178 | 172 |
| PARKER | Page 198 | 181 | 172 | 162 | 183 | 183 | 178 | 172 |

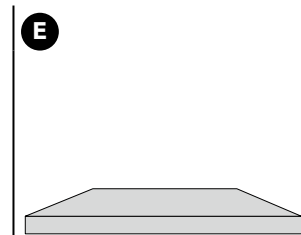

E
ROUND LINEARE
LINEAR ROUND
PIÈCE LINÉAIRE RONDE
RUNDKANTENELEMENT

| 60x120 24"x48" | 30x120 12"x48" |
|--|--|
| RETTIFICATO RECTIFIED RECTIFIÉ REKTIFIZIERT | RETTIFICATO RECTIFIED RECTIFIÉ REKTIFIZIERT |

| CODICE PREZZO / PZ PRICE CODE / PC | CODICE PREZZO / PZ PRICE CODE / PC |
|---------------------------------------|---------------------------------------|
|---------------------------------------|---------------------------------------|

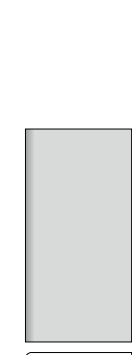

F
ROUND ANGOLARE DX / SX
LH / RH ROUND ANGLE
PIÈCE D'ANGLE RONDE DR / G.
RECHTE / LINKE ECKE RUNDKANTE

| 60x120 24"x48" | 30x120 12"x48" | 40x80 16"x32" | 30x60 12"x24" |
|--|--|--|--|
| RETTIFICATO RECTIFIED RECTIFIÉ REKTIFIZIERT | RETTIFICATO RECTIFIED RECTIFIÉ REKTIFIZIERT | RETTIFICATO RECTIFIED RECTIFIÉ REKTIFIZIERT | RETTIFICATO RECTIFIED RECTIFIÉ REKTIFIZIERT |

| CODICE PREZZO / PZ PRICE CODE / PC | CODICE PREZZO / PZ PRICE CODE / PC | CODICE PREZZO / PZ PRICE CODE / PC | CODICE PREZZO / PZ PRICE CODE / PC |
|---------------------------------------|---------------------------------------|---------------------------------------|---------------------------------------|
|---------------------------------------|---------------------------------------|---------------------------------------|---------------------------------------|

| Model | Page | 60x120 24"x48" | 30x120 12"x48" | 40x80 16"x32" | 30x60 12"x24" | 60x120 24"x48" | 30x120 12"x48" | 40x80 16"x32" | 30x60 12"x24" |
|----------|----------|-------------------|-------------------|------------------|------------------|-------------------|-------------------|------------------|------------------|
| BRERA | Page 172 | 177 | 171 | 166 | 152 | 179 | 179 | 172 | 158 |
| FLATIRON | Page 182 | 177 | 171 | 166 | 152 | 179 | 179 | 172 | 158 |
| LOFT | Page 186 | 177 | 171 | 166 | 152 | 179 | 179 | 172 | 158 |
| MAGNETIC | Page 188 | 177 | 171 | 166 | 152 | 179 | 179 | 172 | 158 |
| PARKER | Page 198 | 177 | 171 | 166 | 152 | 179 | 179 | 172 | 158 |

234 .. **SPessori DIFFERENTI PER APPLICAZIONI SPECIFICHE.**

DIFFERENT THICKNESS FOR DIFFERENT APPLICATION.
ÉPAISSEURS DIVERSIFIÉES POUR DES APPLICATIONS SPÉCIFIQUES.
VERSCHIEDENE MATERIALSTÄRKEN FÜR SPEZIFISCHE ANWENDUNGEN.

236 .. **LE FINITURE DELLA SUPERFICIE**

SURFACE FINISHES.
FINITIONS DE SURFACE.
OBERFLÄCHENBEARBEITUNGEN.

238 .. **COERENZA DI STILE IN TUTTI GLI ELEMENTI DI ARREDO**

CONSISTENCY OF STYLE IN ALL THE FURNISHING ELEMENTS.
UNIFORMITÉ DE DESIGN DANS TOUS LES ÉLÉMENTS D'AMEUBLEMENT.
STILSICHERHEIT AN EINRICHTUNGSELEMENTEN.

240 .. **CONSIGLI DI POSA**

INSTALLATION ADVICE.
CONSEILS DE POSE.
VERLEGEHINWEISE.

242 .. **CONSIGLI PER LA STUCCATURA E LA PULIZIA DOPO POSA**

RECOMMENDATIONS FOR GROUTING AND CLEANING AFTER INSTALLATION.
CONSEILS POUR LE STUCAGE ET LE NETTOYAGE APRÈS LA POSE.
RATSCHLÄGE FÜR DIE VERFUGUNG UND ERSTE REINIGUNG NACH DER VERLEGUNG.

244 .. **PULIZIA E MANUTENZIONE DEI PRODOTTI EK**

CLEANING AND CARE OF EK PRODUCTS.
NETTOYAGE ET ENTRETIEN DES ARTICLES EK.
REINIGUNG UND PFLEGE DER PRODUKTE VON EK.

245 .. **CERTIFICAZIONI**

CERTIFICATION.
CERTIFIQUES.
ZERTIFIZIERUNGEN.

246 .. **CONDIZIONI GENERALI DI VENDITA**

GENERAL SALES TERMS AND CONDITIONS.
CONDITIONS GÉNÉRALES DE VENTE.
ALLGEMEINE VERKAUFSBEDINGUNGEN.

247 .. **AVVERTENZE**

WARNING INSTRUCTIONS.
INSTRUCTIONS.
HINWEISE.

248 .. **TABELLE TECNICHE**

TECHNICAL TABLES.
FICHE TECHNIQUE.
TECHNISCHE ANGABEN.

249 .. **TABELLA PESI E MISURE**

WEIGHTS AND MEASURES TABLE.
TABLEAU POIDS ET MESURES.
GEWICHT UND MASS-TABELLE.

250 .. **TIPOLOGIE DI IMBALLAGGIO**

PACKAGING.
TYPOLOGIE DE L'EMBALLAGE.
VERPACKUNGSARTEN.

251 .. **COMPOSIZIONI DI CARICO**

LOADING COMPOSITION.
COMPOSITION DU CHARGEMENT.
ZUSAMMENSTELLUNG DER LADUNG.

252 .. **MOVIMENTAZIONE DEGLI IMBALLI**

PACKAGING HANDLING.
MANIPULATIONS DES EMBALLAGES.
VERPACKUNGSHANDLING.

253 .. **MOVIMENTAZIONE DELLE LASTRE IN CANTIERE**

ON-SITE SLABS HANDLING.
MANIPULATION DES GRANDES DALLES SUR LE CHANTIER.
VERARBEITUNG DER GROSSFORMATPLATTEN AUF DER BAUSTELLE.

254 .. **AVVERTENZE EKXTREME**

WARNING INSTRUCTIONS - EKXTREME
INSTRUCTIONS - EKXTREME
HINWEISE - EKXTREME

INFORMAZIONI TECNICHE

TECHNICAL INFORMATION.
INFORMATIONS TECHNIQUES.
TECHNISCHE INFORMATIONEN.

SPESSORI DIFFERENZIATI PER SPECIFICHE APPLICAZIONI

DIFFERENT THICKNESSES FOR SPECIFIC APPLICATIONS.

ÉPAISSEURS DIVERSIFIÉS POUR DES APPLICATIONS SPÉCIFIQUES.

UNTERSCHIEDLICHE MATERIALSTÄRKEN FÜR SPEZIFISCHE ANWENDUNGEN.

Il grande formato e i suoi derivati si declinano nelle loro trasformazioni progettuali con differenti spessori per offrire le migliori performances in termini tecnici ed estetici. Maggiore resistenza o maneggevolezza trovano la giusta risposta in quattro diverse soluzioni di spessore in 6, 9, 12 e 20 mm.

The large format offers different thicknesses and smaller matching sizes to provide the best performances in technical and aesthetic terms. 6 - 9 - 12 and 20 mm thicknesses allow greater resistance and easier handling.

Le grand format et ses dérivés se déclinent, pendant la conception de votre projet, avec différentes épaisseurs pour offrir les meilleures performances soit au niveau technique soit esthétique. Une plus grande résistance ou une meilleure maniabilité trouvent la bonne réponse dans les quatre solutions d'épaisseurs différentes, notamment 6, 9, 12 et 20 mm.

Das Großformat und dessen Unterformate, in verschiedenen Materialstärken bietet Leistungen von technischer und ästhetischer Transformation. Wahlweise größerer Widerstand oder Flexibilität finden stets die richtige Antwort in den vier verschiedenen Stärkenlösungen in 6 - 9 - 12 und 20 mm.

6 mm

Indicato per rivestimenti.

Suitable for wall coverings.
Indiqué pour les revêtement des murs.
Empfohlen als Wandverkleidung.

Specifico per realizzare complementi d'arredo coordinati a pavimenti e rivestimenti.

Suitable for decorations easily combining with floors and wall coverings.
Spécifique pour la réalisation des compléments d'aménagement coordonnés en sols et en mur.
Für Ergänzungen an Wand und Boden.

Superficie leggera e maneggevole.

Light and handling surface.
Surface légère et maniable.
Praktische Oberfläche.

Indicato in esterno per facciate ventilate.

Suitable for exterior ventilated facades.
Indiqué en extérieur pour la réalisation de façade ventilées.
Geeignet als hinterlüftete Fassade im Außenbereich.

Ideale per i progetti di cantieristica navale.

Ideal for shipbuilding industry.
Idéal pour la réalisation les projets de chantiers navals.
Ideal fuer den Schiffbau.

Indicato per rinnovare contesti esistenti.

Suitable for renovations.
Indiqué pour la rénovation d'ambiances existants.
Renovierungsvorschlag.



9 mm

Indicato per pavimenti.

Suitable for floors.
Indiqué pour les sols.
Geeignet als Bodenbelag.

Indicato per rivestimenti.

Suitable for wall coverings.
Indiqué pour les revêtement des murs.
Empfohlen als Wandverkleidung.

Specifico per realizzare complementi d'arredo coordinati a pavimenti e rivestimenti.

Suitable for decorations easily combining with floors and wall coverings.
Spécifique pour la réalisation des compléments d'aménagement coordonnés en sols et en mur.
Für Ergänzungen an Wand und Boden.



12 mm

La superiore resistenza meccanica consente di realizzare top bagno, top cucina, tavoli e piani di lavoro.

It's superior mechanical resistance makes it perfect to create bathrooms tops, kitchen tops, tables and working surfaces.

La très grande résistance de la matière permet de réaliser les plans de salles de bains, des cuisines, des tables et en general tous les plans de travail.

Die ueberlegene Festigkeit erlaubt den Einsatz als Waschtisch, Kuechenplatte, Tischplatten und Arbeitsplatten.



20 mm

Estrema versatilità applicativa e massima resistenza per l'outdoor. Ideale posato a secco in superfici erbose e su ghiaia diventa un ottimo supporto anche per superfici sopraelevate. Posato a colla consente di ottenere resistenti pavimentazioni carrabili.

Extreme application versatility and highest outdoorresistance. The best solution for dry installation on grass, on gravel or on elevated surfaces. Glue laying allows you to achieve the most resistant carriageable pavings.

Polyvalence d'application extrême et résistance maximale pour l'extérieur. Idéal pour la pose à sec sur l'herbe et le gravier, il constitue également un excellent support pour les surfaces surélevées. Lorsqu'il est posé avec une colle, il permet d'obtenir des dallages carrossables résistants.

Extreme Anwendungsvielfalt und maximale Beständigkeit für den Außenbereich. Ideal für die trockene Verlegung auf Grasflächen und auf Kies. Fest verklebt, für widerstandsfähige, befahrbare Bodenflächen im Einfahrtsbereich.



LE FINITURE DELLA SUPERFICIE

SURFACE FINISHES.

FINITIONS DE SURFACE.

OBERFLÄCHENBEARBEITUNGEN.

Lappato campo pieno, Silk, Naturale e Sabbiato: quattro finiture di superficie estremamente diverse, che offrono stili opposti ma anche complementari.

Dal lusso e dall'eleganza dell'effetto lappato al carattere forte e materico dell'aspetto naturale, passando per la raffinatezza della superficie Silk realizzata esclusivamente per i top 12 mm, fino alla superficie sabbata che aggiunge maggiore sicurezza antiscivolo: l'intera gamma unisce innovazione e tradizione, tecnologia e artigianalità per un risultato sempre di grande realismo.

High Gloss LCP finish "lappato", Silk, Natural and Antislip: four extremely different surface finishes, offering opposing but also complementary styles. From the luxury and elegance of the glossy effect to the strong character of natural appearance, as well as the Silk surface made exclusively for the 12 mm tops and the "sabbato" finish offering slip resistance: the whole range combines innovation and tradition, technology and craftsmanship for a consistent result of great realism.

Semi-Poli brilliant, Silk, Naturel et Antiderapant : quatre finitions de surface extrêmement différentes qui offrent des styles opposés mais aussi complémentaires.

Du luxe et de l'élégance de l'effet brillant au caractère fort et matérique de l'aspect naturel, en passant par l'élégance de la surface Silk faite exclusivement pour les plan en 12 mm, jusqu'à la surface "sabbato" qui ajoute plus de sécurité antidérapante : toute la gamme fusionne innovation et tradition, technologie et savoir-faire pour un résultat toujours très réel.

Hochglanz poliert, Silk, Naturmatt und Rutschsicher: vier unterschiedliche Oberflächenveredelungen, die gegensätzliche aber auch komplementäre Stilrichtungen ergeben. Vom Luxus und der Eleganz des Glanzeffekts der anpolierten Oberfläche zum starken Charakter eines natürlich matten Looks, der exklusiv für 12 mm Platten auf eine seidenmatte Oberfläche verfeinert werden kann, bis hin zu einer sandgestrahlten Oberfläche, mit der eine erhöhte Rutschsicherheit erzeugt wird. Dieses Sortiment vereint Innovation und Tradition, sowie Technologie und Handwerkskunst für ein realistisches Ergebnis.

PAVIMENTO . FLOOR:
City Plaster, Beige 120x120 . 48"x48"
9 mm - Rettificato . Rectified



LAPPATO CAMPO PIENO
HIGH GLOSS LCP
SEMI-POLI BRILLANT
HOCHGLANZ POLIERT

SILK

NATURALE
NATURAL
NATUREL
NATURMATT

SABBIATO
ANTISLIP
ANTIDÉRAPANT
RUTSCHSICHER



COERENZA DI STILE IN TUTTI GLI ELEMENTI DI ARREDO

CONSISTENCY OF STYLE IN ALL THE FURNISHING ELEMENTS.
UNIFORMITÉ DE DESIGN DANS TOUS LES ELEMENTS D'AMEUBLEMENT.
STILSICHERHEIT AN EINRICHTUNGSELEMENTEN.



Le lastre di grandi dimensioni con spessore 6 mm di EnergieKer introducono nuove espressioni di stile per la progettazione di interni. La superficie presente in pavimenti e rivestimenti può diventare a tutti gli effetti la stessa che compone gli elementi di arredo. Eleganza e coerenza estetica avvolgono composizioni complesse che possono prevedere ante, cassetti con aperture e dimensioni differenti ottenendo risultati unici ed estremamente personalizzati.

With our EnergieKer 6 mm-thick oversize slabs, we have introduced new style opportunities for interior designs. The tiling used on floors and walls can also be used as a key feature of the furniture in an interior. Elegance and a consistent aesthetic become the underlying theme of complex designs, which can include doors or drawers in different sizes and with different openings, creating original and unique results with an extremely personal touch.

Les dalles grand format de 6 mm d'épaisseur d'EnergieKer introduisent de nouvelles expressions de style dans la conception intérieure. La surface des revêtements de sol et muraux peut être absolument identique à celle des éléments de décoration. L'élégance et la cohérence esthétique enveloppent des compositions complexes qui peuvent inclure des portes, des tiroirs avec des ouvertures et des dimensions différentes, pour des résultats uniques et extrêmement personnalisés.

Die großformatigen Platten von EnergieKer mit einer Stärke von 6 mm führen neue Ausdrucksformen des Stils bei der Gestaltung von Innenbereichen ein. Die bei Boden- und Wandbelägen vorhandene Oberfläche kann in jeder Hinsicht zu der gleichen werden, aus der die Einrichtungselemente bestehen. Eleganz und ästhetische Kohärenz umhüllen komplexe Zusammenstellungen, die Türen und Kästen mit verschiedenen Öffnungsweisen und Abmessungen vorsehen können, die einzigartige und äußerst spezifische Ergebnisse erzielen.

IGIENICO. ADATTO PER ALIMENTI
Hygienic and suitable for food.
Hygiénique et adapté aux produits alimentaires.
Mit Lebensmitteleignung.

RESISTENTE AI GRAFFI
Scratch-resistant.
Résistant aux rayures.
Kratzbeständig.

RESISTENTE AGLI IMPATTI
Impact-resistant.
Résistant aux impacts.
Stoßfest.

RESISTE ALLE MACCHIE
Stain-resistant.
Résistant aux taches.
Fleckbeständig.

SEMPLICE DA PULIRE
Easy to clean.
Facile à nettoyer.
Einfach zu reinigen.

RESISTENTE AGLI ACIDI
Acid-resistant.
Résistant aux acides.
Säurebeständig.

IGNIFUGO
Fireproof.
Ignifuge.
Feuerbeständig.

NON SI ALTERA NEL TEMPO
Long-lasting.
Il reste intact avec le temps.
Alterungsbeständig.

IMPERMEABILE
Waterproof.
Imperméable.
Wasserfest.

NON TEME GLI SBALZI TERMICI
Resistant to thermal shocks.
Résistant aux variations thermiques.
Temperaturwechselbeständig.

NESSUNA MANUTENZIONE
No maintenance needed.
Il ne nécessite pas de maintenance.
Kein Unterhalt.



Consigli per la stuccatura e la pulizia dopo posa

RECOMMENDATIONS FOR GROUTING AND CLEANING AFTER INSTALLATION.
CONSEILS POUR LE STUCAGE ET LE NETTOYAGE APRÈS LA POSE.
RATSchLÄGE FÜR DIE VERFUGUNG UND ERSTE REINIGUNG NACH DER VERLEGUNG.

Consigli per la pulizia dopo posa

Eeguire una precisa e corretta pulizia del prodotto ceramico è di fondamentale importanza per mantenerne nel tempo l'originaria lucentezza e bellezza. Si raccomanda pertanto di seguire con attenzione le indicazioni seguenti.

A) PULIZIA “DOPO-POSA” IN CANTIERE

Il lavaggio iniziale delle piastrelle nel “dopo-posa” in cantiere è una fase di fondamentale importanza.

È infatti in questo momento che è possibile rimuovere agevolmente dalle piastrelle tutti i residui dei materiali usati per la posa e/o della stuccatura delle fughe della piastrella stessa.

Si tratta di residui di varia natura che, se lasciati “asciugare e/o seccare” sulle piastrelle, soprattutto in quelle caratterizzate da una superficie strutturata più o meno accentuata potrebbero diventare difficili da rimuovere successivamente. Si raccomanda sempre la massima attenzione alla scelta dell'agente pulente per non alterare irrimediabilmente il grado di lucentezza e brillantezza della piastrella posata.

Pulizia del pavimento stuccato con “Stucchi cementizi a base d’acqua”

Come già accennato, con il lavaggio “dopo-posa” si rimuovono i residui di cemento, stucchi cementizi, salnitri, colle ed eventuali residui superficiali del materiale di varia natura. In questa fase il pavimento deve essere lavato con detergenti a base di acidi tamponati entro almeno 3-4 giorni dopo la posa e mai oltre i 10 giorni.

NB: Per i prodotti caratterizzati da superfici strutturate e/o anticivolo si raccomanda, viste le asperità della struttura, di sporcare il meno possibile la superficie della piastrella durante le fasi della posa e di pulire bene subito dopo la stuccatura gli eccessi di materiali utilizzati con una spugna bagnata in acqua pulita. Si raccomanda altresì di eseguire la procedura sotto-descritta il prima possibile e comunque prima dei su citati 3-4 giorni massimi dal “dopo-posa”.

Procedere come segue:

- Preparare il detergente come indicato in etichetta (si consiglia di effettuare prove preliminari su piastrelle non posate per verificare l'inalterabilità della superficie della piastrella).
- Bagnare preventivamente il pavimento con acqua pulita.
- Stendere la soluzione sulle piastrelle lasciando che agisca per qualche minuto.
- Passare la monospazzola utilizzando dischi appropriati (verdi per le superfici strutturate e rosso per le non strutturate) o una paglietta (verde per le superfici strutturate e rossa/marrone per le non strutturate) strofinando energicamente la superficie delle piastrelle.
- Risciacquare abbondantemente con acqua pulita aspirando il liquido.

| PULIZIA FINE CANTIERE STUCCO CEMENTIZIO | TIPO DI DETERGENTE | PRODOTTO | PRODUTTORE |
|---|--------------------|----------------|---------------|
| Detergente acido | | CEMENT REMOVER | FABER CHIMICA |
| | | KERANET | MAPEI |
| | | DETERDEK | FILA |

Pulizia del pavimento stuccato con “Stucchi epossidici”

Nel caso di utilizzo di stucchi epossidici, considerato che essi induriscono rapidamente in pochi minuti, il lavaggio “dopo-posa” deve essere eseguito con detergenti alcalini il più rapidamente possibile attenendosi scrupolosamente alle indicazioni e procedure d’utilizzo indicati in etichetta.

Procedere come segue:

- Preparare il detergente come indicato in etichetta (si consiglia di effettuare prove preliminari su piastrelle non posate per verificare l'inalterabilità della superficie della piastrella).
- Bagnare preventivamente il pavimento con acqua pulita.
- Stendere la soluzione sulle piastrelle lasciando che agisca per qualche minuto.
- Passare la monospazzola utilizzando dischi appropriati (verdi per le superfici strutturate e rosso per le non strutturate) o una paglietta (verde per le superfici strutturate e rossa/marrone per le non strutturate) strofinando energicamente la superficie delle piastrelle.
- Risciacquare abbondantemente con acqua pulita aspirando il liquido.

| PULIZIA FINE CANTIERE STUCCO EPOSSIDICO | TIPO DI DETERGENTE | PRODOTTO | PRODUTTORE |
|---|--------------------|---------------|---------------|
| Detergente alcalino | | EPOXY REMOVER | FABER CHIMICA |
| | | FILA CR | 10 FILA |

B) PULIZIA QUOTIDIANA

La pulizia ordinaria può essere fatta con l’ausilio di normali detergenti neutri adatti alla pulizia delle superfici ceramiche, eventualmente diluendoli in acqua calda per aumentarne l’efficacia, attenendosi alle istruzioni in etichetta del produttore.

Consigli per la pulizia dopo posa

RECOMMENDATIONS FOR GROUTING AND CLEANING AFTER INSTALLATION.

To maintain the original shine and beauty of your tiles after fixing, the correct cleaning procedures must be followed.

CONSEILS POUR LE STUCAGE ET LE NETTOYAGE APRÈS LA POSE.

RATSchLÄGE FÜR DIE VERFUGUNG UND ERSTE REINIGUNG NACH DER VERLEGUNG.

IMMEDIATE ACTION AFTER LAYING AND GROUTING:

Cleaning the tiles immediately after the initial fixing and, again after the grouting, is very important. At this point thoroughly wash the surface and joints of the tile with clean water several times. This will ensure any residual adhesive or grout will not set on the surface of the tile causing cleaning difficulties later. This is particularly important when fixing tiles with a structured or non slip surface. When grouting tiles with a structured surface it is advisable to ensure grout does not get spread across the whole surface of the tile.

SECONDARY CLEANING:

Whilst thorough washing with clean water will remove residual adhesive and grout from the surface of the tile a proprietary acid based cleaning agent should be applied within 2-3 days of laying to completely clean the surface of the tile. When using secondary cleaning agents it is advisable to “test” the product on a loose tile first to ensure the surface shine and brilliance of the tile is not affected.Recommended Secondary Cleaning Detergents For Water Based Adhesive and Grout:

| CLEANING CEMENT-BASED GROUT AFTER INSTALLATION | TYPE OF DETERGENT | PRODUCT | MANUFACTURER |
|--|-------------------|----------------|---------------|
| Acid detergent | | CEMENT REMOVER | FABER CHIMICA |
| | | KERANET | MAPEI |
| | | DETERDEK | FILA |

ALWAYS FOLLOW THE MANUFACTURES INSTRUCTIONS.

Recommended secondary Cleaning for Epoxy Grouted Floors:

When using epoxy grouts it is important to remember they harden much more quickly than conventional water based cement grouts. It is therefore necessary to carry out the cleaning procedures immediately using an alkaline detergent.

| CLEANING EPOXY-BASED GROUT AFTER INSTALLATION | TYPE OF DETERGENT | PRODUCT | MANUFACTURER |
|---|-------------------|---------------|---------------|
| Alkaline detergent | | EPOXY REMOVER | FABER CHIMICA |
| | | FILA CR | 10 FILA |

ALWAYS FOLLOW THE MANUFACTURERS INSTRUCTIONS.

EVERYDAY CLEANING AND MAINTENANCE:

For day to day general cleaning you should use any normal neutral detergent suitable for the cleaning of ceramic or porcelain tiles. Dilute with warm water and always follow the instructions on the product label.

RECOMMENDATIONS FOR GROUTING AND CLEANING AFTER INSTALLATION.

CONSEILS POUR LE STUCAGE ET LE NETTOYAGE APRÈS LA POSE.

Un nettoyage minutieux et correct du produit en céramique est fondamental pour en préserver le brillant et la beauté d’origine. Il est donc recommandé de suivre avec attention les indications suivantes.

A) NETTOYAGE “APRÈS LA POSE” SUR LE CHANTIER

Le lavage initial des carreaux au cours de la phase “après la pose” sur le chantier est une étape extrêmement importante.

En effet, c’est à ce moment-là qu’il est possible d’éliminer facilement des carreaux tous les résidus du matériel utilisé pour la pose et/ou du jointage des joints.

Il s’agit de résidus de différente nature qui pourraient s’avérer difficiles à éliminer par la suite, si on les laisse “sécher et/ou durcir” sur les carreaux, surtout s’ils sont caractérisés par une surface structurée plus ou moins accentuée. On recommande toujours de choisir le produit de nettoyage avec la plus grande attention pour ne pas altérer irréremédiablement le degré de luisance et de brillance du carreau posé.

Nettoyage des carrelages jointes avec des “Mastics à base de ciment et d’eau”

Comme on l’a dit, le lavage “après la pose” permet d’éliminer les résidus de béton, les mastics à base de ciments, les nitrates de potassium, les colles et les éventuels résidus superficiels de différente nature. Au cours de cette phase, le carrelage doit être lavé avec des détergents à base d’acides tamponnés au moins 3-4 jours après la pose et au maximum dans les 10 jours.

N.B.: Pour les produits caractérisés par des surfaces structurées et/ou antidérapantes, il est recommandé, vu les aspérités de la structure, de salir le moins possible la surface du carreau au cours de la pose et de bien éliminer les excès de produit utilisé immédiatement après le jointage avec une éponge imbibée d’eau propre. Il est également recommandé d’exécuter la procédure décrite ci-dessous dès que possible et au plus tard avant la période maximale de 3-4 jours indiquée plus haut à compter de l’“après-pose”.

Procéder comme suit:

- Préparer le détergent d’après les indications figurant sur l’étiquette (il est recommandé d’effectuer des essais préliminaires sur des carreaux non posés pour vérifier l’inaltérabilité de la surface des carreaux).
- Mouiller préalablement le carrelage avec de l’eau propre.
- Etaler la solution sur les carreaux en laissant agir quelques minutes.
- Passer la monobrosse en utilisant les disques appropriés (verts pour les surfaces structurées et rouges pour les surfaces non structurées) ou une paille de fer (verte pour les surfaces structurées et rouge/marron pour les surfaces non structurées) en frottant énergiquement la surface des carreaux.
- Rincer abondamment à l’eau propre en aspirant le liquide.

| NETTOYAGE FIN DE CHANTIER MORTIER À BASE DE CIMENT | TYPE DE DÉTERGENT | PRODUIT | FABRICANT |
|--|-------------------|----------------|---------------|
| Détergent acide | | CEMENT REMOVER | FABER CHIMICA |
| | | KERANET | MAPEI |
| | | DETERDEK | FILA |

Nettoyage des carrelages jointes avec des “Mastics époxy”

Si l’on utilise des mastics époxy, vu qu’ils durcissent rapidement en quelques minutes, le lavage “après la pose” doit être effectué avec des détergents alcalins dans les plus brefs délais en suivant scrupuleusement les indications et les procédures d’utilisation figurant sur l’étiquette.

Procéder comme suit:

- Préparer le détergent d’après les indications figurant sur l’étiquette (il est recommandé d’effectuer des essais préliminaires sur des carreaux non posés pour vérifier l’inaltérabilité de la surface des carreaux).
- Mouiller préalablement le carrelage avec de l’eau propre.
- Etaler la solution sur les carreaux en laissant agir quelques minutes.
- Passer la monobrosse en utilisant les disques appropriés (verts pour les surfaces structurées et rouges pour les surfaces non structurées) ou une paille de fer (verte pour les surfaces structurées et rouge/marron pour les surfaces non structurées) en frottant énergiquement la surface des carreaux.
- Rincer abondamment à l’eau propre en aspirant le liquide.

| NETTOYAGE FIN DE CHANTIER MORTIER ÉPOXY | TYPE DE DÉTERGENT | PRODUIT | FABRICANT |
|---|-------------------|---------------|---------------|
| Détergent alcalin | | EPOXY REMOVER | FABER CHIMICA |
| | | FILA CR | 10 FILA |

B) NETTOYAGE QUOTIDIEN

Le nettoyage quotidien peut être réalisé à l’aide de détergents neutres normaux indiqués pour le nettoyage des surfaces en céramique, éventuellement en les diluant dans de l’eau chaude pour en augmenter l’efficacité, en suivant les instructions du producteur sur l’étiquette.

RECOMMENDATIONS FOR GROUTING AND CLEANING AFTER INSTALLATION.

CONSEILS POUR LE STUCAGE ET LE NETTOYAGE APRÈS LA POSE.

Die richtige Reinigung der Keramik Erzeugnisse ist äußerst wichtig, damit sie lange schön bleiben und ihre ursprüngliche Optik bewahrt wird. Daher empfehlen wir folgende Vorgehensweise:

A) REINIGUNG NACH DER VERLEGUNG/ERSTREINIGUNG ODER BAUENDREINIGUNG.

Die erste Reinigung der Fliesen nach der Verlegung ist von wesentlicher Bedeutung

Zu diesem Zeitpunkt ist es noch möglich, sämtliche Materialreste der Verlege- und/oder Verfügarbeiten mühelos von den Fliesen zu entfernen. Lässt man diese Überreste verschiedener Art auf den Fliesen eintrocknen, so kann es sein, das diese sich vor allem bei einer stärker strukturierten Oberfläche, zu einem späteren Zeitpunkt nur noch sehr schwer beseitigen lassen. Auch das Reinigungsmittel sollte mit größter Sorgfalt ausgewählt werden, um zu vermeiden, dass die strahlende Optik der verlegten Fliesen nicht unwiederbringlich verloren geht.

Reinigung von Fußböden, die mit, Zementfugenmörtel auf Wasserbasis“ verfugt sind

Wie bereits erwähnt, werden bei der Erstreinigung nach der Verlegung sämtliche Reste an Zement, Zementfugenmasse, Salpeter und Klebstoffen entfernt, ebenso wie eventuelle oberflächliche Materialreste verschiedener Art. Der Boden sollte innerhalb von 3-4 Tagen, jedoch spätestens 10 Tage nach der Verlegung mit einem schonenden und handelsüblichen Bauendreiniger gereinigt werden. Für empfindliche Oberflächen kann auch ein schonender Bauendreiniger für Marmor eingesetzt werden. Hier kann keine Verletzung der Oberfläche eintreten. Informieren Sie sich im Fachhandel und beachten Sie die Herstellerangaben.

Hinweis: Bei den Erzeugnissen mit strukturierter und/oder rutschfester Oberfläche wird aufgrund der rauen Struktur empfohlen, die Oberfläche während der Verlegung so wenig wie möglich zu beschmutzen und das überschüssige Material nach den Verfügarbeiten sofort mit einem in sauberem Wasser getränkten Schwamm zu reinigen. Außerdem sollten die unten beschriebenen Arbeiten so früh wie möglich und in jedem Fall vor der oben genannten Frist von 3-4 Tagen nach der Verlegung durchgeführt werden.

Folgende Vorgehensweise empfehlen wir:

- Das Reinigungsmittel gemäß den Hinweisen auf dem Etikett verarbeiten (es wird empfohlen, vorher Proben an nicht verlegten Fliesen durchzuführen, um sicherzustellen, ob die Oberfläche nicht verändert wird).
- Der Belag wird mit klarem Wasser vorgeenässt.
- Das Reinigungsmittel wird auf den Belag aufgebracht. Beachten Sie die Herstellerangaben für die Einwirkzeit. Bei zu langen Einwirkzeiten können Verätzungen auftreten.
- Je nach Oberflächenstruktur können Sie zur manuellen Unterstützung, Bürsten oder Pads verwenden. Das gleiche gilt auch im Einsatz mit Reinigungsautomaten oder Einscheibenmaschinen. Aber bitte Vorsicht! Achten Sie auf die Härtegrade der Pads. Ihr Fachhändler wird Sie hinreichend aufklären. Zu harte Pads können die Oberfläche schädigen. Weichere Bürsten oder weiße/weiche Pads sind daher immer eine gute Wahl.
- Die Schmutzbrühe anschließend aufnehmen und gründlich mit klarem Wasser nachwaschen.

| REINIGUNG BEI BAUSTELLENENDE ZEMENTSTUCC | ART DES REINIGUNGSMITTELS | PRODUKT | HERSTELLER |
|--|---------------------------|----------------|---------------|
| Saures Reinigungsmittel | | CEMENT REMOVER | FABER CHIMICA |
| | | KERANET | MAPEI |
| | | DETERDEK | FILA |

Reinigung von Fußböden, die mit „Epoxidfugenmörtel“ verfugt sind:

Bei der Verwendung von Epoxidfugenmörtel, der bereits innerhalb weniger Minuten hart wird, muss die Erstreinigung schnellstmöglich nach der Verlegung mit geeigneten Reinigungsmitteln erfolgen, wobei die auf dem Etikett genannten Hinweise und Anwendungsverfahren unbedingt befolgt werden sollten.

| REINIGUNG BEI BAUSTELLENENDE EPOXY STUCC | ART DES REINIGUNGSMITTELS | PRODUKT | HERSTELLER |
|--|---------------------------|---------------|---------------|
| Alkalines Reinigungsmittel | | EPOXY REMOVER | FABER CHIMICA |
| | | FILA CR | 10 FILA |

B) TÄGLICHE REINIGUNG/UNTERHALTSREINIGUNG

Für die Unterhaltsreinigung empfehlen wir handelsübliche Feinsteinzeugreiniger. Informieren Sie sich im Fachhandel und beachten Sie die Herstellerangaben.

Pulizia e manutenzione dei prodotti EK

CLEANING AND CARE OF EK PRODUCTS.
NETTOYAGE ET ENTRETIEN DES ARTICLES EK.
REINIGUNG UND PFLEGE DER PRODUKTE VON EK.

Le superfici EnergieKer oltre ad una presenza estetica raffinata garantiscono standard tecnici di assoluto valore. Facili da pulire, resistono alle macchie e non si deteriorano al contatto con acidi. Per ottenere i migliori risultati nella pulizia e avere informazioni relative al tipo di finitura scelto, sulle corrette procedure e adottare il tipo di detergente adatto inquadra il QR Code a fianco.

Apart from their refined aesthetic presence, all surfaces by EnergieKer provide you with the highest technical standards. Easy to clean, spot-resistant and resistant to contact with acids. For any further question on how to obtain the best results in cleaning, to find out more about the chosen surface and its relative cleansers and cleaning procedures, please scan the QR code on the right.

Les surfaces EnergieKer garantissent une présence esthétique raffinée ainsi que des standards techniques d'une valeur absolue. Ils sont faciles à nettoyer, résistent aux taches et ne se détériorent pas au contact des acides. Pour obtenir les meilleurs résultats et des informations sur le type de finition choisi, les procédures correctes et le bon type de détergent, scannez le code QR ci-contre.

Die EnergieKer-Oberflächen garantieren neben einer edlen ästhetischen Präsenz technische Standards von absoluter Wertigkeit. Sie sind leicht zu reinigen, Fleckbeständig und Säurefest. Scannen Sie den QR-Code auf der Seite, um Tipps für beste Reinigungsergebnisse zu erhalten und Informationen zur Oberflächenbehandlung, sowie den richtigen Reinigungsmitteltyp zu erhalten.



Certificazioni

CERTIFICATION.
CERTIFIQUES
ZERTIFIZIERUNGEN.



Regardez sur le site internet
www.cstb.fr
s'il vous plaît

<http://webapp.cstb.fr/upec-ceramique/index.php?view=TitulaireListeProduits&sid=69&tid=1>



放射性水平：A 类

Certificazione CCC
CCC Certification
Certification CCC
CCC Zertifizierung



Condizioni generali di vendita

AVVERTENZA - I colori e le caratteristiche estetiche dei prodotti nel presente catalogo e in tutti gli strumenti di merchandising sono indicativi in quanto non riproducibili su carta stampata con assoluta fedeltà.

APPROVAZIONE - Gli ordini pervenuti sono per noi impegnativi solo dopo la nostra conferma scritta.

CONSEGNA - La consegna del materiale s’intende avvenuta a carico effettuato presso i nostri magazzini. *Tutti i rischi di trasporto, compresi ammanchi, rotture, deterioramenti e manomissioni sono a carico del Committente anche se il prezzo pattuito è franco di porto, FOB o C&F. Gli accordi con spedizionieri s’intendono sempre conclusi in nome e per conto del Committente che ne accetta l’operato.

TERMINI DI CONSEGNA - I termini di consegna hanno carattere indicativo, eventuali ritardi nelle consegne, interruzioni, sospensioni totali o parziali delle forniture non daranno diritto ad indennizzi o risarcimento danni.

CONTESTAZIONI - La garanzia della merce e limitata al solo, ed esclusivamente, materiale di prima scelta, con una tolleranza del 5% circa. Le differenze di tonalità non potranno essere denunciate come vizio del materiale. Eventuali reclami in merito alla qualità, tipo del materiale, dovranno pervenirci entro 8 giorni dalla data della consegna. Il compratore s’impegna a tenere a disposizione le partite contestate così da consentire il controllo dei difetti denunciati, in ogni caso la posa in opera ci esonera da qualsiasi responsabilità. Eventuali vizi o difetti di qualità della merce, ove siano denunciati nei termini di legge ed accertati o riconosciuti, danno diritto solamente alla sostituzione dei materiali difettosi, a condizione della preventiva restituzione delle merci contestate, e, su autorizzazione scritta dell’operazione di resa, restando tassativamente ed esclusi la risoluzione del contratto qualsiasi risarcimento danno.

DIMENSIONI E TONALITÀ - I nostri materiali sono da classificarsi fra i prodotti cotti ad alta temperatura e come tali possono presentare differenze fra le dimensioni dichiarate e quelle effettivamente consegnate. Così si dica per le differenze di tono all’interno della medesima partita. Quanto sopra perciò non potrà essere oggetto di reclamo da parte del committente.

IMBALLO E QUANTITÀ - Il buono stato degli imballi e della loro confezione nonché della quantità consegnata resta accertato con l'accettazione della merce da parte del vettore. Questi, firmando la Bolla di Accompagnamento, si rende responsabile del buono stato del materiale e del quantitativo. Il compratore nel caso si verificino rotture ed ammanchi dovrà chiedere eventuali danni o risarcimenti al vettore.

RESI - Per nessuna ragione l’acquirente potrà restituire il materiale senza nostra espressa preventiva autorizzazione scritta e tutte le spese sono a carico del Committente.

ANNULAMENTI - Non verranno accettati annullamenti di ordini se il materiale è già stato prodotto o se e già stata avviata la lavorazione e molto più se è già stata effettuata la spedizione. L'annullamento dell'ordine comporterà in ogni caso l'obbligo da parte del Committente di pagare l'intera fornitura Nel caso che sia fattibile l'accettazione dell'annullamento il Cliente sarà tassativamente tenuto a rifondere tutte le spese sostenute dal produttore ino a quel momento.

PREZZI - I prezzi riportati sui nostri listini non sono per noi impegnativi. Ci riserviamo il diritto di modificarli prima dell'accettazione dell'ordine.

PAGAMENTI - I pagamenti devono essere effettuati solo presso la nostra sede, il ritardo di oltre 10 giorni di ogni pagamento dovuto, o la mancata copertura nel termine stesso di un titolo di credito, girato o ceduto, o emesso dal committente, costituisce grado di insolvenza, In tal caso sarà nostra facoltà di sospendere le forniture ed annullare ogni rapporto in corso; immediatamente esigere l’integrale pagamento di ogni rapporto in corso; esigere l’integrale pagamento di ogni nostro credito ed agire giudizialmente al riguardo, in via esecutiva o cautelare nonché per il risarcimento danni, in ogni caso, trascorsi 10 giorni da ogni pagamento dovuto, siamo autorizzati a emettere tratta a vista con spese senza preavviso. Inoltre decorreranno sul debito scaduto gli interessi moratori annui calcolati nella misura del tasso “prime rate” corrente maggiorato di 5 punti percentuali.

SCONFEZIONAMENTO IMBALLI - Non si effettuano vendite inferiori alla scatola

SERVIZIO CONSEGNE FINO NOSTRO DEPOSITO A MARANELLO Il servizio presso il nostro deposito di Maranello sarà addebitato alle seguenti tariffe: - da 0 a 1000 Kg. € 4,00 -oltre i 1000 Kg. 0,90 /Quintale.

RISERVATO DOMINIO - Il materiale anche se spedito e regolarmente fatturato resta di nostra Proprietà fino al pagamento totale della fornitura medesima anche in caso di passaggio o vendita a terzi.

I.V.A. - Il pagamento della I.V.A. dovrà pervenire comunque entro e non oltre 60 giorni dalla data di emissione della fattura.

FORO COMPETENTE - Per qualsiasi controversia sarà esclusivamen- te competente il Foro di Modena.

WARNING - The colours and aesthetic features of the products in this catalog and in all merchandising tools are indicative and cannot be reproduced on printed paper with utmost fidelity.

APPROVAL - All orders that we receive are considered to be binding only after our written confirmation has been issued.

DELIVERY - The materials are intended as delivered upon loading at our warehouses. All transport risks, including missing pieces, breakage, deterioration and tampering are the sole responsibility of the Client, even if the price agreed upon is carriage free, FOB, or C&F. Agreements with forwarding agents are intended as concluded in the name of and on behalf of the Client, who hereby confirms and accepts their terms and conditions.

TERMS OF DELIVERY - The terms of delivery are indicative, eventual delays in the delivery, interruptions, or total or partial suspensions of the supply do not allow any right to compensation for damages.

DISPUTES - The guarantee of the goods is limited only and exclusively to first rate materials, with a tolerance of approximately 5%. The difference in shades of color cannot be declared as a material defect Eventual complaints regarding the quality or the type of material must be submitted within 8 days from the date of delivery. The purchaser agrees to make available the disputed lots in order that the declared defects may be controlled. In any case, the installation exonerates the manufacturer from any liability. Eventual manufacturing defects or quality defects in the goods, where declared according to law and ascertained or recognized, give right only to the replacement of the defective materials, provided that the goods have been returned previously and the written authorization of the return operation has been issued, the resolution of the contract as well as any compensation for damages is peremptorily waived and excluded.

DIMENSIONS AND TONALITY - Our materials are classified as products fired at high temperatures and as such may present discrepancies between the dimensions declared and those actually delivered. The same applies for differences in colors within the same production lot. Therefore, the client may not present a dispute regarding abovementioned product characteristics.

PACKAGING AND QUANTITY - The good condition of the packaging and cartons as well as the quantity delivered are verified upon acceptance of the goods by the forwarding agent. The forwarding agent declares himself responsible for the condition and quantity of the goods upon signing the packing list In case of missing pieces or breakage, the purchaser must ask for eventual damages or compensation from the forwarding agent.

RETURNS - For no reason will the purchaser be able to return the material without our express prior written authorization and all the costs of the return will be assumed by the Client.

CANCELLATIONS - Order cancellations will not be accepted if the material has already been produced or if the production has already begun, and more so if the materials have already been shipped. In any case, the Client is obliged to pay the entire sum of the supply if the order is cancelled. If the acceptance of the cancellation is feasible, the Client will be peremptorily obliged to reimburse all the expenses sustained by the producer up to that moment.

PRICES - The prices on our price list are not binding. We reserve the right to modify prices before accepting an order.

PAYMENT - Payments must be made only in our main office. Delays of more than 10 days for each payment due or insufficient funds during the same term of a check, whether endorsed or transferred, or issued by the customer, constitutes bad debt. In this case, we reserve the right to suspend supply and annul all ongoing relations, immediately require total payment of all ongoing relations; require total payment of each credit and to make legal recourse, whether executive or precautionary, as well as request compensation for damages. In any case, after 10 days any payment due, we are authorized to issue an on-sight draft with expenses without notice. Furthermore, annual penalty interest will accumulate on the expired debt to be calculated according to the current “Prime rate” plus ive (%) percentage points.

MINIMUM PACKAGING REQUIREMENTS - Sales of less than one box will not be allowed.

DELIVERY SERVICE AS FAR AS OUR DEPOSIT IN MARANELLO - The service with our deposit of Maranello will be charged according to the following: - from 0 to 1000 Kg. € 4.00 - more than 1000 Kg. 0,90/Quintal.

SELLER’S LIEN - The material, even if shipped and regularly invoiced, remains our property until payment in full of the invoice itself, even in case of passage or sale to third parties.

V.A.T. - V.A.T. must be paid in any case before and no later than 60 days from the issuing of the invoice.

PLACE OF JURISDICTION - For any eventual dispute, the only place of jurisdiction will be the Modena Tribunal.

INSTALLATION ADVICE. CONSEILS DE POSE. VERLEGEGHINWEISE.

AVERTISSEMENT - Les couleurs et les caractéristiques de l'apparence des produits dans ce catalogue et dans tous les outils de merchanding sont indicatifs car ils ne peuvent pas être reproduites en version imprimée avec une fidélité absolue.

ACCEPTATION - Les commandes parvenues ne seront valables de manière définitive qu’après confirmation écrite de notre part.

LIVRAISON - La livraison du matériel s’entend au moment du charge- ment effectué dans nos entrepôts. Tous les risques de transport, tels que les manques, casses, détériorations ou endommagements sont à charge de l’Acheteur, même lorsque le prix convenu est franco de port, FOB ou C&F. Les accords conclus avec les transporteurs s’entendent toujours au nom et pour compte de l’Acheteur qui confirme et accepte les conditions au préalable.

DÉLAIS DE LIVRAISON - Les délais de livraison ont un caractère indica- tif; les éventuels retards de livraisons, interruptions, suspensions totales ou partielles des marchandises ne donneront droit à aucun dédomma- gement ou dommages et intérêts.

CONTESTATIONS - La garantie de la marchandise se limite seulement et exclusivement au matériel de premier choix, avec une marge de tolé- rance de 5% environ. Les différences de tons ne pourront être dénoncés comme vice du matériel. Les éventuelles réclamations relatives à la quali- té, au type de matériel, devront nous parvenir dans les 8 jours à partir du jour de livraison. L’Acheteur s’engage à mettre à disposition les parties contestées de manière à permettre le contrôle des défauts déclarés, sa- chant que la pose nous libère quoiqu’il en soit de toute responsabilité. Les éventuels vices ou défauts de qualité de la marchandise, si déclarés en vertu des termes de loi et confirmés ou reconnus, ne donnent droit qu’à la substitution des matériels défectueux, à condition que les mar- chandises contestées ne soient restituées préalablement et, sur autorisa- tion écrite de l’opération de restitution, en renonçant et en excluant ainsi de manière formelle la résolution du contrat tout comme les éventuels dommages et intérêts.

DIMENSIONS ET TONS - Nos matériels se classent parmi les produits cuits à haute température et peuvent présenter en tant que tels des dif- férences entre les dimensions déclarées et celles effectivement livrées. C’est ainsi que sont considérées les différences de tons à l’intérieur d’un même lot. C’est pourquoi, en vertu des conditions présentées précé- demment, ceci ne pourra faire l’objet d’aucune réclamation de la part de l’Acheteur.

EMBALLAGES ET QUANTITÉS - Le bon état des emballages et de leur confection, ainsi que de la quantité livrée est confirmé après acceptation de la marchandise de la part du transporteur. Ce dernier, en signant le Bon de Livraison, se tient responsable du bon état du matériel et de la quantité. En cas de casses ou manques, l’acheteur devra demander des éventuels dommages et intérêts ou dédommagements au transporteur.

RESTITUTIONS - En aucun cas l’acheteur ne pourra restituer le matériel sans préalablement recevoir une autorisation écrite et expresse de notre part; tous les frais sont à charge de l’Acheteur.

ANNULATIONS - Aucune annulation de commandes ne sera accep- tée si le matériel a déjà été produit ou si la phase de production a déjà commencé, ni même si la livraison a déjà été effectuée. L'annulation de la commande comportera dans tous les cas l'obligation de la part de l'Ache- teur de payer la totalité de la marchandise. Dès lors que l'acceptation de l'annulation est faisable, le Client sera formellement tenu à recouvrir tous les frais engendrés par le producteur jusqu'alors.

PRIX - Les prix reportés sur nos catalogues ne sont pas définitifs. Nous nous réservons le droit de les modifier avant l’acceptation de la com- mande.

PAIEMENTS - Les paiements ne doivent être effectués qu’après de notre siège. Le retard de plus de 10 jours de tout paiement dû ou la non couverture dans le même délai d’un titre de crédit, transféré ou cédé, ou bien émis par l’Acheteur, constitue un niveau d’insolvabilité. Dans ce cas, il est en notre pouvoir de suspendre les marchandises et annu- ler tout rapport en cours; d’exiger le paiement intégral et immédiat de tout rapport en cours; d’exiger le paiement intégral de tout crédit en notre faveur et d’agir judiciairement à cet égard, de manière exécutive ou préventive ainsi que pour les dommages et intérêts. Dans tous les cas, aussitôt qu’un paiement dû dépasse le délai des 10 jours, nous sommes autorisés à émettre une traite à vie avec frais sans préavis. En outre, les intérêts moratoires annuels calculés en fonction du taux « premiers verse- ments » courant majoré à 5 points pourcents, prendront effet sur le débit dépassé.

DÉSEMBALLAGES - Aucune vente inférieure à la boîte ne peut être ef- fectuée.

COÛTS EMBALLAGES - Les Europalettes utilisées pour emballer les produits seront facturées aux clients.

SERVICE LIVRAISONS JUSQU’A MARANELLO - Le service aupres nos depot de Maranello sera debite sur la base des tarifs suivants: Jusqu’a 1000 kg € 4.00 - plus de 1000 kg. 0,90 /Quintal.

DOMAINE RÉSERVE - Le matériel, même si livré et régulièrement facturé reste notre propriété jusqu’au paiement total de ladite marchandise, même en cas de passage ou vente à un tiers.

T.V.A. - Le paiement de la T.V.A. devra parvenir quoiqu’il en soit avant et non au-delà de 60 jours à partir de la date d’émission de la facture.

TRIBUNAL COMPETENT - Le Tribunal de Modena sera compétent de manière exclusive en cas de litige.

WARNHINWEIS - Die Farben und ästhetische Eigenschaften der Pro- dukte in diesem Katalog und in allen Verkaufsfördermittel sind Richtwer- te, da sie nicht in gedruckter Form mit absoluter Treue wiedergegeben werden können.

BESTÄTIGUNG - Eingegangene Bestellungen sind für uns nur verbind- lich, wenn sie schriftlich durch uns bestätigt wurden.

LIEFERUNG - Die Lieferung des Materials ist für uns mit dessen Beladung bel unserem Lager abgeschlossen. Aile durch den Transport bedingten Risiken, einschließlich Fehlmengen, Bruch, Beschädigung und sonstige Beeinträchtigungen gehen zu Lasten des Auftraggebers, auch wenn der vereinbarte Preis frachtfrei, FOB oder C&F ist. Die Vereinbarungen mit den Speditionsunternehmen werden im Namen und auf Rechnung des Auftraggebers getroffen, der die Entlastung bestätigt und erteilt.

LIEFERFRISTEN - Die Lieferfristen sind ungefähre Angaben; im Falle einer Verzögerung, Unterbrechung bzw. teilweiser oder kompletter Aussetzung der Lieferungen besteht kein Recht auf Entschädigung oder Schadenersatz.

BEANSTANDUNGEN - Die Garantie auf die Ware bezieht sich aus- schließlich auf Material erster Wahl, bei einer Toleranz von ca. 5%. Unter- schiede bei Farbttönen können nicht ais Materialfehler geltend gemacht werden. Eventuelle Beanstandungen in Bezug auf die Qualität und Ma- terialart müssen innerhalb von 8 Tagen ab dem Lieferdatum bei uns ein- gehen. Der Käufer verpflichtet sich, die beanstandeten Warenpartien für die Überprüfung der angezeigten Mängel zur Verfügung zu halten. Die Verlegung des Materials befreit uns in jedem Fall von jeglicher Haftung. Eventuelle Fehler oder Qualitätsmängel der Ware, sofern diese innerhalb der gesetzlich vorgeschriebenen Fristen gemeldet, überprüft und an- erkannt wurden, beinhalten lediglich das Recht auf einen Umtausch der fehlerhaften Materialien, unter der Bedingung, dass die beanstandete Ware vorher, nach schriftlicher Genehmigung der Warenrückgabe, zu- rückgeschickt wurde und unter Verzicht und Ausschluss des Anspruchs auf eine Vertragsauflösung oder jegliche Art von Schadenersatz.

ABMESSUNGEN UND FARBTONE - Unsere Materialien sind ais Pro- dukte klassifiziert, die bei hohen Temperaturen gebrannt werden, weshalb es sein kann, dass die tatsächlichen Abmessungen von den genannten Abmessungen abweichen. Das gleiche gilt für Farbunter- schiede innerhalb desselben Warenpostens. Diese Umstände geben dem Auftraggeber kein Recht zu Beanstandungen.

VERPACKUNG UND MENGE - Mit Annahme der Ware durch das Beför- derungsunternehmen gelten der gute Zustand der Verpackungen sowie die übergebene Warenmenge ais bestätigt. Das Transportunternehmen übernimmt mit Unterzeichnung des Versandscheins die Verantwortung für den guten Zustand und die Menge des Materials. Der Käufer muss sich im Fall von Brüchen oder Fehlware für eventuelle Schäden oder Ent- schädigungen an das Beförderungsunternehmen wenden.

WARENRÜCKGABE - Der Käufer kann die Ware in keinem Fall ohne unsere ausdrückliche schriftliche Genehmigung zurückgeben; aile ent- stehenden Kosten werden vom Auftraggeber übernommen.

STORNIERUNGEN - Auftragsstornierungen werden nicht akzeptiert, wenn das Material bereits hergestellt wurde, die Produktion angelaufen ist oder die Ware gar bereits versichert wurde. Bel der Stornierung einer Bestellung ist der Auftraggeber in jedem Fall verpflichtet, die gesamte Lieferung zu bezahlen. Falls die Stornierung akzeptiert wird, ist der Kun- de verpflichtet, aile Kosten zu übernehmen, die dem Hersteller bis zu diesem Zeitpunkt entstanden sind.

PREISE - Die in unserer Preisliste angegebenen Preise sind für uns nicht verbindlich. Wir behalten uns das Recht vor, diese vor der Bestellungs- annahme zu ändern.

ZAHLUNG - Die Zahlungen können nur direkt an uns erfolgen. Eine Verspätung von mehr ais 10 Tagen jeder geschuldeten Zahlung bzw. die fehlende Deckung eines girierten, abgetretenen oder vom Auftråg- geber ausgestellten Kreditpapiers innerhalb desselben Zeitraums wird ais Zahlungsunfähigkeit gewertet. In diesem Fall haben wir das Recht, die Lieferungen auszusetzen und jedes bestehende Geschäftsver- hältnis abzubrechen; unverzüglich die vollständige Zahlung jedes be- stehenden Auftrags zu fordern; die vollständige Zahlung aller unserer Forderungen im Rahmen eines Vollstreckungs- oder Sicherstellungs- verfahrens rechtlich zu beanspruchen, ebenso wie eine Entschädigung; in jedem Fall sind wir 10 Tage nach Ablauf der Zahlungsfrist berechtigt, ohne Vorankündigung eine Sichttratte zusätzlich der entsprechenden Kosten auszustellen, Ausser dem werden auf den geschuldeten Betrag die jährlichen Verzugszinsen in Höhe des laufenden, um fünf Prozent- punkte erhöhten Privatsdkontsatzes berechnet.

VERPACKUNGSGRÖSSE - Es werden keine Mengen unterhalb der Grde eines Kartons verkauft.

VERPACKUNGSKOSTEN - Die für die Verpackung der Produkte ven- deten Europaletten werden dem Kunden in Rechnung gestellt.

LIEFERSERVICE BIS MARANELLO - Fuer die Lieferungen nach Lager in Maranello werden wir folgende Kosten berechnen: von 0 bis 1000 kg € 4,00 - ueber 1000 kg Eu 0,90 je 100kg.

EIGENTUMSVORBEHALT - Das Material bleibt auch bel regulärem Transport und normaler Rechnungsstellung bis zur vollständigen Bezah- lung der Lieferung in unserem Eigentum, auch im Falle der Weitergabe oder des Verkaufs an Dritte.

MEHRWERTSTEUER - Die Zahlung der Mehrwertsteuer hat in jedem Fall bis spätestens 60 Tage nach dem Ausstellungsdatum der Rechnung zu erfolgen.

GERICHTSSTAND - Gerichtsstand in Streitfällen ist ausschließlich das Gericht Modena.

Avvertenze

- LAPPATURA**
 - A) La lappatura consiste nell’asportare la parte più vetrificata e resistente della piastrella, sia superficiale che laterale (seguito rettifica dei bordi). In tal modo si determina un aumento della “porosità” della superficie ed una riduzione della sua capacità di protezione dalle macchie.
 - B) Non esiste in commercio un trattamento protettivo duraturo nel tempo. Eventualmente è possibile fornire su richiesta uno speciale trattamento impermeabilizzante che deve essere ripetuto periodicamente.
 - C) Si raccomanda la posa di materiale lappato solo in ambienti residenziali (privati) e comunque poco trafficati.
 - D) Si raccomanda, per la posa, l’utilizzo di materie prime (colla e stucchi) di prima qualità e soprattutto di acqua pulita in modo da evitare il sorgere di aloni. Si consiglia inoltre, prima della stuccatura, l’utilizzo di un prodotto idrorepellente allo scopo di agevolare la pulizia.
 - E) Dopo la posa si deve coprire il pavimento con segatura e/o altro, in modo da evitare lo sfregamento causato da scarpe non pulite e dalla movimentazione del mobilio in fase di arredamento.
 - F) Il procedimento della lappatura stonalizza il materiale. Pertanto una miscelazione dei toni, tipica delle pietre naturali, è sempre presente.

SEMI-POLISHING (LAPPATURA)

- A) By the process of semi-polishing the more vetrified and resistant part of the tile (top layer but also on the edges) is partially removed. In this way the porosity of the tile increases reducing the stain resistance of the tile surface.
- B) There is no long lasting protective treatment or chemical coverage, but it is possible to demand for a special waterproof treatment which must be periodically repeated.
- C) We do recommend to lay down semi-polished tiles only in private housing places.
- D) We do recommend to use quality raw material (glues, adhesives and grouts) and, in particular, clean water to avoid the formation of stains or marks.
- E) Immediately after the laydown it is recommended to cover the entire floor with sawdust and/or something else to avoid the rubbing/ cracking caused by dirty shoes or furniture moving.
- F) This process (LAPPATURA) might change the tonality of the material and/or make it vary. Therefore the shading effect is quite common.

LAPPATO

- A) Le retraitement de surface “Lappato” (aspect pierre polie), consiste à retirer la part la plus vitrifiée et résistante du carreau - tant au niveau de sa surface qu’au niveau latéral (du fait notamment de la rectification des bords). A ce niveau, on doit constater une augmentation du taux de porosité de la surface du carreau ainsi qu’une réduction de ses facultés de protection aux taches de toutes origines.
- B) Aucun traitement de protection durable dans le temp n’existe aujourd’hui sur le marché. Il peut toutefois, être possible du fournir, sur demande spécifique, un traitement spécial imperméabilisant qui doit être régulièrement réalisé.
- C) Nous recommandons la pose de ces carrelages “finition Lappato”, uniquement dans les seuls environnements d’habitations (appartements et maisons) résidentiels, et de faibles trafics.
- D) Au niveau de leur pose, nous recommandons, l’utilisation de matières premières (colles et joints) de toute première qualité, et surtout d’eau très claire et propre, sans impuretés, de façon à éviter toute apparition de résidus à la surface qui altèreraient le contact avec celle-ci.
- E) Une fois le carrelage posé, il est nécessaire de le recouvrir avec de la sciure de bois ou tout autre protection, afin d’éviter tout endommagement de la surface par des chaussures avec des semelles salies de terre et autres pierres, ou par le déplacement de meubles lors d’emménagements dans le s pièces concernées.
- F) Enfin, nous vous rappelons que le procédé de la “Finition Lappato” entraîne automatiquement une “détonalisation” de l’ensemble de la surface, avec par conséquent, un mélange de différentes tonalités, typique des pierres vieilles naturelles; cet aspect de tonalités mélangées doit être accepté à l’avance par le client et surtout, doit faire l’objet d’une information préalable très claire de la part du vendeur.

TEILPOLITUR

- A) Die Teilpolitur besteht in der Abführung des gläsigsten und widestandfähigsten Teils der Fliese, oberflächlich und seitlich (durch Rektifizierung der Kanten). Dadurch entsteht eine Steigerung der “Porosität” der Oberfläche und somit eine Schutzminderung bezüglich der Flecke.
- B) Im Handel leider existiert keine dauerhafte Behandlung für den Schutz ev. ist es möglich, auf Anfrage eine Wasserdicht machende Behandlung zu liefern, die aber periodisch wiederholt werden muss.
- C) Die Verlegung teillpolierten Materials ist nur in Wohnbereich zu empfehlen allerdings im wenig benutzten Räumen.
- D) Für die Verlegung ist die Verwendung von Stoffen (Kleber und Fugenmaterial) erster Klasse und vor allem von Reinemwasser zu empfehlen, um die Entstehung von Fleckekreisen zu vermeiden.
- E) Nach der Verlegung soll der Boden mit Sägemehl oder ähnlichem gedeckt werden, um vor der Trockung die Verkratzung durch unsaubere Schün oder durch Versetzung der Möbel zu vermeiden.
- F) Das Teilpolierungsverfahren nuanciert die Fliese, daher Ist eine Mischung der Töne, tipisch für Natursteine, imer gegeben.

WARNING INSTRUCTIONS. INSTRUCTIONS. HINWEISE.

TH2.0 - RACCOMANDAZIONI SULLA POSA, PULIZIA E MANUTENZIONE.

Gold Art consiglia di effettuare le operazioni di pulizia ordinaria delle superfici pavimentate con TH2.0 ricorrendo a acqua e normali detergenti neutri: la pendenza della superficie e gli spazi tra le lastre nelle pose a secco facilitano il naturale deflusso delle acque.

Si consideri tuttavia che qualunque tipo di pavimentazione è soggetta al fenomeno della tensione superficiale dei liquidi: si tratta della stessa proprietà dell’acqua che le conferisce la tendenza a distribuirsi in gocce sferiche, o che causa la formazione della classica bombatura in un bicchiere pieno di acqua oltre il colmo.

La tensione superficiale può impedire un completo scolo dell’acqua, e causare lo stazionamento temporaneo di una patina di liquido in corrispondenza dei bordi delle lastre. Per ovviare a questo problema, Gold Art raccomanda di prevedere le opportune pendenze della superficie in fase di installazione, per facilitare il deflusso delle acque negli spazi tra le lastre. Se dovesse persistere una patina di acqua, si consiglia di spingerla verso le fughe con uno spazzolone, oppure di rimuoverla con un aspira liquidi.

PORCELAIN TILES IN 20 mm THICKNESS (TH2.0) FOR OUTDOOR FLOORS. RECOMMENDATIONS FOR THE INSTALLATION, CLEANING AND MAINTENANCE.

Gold Art recommends carrying out the procedures for the ordinary leaning of TH2.0 floor surfaces using water and commercially available neutral detergents: the inclination of the surface and the space between adjacent slabs for dry-system installation favour the natural flow of water.

However, it is important to take into consideration that any type of floor surface is subject to the surface tension effect of liquids: it is the same property of water that gives the tendency to transform into spherical droplets and which cause the curved top surface of a glass full of water.

The surface tension can obstruct the complete drainage of water and cause a temporary stagnation of liquid on the slab edges. In order to avoid this problem, Gold Art recommends ensuring adequate inclination of the surface during installation so as to encourage the flow of water between adjacent slabs. Should liquid deposit on the surface, it is recommended to push it towards grout lines using a brush or remove it with a wet and dry vacuum cleaner.

GRÈS CÉRAME EN 20 mm (TH2.0) D'ÉPAISSEUR POUR DES SOLS EXTÉRIEURS. CONSEILS SUR LA POSE, NETTOYAGE ET ENTRETIEN.

Gold Art conseille d’effectuer les opérations de nettoyage ordinaire des surfaces carrelées avec TH2.0 en utilisant de l’eau et des détergents neutres communs : l’inclinaison de la surface et les espaces entre les dalles dans les poses à sec facilitent l’écoulement naturel de l’eau.

Considérez cependant que tout type de sol est soumis au phénomène de la tension superficielle des liquides : il s’agit de la même propriété de l’eau qui lui donne la tendance à se répandre en gouttes sphériques, ou qui entraîne la formation classique de la surface bombée d’un verre d’eau rempli à ras bord.

La tension superficielle peut empêcher l’écoulement de l’eau, et causer la stagnation temporaire d’une légère patine d’eau au niveau des bords des dalles. Pour résoudre ce problème, Gold Art conseille de prévoir les pentes opportunes de la surface en phase d’installation, pour faciliter l’écoulement des eaux dans les espaces entre les dalles. Si la patine d’eau persiste, il est conseillé de la pousser vers les joints à l’aide d’une brosse à carrelage ou bien de l’éliminer avec un aspirateur à liquide.

20 mm (TH2.0) STARKES FEINSTEINZEUG FÜR AUSSENBDENBELÄG EMPFEHLUNGEN FÜR DIE VERLEGUNG, REINIGUNG UND PFLEGE.

Gold Art empfiehlt, zur normalen Reinigung der mit TH2 verlegten Flächen Wasser und normale, neutrale Reinigungsmittel zu verwenden: das Gefälle der Flächen und die im Trockenbau entstehenden Zwischenräume zwischen den Platten erleichtern das natürliche Abfließen des Wassers.











Auf jeder Art von Bodenbelag kommes jedoch zur Oberflächenspannung der Flüssigkeiten: es handelt sich um ein Merkmal des Wassers selbst, das sich in runden Tropfen verteilt bzw. die klassische Wölbung in einem randvoll gefüllten Glas aufweist. Die Oberflächenspannung kann das vollständige Ablaufen des Wassers behindern und dazu führen, dass sich vorübergehend Flüssigkeit an den Plattenrändern ansammelt.

Um dieses Problem zu vermeiden, empfiehlt Gold Art, bei der Installation für eine angemessene Neigung der Fläche zu sorgen, damit das Wasser über die Zwischenräume ablaufen kann. Auf der Oberfläche stagnierendes Wasser sollte mit einer Bürste in die Zwischenräume gedrückt oder mit einem Allsauger abgesaugt werden.

Tabella tecniche

TECHNICAL TABLES.
FICHE TECHNIQUE.
TECHNISCHE ANGABEN.

CARATTERISTICHE TECNICHE GRÈS PORCELLANATO - CONFORMI A NORME EUROPEE EN 14411 APPENDICE G GRUPPO BIa CON E ≤ 0,5 %
TECHNICAL SPECIFICATIONS OF PORCELAIN - CONFORMING TO EUROPEAN STANDARDS EN 14411 APPENDICE G GRUPPO BIa CON E ≤ 0,5 %
CARACTERISTIQUES TECHNIQUES DU GRÈS CÉRAMÉ - CONFORMES AUX NORMES EUROPÉENNES EN 14411 APPENDICE G GRUPPO BIa CON E ≤ 0,5 %
TECHNISCHE EIGENSCHAFTEN FÜR FEINSTEINZEUG - GEMÄSS DEN EUROPÄISCHEN NORMEN EN 14411 APPENDICE G GRUPPO BIa CON E ≤ 0,5 %

| CARATTERISTICA TECNICA PHYSICAL PROPERTIES. CARACTERISTIQUE TECHNIQUE. TECHNISCHE DATEN. | METODO DI PROVA TESTING METHOD. NORME D'ESSAIS. PRÜFVERFAHREN. | RIFERIMENTO NORMA. REFERENCE STANDARD. RÉFÉRENCE NORME. STANDARDWERT. | | | VALORE PRODOTTO. PRODUCT VALUES. VALEUR PRODUIT. PRODUKT WERTE. | | |
|--|---|---|--|-----------|---|--|--|
| | | 7cm ≤ N < 15 cm (mm) | N ≥ 15 cm (%) | (mm) | Naturale non rettificato | Rettificato e Levigato | |
|  Dimensioni. Sizes. Dimensions. Abmessungen. | EN ISO 10545-2 | Lunghezza e larghezza / Lenght and width Longuer et largeur / Länge und Breite | ±0.9 | ±0.6 | ±2.0 | Conforme. Conforming. Conforme. Erfüllt. | Conforme. Conforming. Conforme. Erfüllt. |
| | | Spessore / Tickness / Epaisseur / Stärke | ±0.5 | ±5.0 | ±0.5 | | |
| | | Rettilinearità spigoli / Linearity Rectitude des arêtes / Kantengeradheit | ±0.75 | ±0.5 | ±1.5 | | |
| | | Ortogonalità / Wedging / Orthogonalité / Rechtwinkligkeit | ±0.75 | ±0.5 | ±2.0 | | |
| | | Planarità / Warpage / Planéité / Ebenfächigkeit | ±0.75 | ±0.5 | ±2.0 | | |
| | | Aspetto: percentuale di piastrelle accettabili nel lotto. Appearance: percentage of acceptable tiles, per lot. Aspect: pourcentage de carreaux acceptables sur la fourniture totale. Oberflächenbeschaffenheit: Prozentsatz der Fliesen, die den geforderten Eigenschaften entsprechen. | 95 % min. | 95 % min. | - | | |
|  Assorbimento d'acqua % Water absorption % Absorption d'eau % Wasseraufnahme % | EN ISO 10545-3 | E ≤ 0,5% (valore singolo Max. 0,6%) | | | Conforme. Conforming. Conforme. Erfüllt. | | |
|  Conforme. Conforming. Conforme. Erfüllt. Sforzo di rottura. Breakage resistance. Resistance a la rupture. Bruchlast. | EN ISO 10545-4 | valore medio ≥ 35 N/mm ² (valore singolo Min. 32 N/mm ²) | | | Conforme. Conforming. Conforme. Erfüllt. | | |
|  Resistenza all'abrasione profonda. Scratch resistance. Resistance à l'abrasion. Bestimmung des Widerstandes gegen tiefen Verschleiß. | EN ISO 10545-6 | 175 mm3 max. | | | Medio / Average Moyenne / Mittelwert < 175 mm3 | | |
|  Resistenza all'abrasione. Abrasion resistance. Résistance à l'abrasion. Widerstand gegen Verschleiss. | EN ISO 10545-7 | | Richiesta. Required. Requise. Gefordert. | | | III - V | |
|  Coefficiente di dilatazione termica lineare. Thermal expansion coefficient. Coefficient de dilatation thermique linéaire. Wärmeausdehnung. | EN ISO 10545-8 | | Valore dichiarato. Declared value. Valeur déclaré. Angegebenener Wert. | | | 6,5x10 ⁻⁶ °C | |
|  Resistenza agli sbalzi termici. Thermal shock resistance. Resistance aux écarts de température. Temperaturwechselbeständigkeit. | EN ISO 10545-9 | Test superato in accordo con iso 10545-1 Pass according to iso 10545-1 Pv en accord avec norme en 10545-1 Test ueberstanden nach ISO 10545-1 | | | Resistente. Resistant. Résistants. Widerstandsfähig. | | |
|  Resistenza al gelo. Frost resistance. Résistance au gel. Frostbeständigkeit. | EN ISO 10545-12 | Test superato in accordo con iso 10545-1 Pass according to iso 10545-1 Pv en accord avec norme en 10545-1 Test ueberstanden nach ISO 10545-1 | | | Resistente. Resistant. Résistants. Widerstandsfähig. | | |
|  Resistenza a basse concentrazioni di acidi e alcali. Resistance to low concentrations of acids and alkali. Résistance à des basses concentrations d'acides et bases. Beständigkeit gegen schwach konzentrierte säuren und laugen. | EN ISO 10545-13 | Valore dichiarato. Declared value. Valeur déclaré. Angegebenener Wert. | | | Vedi il minimale. See single tile picture. Voir sous du carreau photo. Siehe einzelnen Abbildungen. | | |
| Resistenza ad alte concentrazioni di acidi e alcali. Resistance to high concentrations of acids and alkali. Résistance à des hautes concentrations d'acides et bases. Beständigkeit gegen stark konzentrierte säuren und laugen. | | Valore dichiarato. Declared value. Valeur déclaré. Angegebenener Wert. | | | Vedi il minimale. See single tile picture. Voir sous du carreau photo. Siehe einzelnen Abbildungen. | | |
| Resistenza ai prodotti chimici di uso domestico e agli additivi per piscina. Resistance to domestic chemicals and additives for swimming pools. Résistance aux prod. chimiques d'usage domestique et additifs pour piscines. Beständigkeit gegen chemische haushaltsreinerer und zusatzstoffe für schwimmbäder. | | B min. | | | Vedi il minimale. See single tile picture. Voir sous du carreau photo. Siehe einzelnen Abbildungen. | | |
|  Resistenza dei colori alla luce. Color resistance to light. Résistance des couleurs a la lumière. Lichtbeständigkeit. | DIN 51094 | Non devono presentare apprezzabili variazioni di colore. No noticeable color change. Ne doivent pas présenter de variations importantes des couleurs. Die Muster dürfen keine sichtbaren Farbveränderungen aufweisen. | | | Materiale inalterato dopo il test. No alteration after testing. Aucune altération relevée. Keine Veränderung nach dem Test. | | |
|  Coefficiente di attrito (Scivolosità). Friction coefficient (slipperiness). Coefficient de friction (Glissement). Reibungskoeffizient (Schlupfrigkeit). | EN 16165 | Dove richiesto If needed. Si demande. Nach Anforderung. | | | Vedi il minimale / See single tile picture Voir sous du carreau photo / Siehe einzelnen | | |
| | DIN 51097 | | | | Vedi il minimale / See single tile picture Voir sous du carreau photo / Siehe einzelnen | | |
| | B.C.R.A. D.M.236/ 89 | | | | Test disponibile / Available test Essai disponible / Pruefzeugnis veruegbar | | |
| | ASTM C1028-2007 | | | | Test disponibile / Available test Essai disponible / Pruefzeugnis veruegbar | | |
| | ANSI A 137.1-2012 | | | | Vedi il minimale / See single tile picture Voir sous du carreau photo / Siehe einzelnen | | |
| | | | | | Test disponibile / Available test Essai disponible / Pruefzeugnis veruegbar | | |
| | | | | | Test disponibile / Available test Essai disponible / Pruefzeugnis veruegbar | | |

* SI RACCOMANDA DI CONSULTARE CONTRACT DIVISION PER LE INDICAZIONI NECESSARIE AL CORRETTO UTILIZZO.
 IT'S ADVISABLE TO REFER CONTRACT DIVISION FOR ALL NECESSARY GUIDELINES TO A CORRECT USE.
 MERCI DE CONSULTER NOTRE CONTRACT DIVISION POUR LES INDICATIONS A UN USAGE CORRECT.
 ZUR KORREKTEN ANWENDUNG WIRD EMPFOHLEN UNSERE CONTRACT DIVISION ZU KONTAKTIEREN.

Schede tecniche consultabili sul sito: www.energieker.it
 Technical details available on: www.energieker.it
 Technisches Datenblatt auf der Website: www.energieker.it
 Fiches techniques à consulter sur le site: www.energieker.it

Tabella pesi e misure

WEIGHTS AND MEASURES TABLE.
TABLEAU POIDS ET MESURES.
GEWICHT UND MASSTABELLE.

| Formato Size Format Format |  | Pz/Scatola Pcs/Box Stk/Karton Pieces/Boîte | Mq/Scatola SqM/Box Qm/Karton M ² /Boîte | Kg/Scatola Kg/Box Kg/Karton Kg/Boîte | Scatola/Pallet Box/Pallet Karton/Palette Boîte/Palette | Mq/Pallet SqM/Pallet Qm/Palette M ² /Palette | Kg/Pallet Kg/Pallet Kg/Palette Kg/Palette |
|-------------------------------------|---|---|---|---|---|--|--|
| 60x120 RETT. / LCP * | 9 | 2 | 1,44 | 28,57 | 35 | 50,40 | 1.020 |
| 80x80 RETT. / LCP ** | 9 | 2 | 1,28 | 25,58 | 45 | 57,60 | 1.171 |
| 61,5x61,5 | 9 | 4 | 1,51 | 28,17 | 30 | 45,30 | 840 |
| 60x60 RETT. / LCP | 9 | 4 | 1,44 | 28,57 | 30 | 43,20 | 812 |
| 30,8x61,5 | 9 | 7 | 1,32 | 24,88 | 40 | 52,80 | 920 |
| 30x60 RETT. / LCP | 9 | 7 | 1,26 | 24,38 | 40 | 50,40 | 957 |
| 20x20 Unicolors | 7,2 | 38 | 1,52 | 24,33 | 60 | 91,20 | 1.480 |

EKXTREME

| Formato Size Format Format |  | Tipologia Imballaggio | Ingombro | Pz/Box | m ² /Box | Kg/Box | Box/Pal | m ² /Pal | Kg/Pal |
|-------------------------------------|---|--------------------------|----------------|--------|---------------------|--------|---------|---------------------|--------|
| 120x120 RETT. / LCP ** | 9 | Pallet con sponde | 143,2x124x56,1 | 2 | 2,88 | 61,36 | 18 | 51,84 | 1.056 |

| Formato Size Format Format |  | Tipologia Imballaggio | Ingombro | m ² /Pz | Kg/Pz | Pz/Pal | m ² /Cassa | Kg/Cassa |
|-------------------------------------|---|--------------------------|----------------|--------------------|-------|--------|-----------------------|----------|
| 120x270 RETT. / LCP *** | 6 | Cassa | 283x132x39 | 3,24 | 46,65 | 20 | 64,80 | 1.040 |
| | | Cavallo | 280x75x156 | 3,24 | 46,65 | 40 | 129,60 | 2.021 |
| 160x320 RETT./ LCP *** | 6 | Cassa | 172,6x343,2x36 | 5,12 | 72,50 | 16 | 81,92 | 1.292 |
| | | Cavallo | 330x75x200 | 5,12 | 72,50 | 40 | 204,80 | 3.086 |
| 163x324 LCP / SILK *** | 12 | Cassa | 172,6x343,2x36 | 5,28 | 146 | 8 | 42,24 | 1.300 |
| | | Cavallo | 330x75x200 | 5,28 | 146 | 20 | 106,60 | 3.106 |

TH2.0

| Formato Size Format Format |  | Pz/Scatola Pcs/Box Stk/Karton Pieces/Boîte | Mq/Scatola SqM/Box Qm/Karton M ² /Boîte | Kg/Scatola Kg/Box Kg/Karton Kg/Boîte | Scatola/Pallet Box/Pallet Karton/Palette Boîte/Palette | Mq/Pallet SqM/Pallet Qm/Palette M ² /Palette | Kg/Pallet Kg/Pallet Kg/Palette Kg/Palette |
|-------------------------------------|---|---|---|---|---|--|--|
| 120x120 RETT. ** | 20 | 1 | 1,44 | 66,02 | 18 | 25,92 | 1.220 |
| 60x120 RETT. * | 20 | 1 | 0,72 | 32,33 | 30 | 21,60 | 980 |
| 80x80 RETT. * | 20 | 1 | 0,64 | 28,60 | 45 | 28,80 | 1.307 |
| 60x60 RETT. | 20 | 2 | 0,72 | 32,07 | 30 | 21,60 | 965 |

RIVESTIMENTI

| Formato Size Format Format |  | Pz/Scatola Pcs/Box Stk/Karton Pieces/Boîte | Mq/Scatola SqM/Box Qm/Karton M ² /Boîte | Kg/Scatola Kg/Box Kg/Karton Kg/Boîte | Scatola/Pallet Box/Pallet Karton/Palette Boîte/Palette | Mq/Pallet SqM/Pallet Qm/Palette M ² /Palette | Kg/Pallet Kg/Pallet Kg/Palette Kg/Palette |
|-------------------------------------|---|---|---|---|---|--|--|
| 20x20 | 6,5 | 40 | 1,60 | 16,56 | 72 | 115,20 | 1.212 |
| 20x50 | 8 | 14 | 1,40 | 19,45 | 60 | 84 | 1.187 |
| 20x50 Decoro | 8 | 14 | 1,40 | 18,83 | 60 | 84 | 1.150 |
| 20x50 Touch | 8 | 14 | 1,40 | 18,92 | 60 | 84 | 1.155 |

*

ATTENZIONE, sovrapporre max 3 palette alla volta.
WARNING: Storage up to maximum 3 stacked pallets.
FAIRE ATTENTION! Le materiel peut etre empilé par 3 palettes à la fois maximum.
ACHTUNG, max. 3 Paletten stapeln.

**

ATTENZIONE, sovrapporre max 4 palette alla volta.
WARNING: Storage up to maximum 4 stacked pallets.
FAIRE ATTENTION! Le materiel peut etre empilé par 4 palettes à la fois maximum.
ACHTUNG, max. 4 paletten stapeln.

ATTENZIONE, sovrapporre max 8 casse alla volta.
WARNING: Storage up to maximum 8 stacked crates.
FAIRE ATTENTION! Le materiel peut etre empilé par 8 caisses à la fois maximum.
ACHTUNG, max. 8 Verpackungskisten stapeln.

Tipologie di imballaggio

PACKAGING.
TYPOLOGIE DE L'EMBALLAGE.
VERPACKUNGSARTEN.

CAVALLETTO - A-FRAME - CHEVALET - STÄNDER

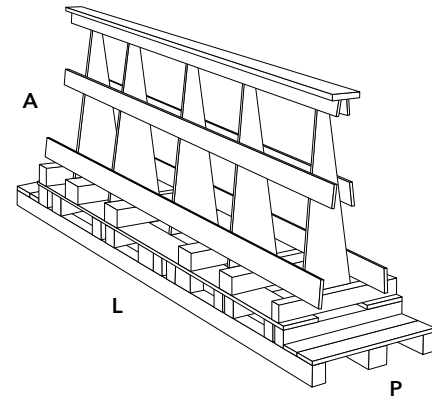

L:330 x P:75 x A:200 cm - € 310

Formato lastre - Slab size - Dimension des dalles - Plattenformat: 163x324 - 160x320

L:280 x P:75 x A:156 cm - € 270

Formato lastre - Slab size - Dimension des dalles - Plattenformat: 120x270

CASSA - CRATE - CAISSE - KISTE

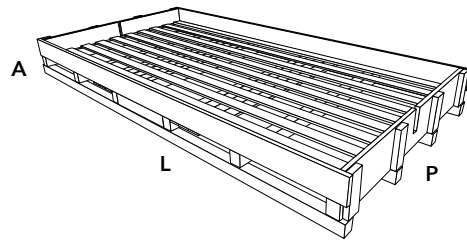

L:343,2 x P:172,6 x A:36 - € 210

Formato lastre - Slab size - Dimension des dalles - Plattenformat
163x324 - 160x320

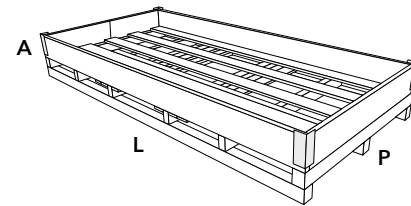

L:283 x P:132 x A:39 - € 150

Formato lastre - Slab size - Dimension des dalles - Plattenformat
120x270

PALLET CON SPONDE - PALLET - PALETTES - PALLET

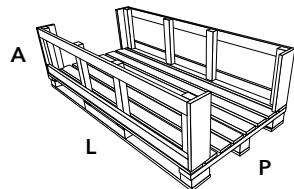

L:168 x P:97 x A:58 - € 50

Formato lastre - Slab size - Dimension des dalles - Plattenformat
80x160

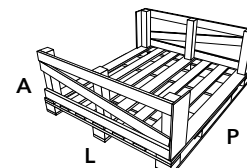

L:143,2 x P:124 x A:56,1 - € 30

Formato lastre - Slab size - Dimension des dalles - Plattenformat
120x120

Per imballi contenenti un numero di scatole minori di 10 sono previsti anche degli imballi speciali.

Special picking packaging is available for less than 10 pcs.

Pour les emballages contenant un nombre de boîtes inférieur à 10, ils sont prévus aussi de conditionnements spéciaux.

Lieferungen von weniger als 10 Kartons werden in Speziellen Verpackungen geliefert.

Composizioni di carico

LOADING COMPOSITION.
COMPOSITION DU CHARGEMENT.
ZUSAMMENSTELLUNG DER LADUNG.

| CAMION BILICO - TRUCK - CAMION AVEC SEMI-REMORQU - LKW 13,6m x 2,5m | | m ² | PESO - WEIGHT POIDS - GEWICHT |
|---|---|----------------|----------------------------------|
| Full 120x120 (9 mm) | Nr. 20 Palette da 18 sc - rimangono nr 10 spazi per europallet (80x120) Nr. 20 Pallet including 18 pcs each - remain 10 free spaces for standard europallet (80x120) | 1.051,20 | 22.056 |
| Full 120x270 (6 mm) | Nr. 20 Casse da 20 pz - rimangono nr 8 spazi per europallet (80x120) Nr. 20 Crates including 20 pcs each - remain 8 free spaces for standard europallet (80x120) | 1.296 | 21.200 |
| Full 160x320 (6 mm) | Nr. 15 Casse da 16 pz Nr. 15 Crates including 16 pcs each | 1.228,80 | 19.380 |
| | Nr. 9 Cavalletti da 40 pz Nr. 9 A-frame including 40 pcs each | 1.843,20 | 27.774 |
| Full 164x324 (12 mm) | Nr. 15 Casse da 8 pz Nr. 15 Crates including 8 pcs each | 633,60 | 19.500 |
| | Nr. 9 Cavalletti da 20 pz Nr. 9 A-frame including 20 pcs each | 950,40 | 27.954 |

| CONTAINER 20 PIEDI - 20 FEET CONTAINER - CONTENEUR 20 PIEDS - 20-FUSS-CONTAINER | | m ² | PESO - WEIGHT POIDS - GEWICHT |
|---|---|----------------|----------------------------------|
| Full 120x120 (9 mm) | Nr. 16 Palette da 18 sc + nr 4 cavalletti da 18 sc Nr. 16 Pallet including 18 pcs each + nr. 4 A-frame including 18 pcs each | 1.051,12 | 22.180 |
| Full 120x270 (6 mm) | A Nr. 10 Casse da 20 pz Nr. 10 Crates including 20 pcs each | 648 | 10.600 |
| | B Nr. 6 Cavalletti da 40 pz Nr. 6 A-frame including 40 pcs each | 777,60 | 12.639 |
| | C Nr. 10 Casse da 20 pz + nr 2 cavalletti da 40 pz Nr. 10 Crates including 20 pcs each + nr. 2 A-frame including 40 pcs each | 907,20 | 14.813 |
| Full 160x320 (6 mm) | A Nr. 5 Casse da 16 pz - rimangono nr 5 spazi per europallet 80x120 Nr. 5 Crates including 16 pcs each - remain 5 free spaces for standard europallet 80x120 | 409,60 | 6.460 |
| | B Nr. 3 Cavalletti da 40 pz - rimangono nr 5 spazi per europallet 80x120 Nr. 3 A-frame including 40 pcs each - remain 5 free spaces for standard europallet 80x120 | 614,40 | 9.258 |
| Full 164x324 (12 mm) | A Nr. 5 Casse da 8 pz - rimangono nr 5 spazi per europallet 80x120 Nr. 5 Crates including 8 pcs each - remain 5 free spaces for standard europallet 80x120 | 211,20 | 6.500 |
| | B Nr. 3 Cavalletti da 20 pz - rimangono nr 5 spazi per europallet 80x120 Nr. 3 A-frame including 20 pcs each - remain 5 free spaces for standard europallet 80x120 | 316,80 | 9.318 |

| CONTAINER 40 PIEDI - 40 FEET CONTAINER - CONTENEUR 40 PIEDS - 40-FUSS-CONTAINER | | m ² | PESO - WEIGHT POIDS - GEWICHT |
|---|---|----------------|----------------------------------|
| Full 120x120 (9 mm) | A Nr. 24 Palette da 18 sc Nr. 24 Pallet including 18 pcs each | 1.261,44 | 26.467 |
| Full 120x270 (6 mm) | A Nr. 20 Casse da 20 pz Nr. 20 A-frame including 20 pcs each | 1.296 | 21.200 |
| | B Nr. 12 Cavalletti da 40 pz Nr. 12 A-frame including 40 pcs each | 1.555,20 | 25.279 |
| | C Nr. 17 Casse da 20 pz + nr 4 cavalletti da 40 pz Nr. 17 Crates including 20 pcs each + nr. 4 A-frame including 40 pcs each | 1.620 | 26.446 |
| Full 160x320 (6 mm) | A Nr. 15 Casse da 16 pz - rimangono nr 2 spazi per europallet 80x120 Nr. 15 Crates including 16 pcs each - remain 2 free spaces for standard europallet 80x120 | 1.228,80 | 19.380 |
| | B Nr. 8 Cavalletti da 40 pz - rimangono nr 3 spazi per europallet 80x120 Nr. 8 A-frame including 40 pcs each - remain 3 free spaces for standard europallet 80x120 | 1.638,40 | 24.688 |
| Full 164x324 (12 mm) | A Nr. 15 Casse da 8 pz - rimangono nr 2 spazi per europallet 80x120 Nr. 15 Crates including 8 pcs each - remain 2 free spaces for standard europallet 80x120 | 633,60 | 19.500 |
| | B Nr. 8 Cavalletti da 20 pz + nr. 1 cavalletto da 12 pz Nr. 8 A-frame including 20 pcs each + nr. 1 A-frame including 12 pcs | 908,16 | 26.786 |

Per carichi misti tra vari formati contattare l'azienda per la soluzione migliore.

Should you fit multiple sizes packing, please contact us in order to maximize the best composition (max sqmts load)

Pour tout chargement en mélange avec différents formats, contactez s'il vous plaît l'usine à fin de trouver la solution la plus adaptée.

Bei Verladungen von verschiedenen Formaten wenden Sie sich an das Unternehmen, um die beste Lösung zu erfragen.

Movimentazione degli imballi

PACKAGING HANDLING.
MANIPULATIONS DES EMBALLAGES.
VERPACKUNGSHANDLING.

Per una corretta e sicura movimentazione di casse, cavalletti e pallet si raccomanda l'utilizzo di un carrello elevatore con portata di 50 quintali e con forche di lunghezza pari almeno a 250 cm.

For a correct and safe handling of crates, A-frame and pallets, it is recommended to use a forklift with a capacity of 5 tons and with forks at least 250 cm long.

Pour une manipulation correcte et sécurisée des caisses, des tréteaux et des palettes, nous recommandons l'utilisation d'un chariot élévateur avec une capacité de 50 quintaux et avec des fourches d'une longueur d'au moins 250 cm.

Für eine korrekte und sichere Handhabung von Kisten, Böcken und Paletten empfehlen wir die Verwendung eines Gabelstaplers mit einer Kapazität von 50 Doppelzentner mit Gabeln einer Länge von mindestens 250 cm.

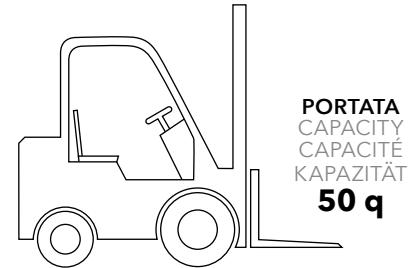

PORTATA
CAPACITY
CAPACITÉ
KAPAZITÄT
50 q

PRESA LATO LUNGO
LONG SIDE GRIP
PRISE PAR LE CÔTÉ LONG
LANGE SEITE

LUNGHEZZA FORCHE
FORK LENGTH
LONGUEUR DES FOURCHES
GABELLÄNGE

180 cm

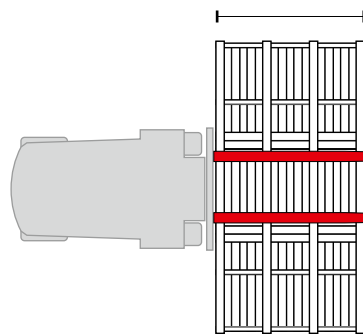

LARGHEZZA FORCHE
FORK WIDTH
LARGEUR DES FOURCHES
LARGHEZZA FORCHE
60 cm

PRESA LATO CORTO
SHORT SIDE GRIP
PRISE PAR LE CÔTÉ COURT
KURZE SEITE

LARGHEZZA FORCHE
FORK WIDTH
LARGEUR DES FOURCHES
LARGHEZZA FORCHE

60 cm

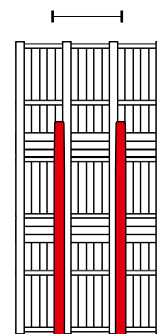

LUNGHEZZA FORCHE
FORK LENGTH
LONGUEUR DES FOURCHES
GABELLÄNGE
250 cm

Movimentazione delle lastre in cantiere

ON-SITE SLABS HANDLING.
MANIPULATION DES GRANDES DALLES SUR LE CHANTIER.
VERARBEITUNG DER GROSSFORMATPLATTEN AUF DER BAUSTELLE.

Per la movimentazione di lastre singole sono assolutamente necessari degli organi di presa a ventose ed eventualmente anche un carrello con ruote per il trasporto.

Suction cups are absolutely necessary for the handling of each slab and, where appropriate, a trolley can also be used.

La manipulation des plaques individuelles nécessite impérativement de dispositifs dotés de ventouses et éventuellement aussi un chariot avec des roues pour en faciliter le transport.

Zur Handhabung von Einzelplatten sind Greifvorrichtungen mit Saugnäpfen und möglicherweise auch ein Wagen mit Rädern für den Transport nötig.

Inoltre, le elevate dimensioni delle lastre richiedono grande cautela e attenzione in tutti gli spostamenti. Per il formato 160x320 è necessaria la presenza di quattro operatori contemporaneamente e la movimentazione della lastra deve sempre seguire il lato lungo, al fine di evitare urti o eccessive flessioni.

In addition, the dimensions of the slabs require great caution and attention in all movements. For the 160x320 format the presence of four operators at the same time is compulsory and the slabs must be handled on the long side, in order to avoid bumps or excessive bending.

De plus, les dimensions élevées des dalles exigent beaucoup de prudence et d'attention dans tous les mouvements. Pour le format 160x320 est nécessaire la présence de quatre opérateurs à la fois et le mouvement de la plaque doit toujours suivre le côté long, à fin d'éviter des chocs ou une flexion excessive.

Außerdem erfordern die Dimensionen dieser Platten bei allen Bewegungen große Vorsicht und Aufmerksamkeit. Für das Format 160x320 sind zur Vermeidung großer Biegungen stets 4 Personen zur Bewegung oder Umlagerung der Platten notwendig und eine Umlagerung sollte immer mit entsprechender Unterstützung der langen Seite erfolgen.

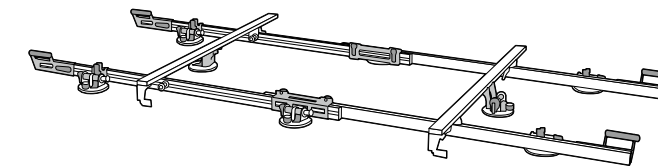

TELAIO DI MOVIMENTAZIONE DOTATO DI VENTOSE
Handling frame equipped with suction cups
Châssis doté de ventouses
Transportrahmen mit Saugnäpfen

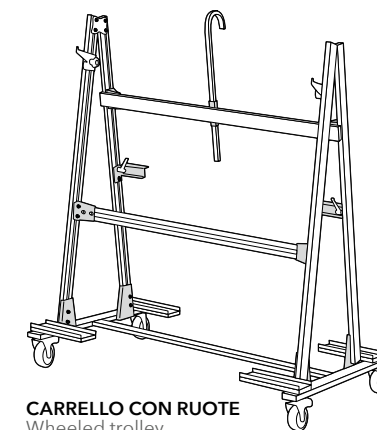

CARRELLO CON RUOTE
Wheeled trolley
Chariot à roues
Rollgestell

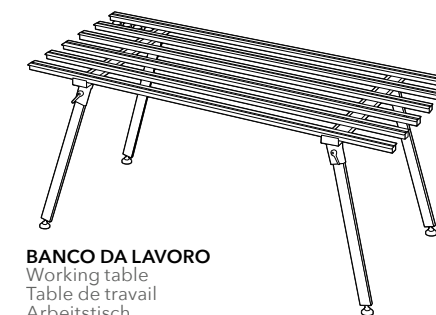
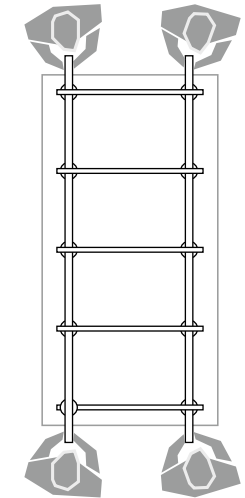

BANCO DA LAVORO
Working table
Table de travail
Arbeitsstisch

Dimensioni e peso dei formati della gamma **EKXTREME** richiedono apposite misure di sicurezza per consentire agli operatori di lavorare senza pericoli, evitando così possibili rotture delle lastre stesse.

The dimensions and weight of the **EKXTREME** line require specific safety measures to allow operators to work safely and to avoid any possible breakages of the slabs.

Les dimensions et poids de la gamme **EKXTREME** nécessitent des mesures de sécurité spécifiques pour permettre aux opérateurs de travailler sans risques, évitant ainsi de possibles ruptures de plaques.

Maße und Gewichte der **EKXTREME**-Reihe erfordern spezifische Sicherheitsmaßnahmen damit die Bediener gefahrlos arbeiten können und ein eventueller Plattenbruch vermieden wird.

Avvertenze EKXTREME

WARNING INSTRUCTIONS - EKXTREME INSTRUCTIONS - EKXTREME HINWEISE - EKXTREME

RICEVIMENTO MERCE

- Controllare la corrispondenza tra documento di trasporto, ordine e quanto ricevuto.
- Verificare l'integrità esterna dell'imballo (assenza di urti o deterioramenti visibili).
- Aprire l'imballo controllando almeno la prima lastra (tono, aspetto, scelta, calibro), oltre a verificare lo stato del materiale (la movimentazione delle lastre deve avvenire secondo indicazioni fornite).
- Si ricorda che il materiale posato non può più essere contestato per non conformità di aspetto o per difettologia evidente.

MOVIMENTAZIONE

Urti importanti e accidentali possono provocare la rottura del materiale. Più lastre possono essere stoccate e movimentate sovrapposte solo se di pari dimensioni. Evitare che la lastra (o parte di essa) venga posizionata su tagli o sfridi di dimensione inferiore e verificare sempre che l'appoggio sia privo di vuoti o spazi. Evitare di posizionare altri materiali sulle lastre. Porre attenzione in ogni fase di movimentazione, al fine di evitare urti che possano provocare sbeccature e/o rotture delle lastre. Anche la presa della singola lastra va eseguita con precauzione, posizionando la pinza centralmente e nei limiti di peso indicati dal macchinario. Per le prese multiple mediante sollevatore a bilancino, utilizzare scrupolosamente la cinghia in tela, opportunamente rivestita con gomma anti-taglio, posizionando le lastre con le dovute distanze e precauzioni. Si consiglia di inserire sul fondo e sulla parte superiore un distanziale in legno, con dimensioni superiori al pacchetto di lastre sulle quale appoggiare le cinghie affinché il peso e la tensione non gravino direttamente sulle lastre. Non utilizzare cavi di acciaio o catene che possano rovinare la superficie e i bordi. I pezzi ottenuti dalla lavorazione possono risultare tagliati e devono pertanto essere maneggiati con cura e protezioni adeguate. La movimentazione dei singoli elementi (anche quelli privi di forature) deve avvenire sempre di costa. Il materiale tagliato deve essere imballato in casse dotate di protezione degli spigoli e pannelli ammortizzanti nei parti perimetriali (con spessori adeguati) per preservarlo in caso di urto. Il confezionamento non idoneo del prodotto può provocare la rottura.

ASPETTO SUPERFICIALE

Controllare ogni singola lastra. Le lastre sono ottenute per lavorazione di materie prime di origine naturale. L'osservazione va fatta alla distanza di 80 cm, perpendicolarmente alla superficie e con luce naturale. Piccole imperfezioni sono considerate accettabili con i seguenti limiti:

- Inquinamento (punti di colore estranei alla grafica a forte contrasto di colore con il fondo): fino a 1 mm.
- Grumi a rilievo (basso contrasto di colore con il fondo): fino a 3 mm di diametro e 1 mm di spessore rispetto al fondo.
- Sono ammessi punti neri fino ad 1 mm di diametro.
- La concentrazione di punti a contrasto di colore con diametro inferiore al millimetro è limitata a 6 per decimetro quadrato.
- La contestazione per imperfezione dovuta ad una mancanza di stampa, per essere accettata deve presentare una riga continua. L'osservazione va fatta alla distanza di 80 cm, perpendicolare alla superficie e con luce naturale.

POSA

- Per valorizzare le caratteristiche del prodotto in fase di posa, un accorgimento basilare per la posa del nostro prodotto è quello di alternare con cura le differenti tonalità prelevando le piastrelle a gruppi di 3-4 pezzi per volta da almeno cinque scatole diverse. Distribuire in modo armonioso le diverse sfumature di colore che si evidenziano e controllare il risultato di tanto in tanto, osservando da opportuna distanza una porzione di lavoro eseguita. Per la posa di materiali rettificati è sempre indispensabile mantenere una fuga minima di 2/3 mm da una piastrella all'altra usufruendo di stucchi e sigillanti di colore coordinato a quello del materiale. Nella posa dei materiali rettificati rettangolari, è importante evitare di far collimare i vertici di una piastrella con la metà delle altre al fine di sopprimerle alle eventuali imperfezioni di planarità presenti comunque in tutti i grandi formati.
- Trattandosi di materiale tagliato o rettificato, per evitare tale problema, è consigliabile posare il materiale a correre, con intervallo da 6 a 10 cm a seconda della lunghezza. È fortemente auspicabile affidare la posa a personale esperto che, dopo aver verificato

la corretta planarità della caldana, contribuirà alla impeccabile esecuzione dell'incarico. Sugeriamo infine di adattarsi al sistema di posa R.L.S. (Raimondi Levelling System) per il quale vi forniamo le seguenti indicazioni.

Il sistema R.L.S. rivoluziona il mondo della posa garantendo di ottenere con semplicità e rapidità pavimenti perfettamente livellati eliminando i dislivelli tra le piastrelle. R.L.S. è perfetto per grandi formati e in particolare per formati stretti e lunghi. R.L.S. è composto di 3 elementi: base, cuneo, pinza. Le basi sono disponibili in due diverse versioni: per piastrelle di spessore compreso tra i 3 e i 12mm; le piastrelle di spessore compreso tra i 12 e 20 mm. Il cuneo è l'unico per entrambi le basi ed è riutilizzabile infinite volte. La pinza regolabile è disponibile in versione per posa a pavimento e in versione per posa a rivestimento ed è consigliata per inserire con facilità i cunei nelle basi, ottimizzando al contempo la pressione esercitata dalla piastrella. La pinza è unica indipendentemente dallo spessore della piastrella.

DIFFORMITÀ DEL COLORE DELLE PIASTRELLE

L'indice di stonalizzazione è la classificazione della diversità di tono di colore da una piastrella all'altra. Il valore di riferimento per ogni serie è riportato su catalogo (V1 colore uniforme - V4 colore e grafiche diverse). Nel catalogo inoltre è specificato che il tono delle piastrelle è puramente indicativo e che normalmente varia da lotto a lotto. Questo significa che non può essere motivo di contestazione l'aver ricevuto un tono diverso dal campione. Il classico esempio è quello della difformità di colore rispetto al campione di riferimento scelto nel negozio.

CONTESTAZIONI PER VIZI PALESI

I vizi si distinguono in palesi, vale a dire immediatamente percepibili, ed occulti, vale a dire che si manifestano nel tempo. Nel caso delle piastrelle si può dire che i vizi palesi sono quelli che si possono evidenziare prima della posa e che i vizi occulti sono quelli che si evidenziano dopo la posa e che possono anche non essere imputati alle piastrelle ma ad altri componenti.

Come specificato nei punti precedenti e come indicato sugli imballi, prima di posare il materiale bisogna controllare che il materiale sia conforme. La norma UNI 10545-1, dice che, la fornitura per ritenersi conforme deve presentare almeno il 95% di piastrella senza difetti. Si può rivelare di questo diritto solo se il materiale non è stato posato, causa decadenza valore.

Per vizi palesi si indicano:

- Difetti grafici

- Difetti superficiali (graffi, grumi, punti neri, superficie)

- Variazioni toni (La norma UNI 11493 riporta che il posatore deve mettersi nelle migliori condizioni di luce per controllare il buon andamento della posa e quindi non si possono accampare motivazioni di scarsa illuminazione)

- Difetti dimensionali, (lunghezza, planarità, curvatura al centro, …)

- Secondo la Norma Uni 11493/2016: DISTANZA MINIMA DELL'OSSERVATORE

Innanzitutto la norma stabilisce al paragrafo 5.2.2 che l'esame visivo si effettua ad una distanza minima di 1,5 metri (quindi osservando il pavimento stando in piedi o il rivestimento stando a distanza: non ci si sdraia a terra, né si esamina il rivestimento standoci attaccati).

- Secondo la Norma Uni 11493/2016; NON AMMESSO ESAME CON LUCE RADENTE
In secondo luogo, sempre allo stesso paragrafo la norma stabilisce che non si può illuminare il pavimento o il rivestimento oggetto di analisi con luce radente. La luce radente, infatti, evidenzia anche minime irregolarità della piastrella o della posa.

In seguito la posa tutti questi difetti non saranno più responsabili del produttore ma del posatore o appaltatore.

RECEIPT OF GOODS

- Check that the goods received tally with what is stated on the delivery document and the order.

- Check that the package is intact externally (no blows or visible signs of wear).

- Open the package and check at least the first slab (shade, appearance, quality class, size), as well as the condition of the material (the slabs must be handled according to the instructions provided).

- Please note that once laid, no claims can be laid concerning the appearance of the material (non-compliance) or for obvious defects.

HANDLING

Significant and/or accidental blows can cause breakages in the material. Multiple slabs can only be stored and handled one on top of the other if they are the same size. Make sure that the slab (or part of it) is not placed on cut slabs or smaller scraps and always check that there are no spaces or gaps in the supporting surface/structure. Do not place other materials on top of the slabs. Take care during throughout the handling to prevent blows that could cause chipping and/or breakage of the slabs. During handling, each individual slab must be gripped carefully, with the gripper positioned centrally, and in compliance with the weight limits stated by the machine. When holding several slabs using a lifting beam, use the canvas sling with a cut-proof rubber cover, positioning the slabs carefully spaced apart and taking the necessary precautions. A wooden spacer (larger than the packet of slabs) should be placed at the bottom and at the top, against which the slings will rest so that the weight and tension are not exerted directly onto the slabs. Do not use steel cables or chains that could damage the surface and edges.

The pieces obtained from processing can be sharp and must therefore be handled with care, using appropriate PPE. When handling individual slabs (including those without holes,) movements must always be made with the slab upright. The cut material must be packed in crates equipped with protection for the corners and suitably thick shock-absorbing panels around the edges to protect the material in the event of a blow.

Inadequate packaging of the material can result in breakages. Check every single slab. The slabs are obtained by processing raw materials of a natural origin. The visual inspection must be carried out from a distance of 80 cm, positioned perpendicular to the surface and in natural light.

SURFACE APPEARANCE

Check every single slab. The slabs are obtained by processing raw materials of a natural origin. The visual inspection must be carried out from a distance of 80 cm, positioned perpendicular to the surface and in natural light.

Slight flaws are deemed acceptable within the following limits:

- Spots (colour spots which are unrelated to the tile pattern and strongly contrasting with the background): up to 1 mm.

- Lumps on surface (slight colour contrast with the background): up to 3 mm in diameter and 1 mm thick with respect to the background.

- Black pinpoints up to 1 mm in diameter are allowed.

- The concentration of spots of contrasting colour with a diameter of less than one millimetre is limited to 6 per square decimetre.

- For claims concerning flaws due to a lack of printing, there must be a continuous line on the material in order to be accepted. The visual inspection must be carried out from a distance of 80 cm, positioned perpendicular to the surface and in natural light.

INSTALLATION

To enhance the characteristics of the product during installation, a basic precaution for laying our material is to carefully alternate the different shades by taking the material in groups of 3-4 tiles at a time from at least five different boxes. Spread the various clearly different colour shades evenly and check the result from time to time, inspecting an area of the laid material from a suitable distance.

For the installation of straightened-edge materials, it is always essential to maintain a minimum joint of 2/3 mm from one tile to another, using grouts and sealants in a colour which coordinates with the material. When laying rectangular straightened-edged materials, it is important to lay the tiles staggered but not in line with the centre of the tile, as this will offset any flatness flaws in any oversize tiles.

Since the material is cut or ground to a straight-edge, to prevent this problem occurring, it is advisable to lay the material staggered by 6 to 10 cm, depending on the length. It is highly advisable to have the tiles laid by a professional tiler who, after checking that

the concrete bed is flat, will ensure the material is laid to perfection.

Finally, we suggest you use the R.L.S. (Raimondi Levelling System) when laying, concerning which you should note the following:

The R.L.S. system has revolutionised the world of tile laying, guaranteeing perfectly levelled floors as well as quick and easy laying, and no more uneven tiling. The R.L.S. system is perfect for oversize tiles, in particular for long, narrow sizes.

The R.L.S. is a three-part system, comprising: a base, a wedge, and a clamp. The bases are available in two different versions: for tiles with a thickness of between 3 and 12 mm; for tiles with a thickness of between 12 and 20 mm.

The wedge is the only part that is used for both bases and can be reused over again. The adjustable clamp is available in one version for laying on the floor and a different version for laying on a wall and is recommended to allow easily insertion of the wedges into the bases, while optimising the pressure exerted on the tile. The clamp is the same, regardless of the tile thickness.

DIFFERENCES IN TILE COLOUR

The colour shading difference index is a means of rating the difference in colour tone from one tile to another. The reference value for each series is shown in the catalogue (V1 even shading - V4 different shading and patterns). The catalogue also clearly states that the colour of the tiles in the pictures is provided for illustrative purposes only and that these tones normally vary from one batch to another. This means that receipt of a colour tone which differs from the sample cannot be considered grounds for complaint.

The classic example is that of a difference in colour with respect to the relative sample chosen in the shop.

CLAIMS CONCERNING OBVIOUS DEFECTS

Defects are divided into obvious defects, i.e. flaws that are clearly and immediately visible, and hidden defects, i.e. flaws that appear over time. In the case of tiles, it should be noted that obvious defects are those which are visible prior to laying and hidden defects are those that become noticeable after laying and are not necessarily attributable to the tiles but could be caused by other factors.

As stated above and as highlighted on the packaging, before laying the material it is important to check that the material is compliant. According to standard UNI 10545-1, in order to be considered compliant, at least 95% of the tiles supplied must have no defects. Claims based on this right can only be made if the material has not been laid, as laying renders them worthless.

Obvious defects include the following:

- Flaws in the pattern
- Flaws in the surface (scratches, lumps, black pin-points, surface finish)

- Variations in colour (according to UNI 11493, the tiler must ensure good lighting during laying so as to be able to check that the laying is proceeding correctly; poor lighting cannot, therefore, be used as a justification)

- Dimensional defects (length, flatness, curvature in the centre, …)

- According to UNI 11493/2016: MINIMUM OBSERVATION DISTANCE

First and foremost, in paragraph 5.2.2, the said standard specifies that the visual inspection must be carried out from a minimum distance of 1.5 m (i.e. inspecting the flooring from a standing position or the wall tiles from a distance: so, neither lying on the floor nor standing up close to the wall).

- According to UNI 11493/2016: VISUAL INSPECTIONS IN OBLIQUE LIGHT ARE NOT ALLOWED
Secondly, again in the same paragraph, the standard establishes that the floor or wall tiling being inspected cannot be lit using oblique light.

This is because oblique light highlights even the slightest unevenness in the tile or the laying.

After laying, rather than the manufacturer, the tiler or the contractor is liable for these defects.

RÉCEPTION DES MARCHANDISES

- Contrôler la correspondance entre le document de transport, la commande et le matériel reçu.

- Vérifier l'intégrité externe de l'emballage (absence de traces de choc ou de détériorations visibles).

- Ouvrir l'emballage, en vérifiant au moins la première dalle (ton, aspect, choix, calibre), ainsi que l'état du matériau (les dalles doivent être manipulées selon les instructions fournies).

- On rappelle que le matériel posé ne peut plus être contesté pour aspect non conforme ou défaut évident.

MANUTENTION

Des impacts majeurs et accidentels peuvent provoquer la cassure du matériau. Plusieurs dalles peuvent être stockées et manipulées en se chevauchant uniquement si elles sont de taille égale. Éviter que la dalle (ou une partie de celle-ci) soit positionnée sur des coupures ou des rebuts d'une dimension inférieure et toujours vérifier que le support est exempt de vides ou d'espaces. Éviter de positionner d'autres matériels sur les dalles. Faire attention à chaque phase de la manutention, afin d'éviter les chocs susceptibles de provoquer un cisaillement et/ou une rupture des dalles. De même, la préhension d'une dalle à la fois doit être effectuée avec précaution, en positionnant la pince au centre et dans les limites de poids indiquées par la machine. Pour les préhensions multiples au moyen d'un élévateur à palonnier, utiliser scrupuleusement la sangle en toile, convenablement revêtue de caoutchouc anti-coupure, en positionnant les dalles à la bonne distance et avec les précautions appropriées.

Il est conseillé d'insérer une entretoise en bois sur le fond et sur le dessus, de dimensions supérieures à l'ensemble du paquet des dalles sur lesquelles reposer les sangles afin que le poids et la tension ne pèsent pas directement sur les dalles. Ne pas utiliser de câbles en acier ou de chaînes qui pourraient endommager la surface et les bords. Les pièces usinées peuvent être tranchantes et doivent donc être manipulées avec soin et des protections adéquates.

La manutention d'éléments individuels (même ceux sans trous) doit toujours être effectuée sur le côté. Le matériel coupé doit être emballé dans des boîtes équipées d'une protection des arêtes et de panneaux antichocs au niveau des parties périmétriques (avec des épaisseurs adéquates) pour le préserver en cas de choc. Un emballage inadéquat du produit peut entraîner une cassure.

ASPECT DE LA SURFACE

Vérifier chaque dalle. Les dalles sont obtenues par la transformation de matières premières d'origine naturelle. L'observation doit être effectuée à une distance de 80 cm, perpendiculairement à la surface et en présence d'une lumière naturelle. Les petites imperfections sont réputées acceptables dans les limites suivantes :

- Pollution (points de couleur étrangers présentant un fort contraste de couleur avec le fond) : jusqu'à 1 mm.

- Grumeaux en relief (faible contraste de couleur avec le fond) : jusqu'à 3 mm de diamètre et 1 mm d'épaisseur par rapport au fond.

- Les points noirs d'un diamètre maximal de 1 mm sont admis.

- La concentration de points de contraste de couleur d'un diamètre inférieur à un millimètre est limitée à 6 par décimètre carré.

- Pour être acceptée, une contestation pour imperfection due à un défaut d'impression, doit comporter une ligne continue. L'observation doit être effectuée à une distance de 80 cm, perpendiculaire à la surface et en présence d'une lumière naturelle.

POSE

Afin de valoriser les caractéristiques du produit lors de la pose, une précaution élémentaire consiste à alterner soigneusement les différentes teintes en prélevant les carreaux par groupes de 3-4 pièces à la fois dans au moins cinq boîtes différentes. Répartir les différentes nuances de couleur qui ressortent harmonieusement et vérifier de temps en temps le résultat en observant une partie du travail réalisé à une distance convenable.

Lors de la pose de matériel rectifié, il est toujours indispensable de maintenir un joint minimum de 2/3 mm d'un carreau à l'autre, en utilisant des joints et des mastics assortis à la couleur du matériel. Lors de la pose de matériel rectifié rectangulaire, il est important d'éviter que les sommets d'un carreau coïncident avec la moitié des autres carreaux afin

de compenser d'éventuelles imperfections de planéité qui sont toujours présentes dans tous les grands formats.

Étant donné qu'il s'agit de matériel coupé ou rectifié, pour éviter ce problème, il est conseillé de poser le matériel à coupe perdue, avec un intervalle de 6 à 10 cm selon la longueur. Il est hautement souhaitable de confier la pose à un personnel expert qui, après avoir vérifié la bonne planéité de la sous-couche isolante, contribuera à l'exécution sans faille de la tâche. Enfin, nous suggérons de s'adapter au système de pose R.L.S. (Raimondi Levelling System) pour lequel nous fournissons les informations suivantes.

Le système R.L.S. révolutionne le monde de la pose en garantissant l'obtention du carrelage parfaitement nivélé de manière simple et rapide, en éliminant les différences de niveau entre les carreaux. R.L.S. est parfait pour les grands formats et en particulier pour les formats étroits et longs. R.L.S. se compose de 3 éléments : base, coin, pince. Les bases sont disponibles en deux versions différentes : pour les carreaux d'une épaisseur comprise entre 3 et 12 mm ; pour les carreaux d'une épaisseur comprise entre 12 et 20 mm. La cale est la seule pour les deux bases et elle est réutilisable à l'infini. La pince réglable, disponible dans les versions pour pose au sol et murale, est recommandée pour faciliter l'insertion des coins dans les bases tout en optimisant la pression exercée sur le carreau. La pince est unique indépendamment de l'épaisseur du carreau.

DIFFÉRENCES DE COULEUR DES CARREAUX

L'indice de détonalisation est une classification de la différence de tonalité des couleurs d'un carreau à l'autre. La valeur de référence pour chaque série est indiquée dans le catalogue (V1 couleur uniforme - V4 différents graphismes et couleurs). Le catalogue indique également que la tonalité des carreaux est purement indicative et varie normalement d'un lot à l'autre. Cela signifie que la réception d'une tonalité différente de celle de l'échantillon ne peut constituer un motif de plainte.

L'exemple classique est celui de l'écart de couleur par rapport à l'échantillon de référence choisi dans le magasin.

CONTESTATIONS POUR DÉFAUTS MANIFESTES

On distingue les défauts manifestes, c'est-à-dire ceux qui sont immédiatement perceptibles, et les défauts cachés, c'est-à-dire ceux qui deviennent apparents avec le temps. Dans le cas des carreaux, on peut dire que les défauts manifestes sont ceux qui peuvent être détectés avant la pose et que les défauts cachés sont ceux qui interviennent après la pose et qui peuvent ne pas être attribuables aux carreaux, mais à d'autres composants.

Comme spécifié dans les points précédents et comme indiqué sur l'emballage, la conformité du matériel doit être vérifiée avant la pose. La norme UNI 10545-1 stipule que, pour être réputée conforme, la fourniture doit présenter au moins 95 % de carreaux sans défaut. Ce droit ne peut être exercé que si le matériel n'a pas été posé. Au contraire, le droit s'éteint.

- Défauts graphiques

- Défauts de surface (rayures, grumeaux, points noirs, surface)

- Les variations de ton (la norme UNI 11493 stipule que l'installateur doit prévoir les meilleures conditions d'éclairage pour vérifier la bonne exécution de la pose, et donc aucune raison ne peut être invoquée pour un mauvais éclairage)

- Ein Einwand wegen Unvollkommenheit aufgrund fehlenden Drucks, oder einer durchgezogenen Linie muss anhand Fotos gemeldet werden.

- Siechtung muss in einem Abstand von 80 cm senkrecht zur Oberfläche und bei natürlichem Licht erfolgen.

- Maßfehler (Länge, Ebenheit, Krümmung in der Mitte, …)

- Gemäß der Norm Uni 11493/2016: MINDESTABSTAND DES BEOACHTERS

- Zunächst legt die Norm in Absatz 5.2.2 fest, dass die Sichtprüfung in einem geeigneten Mindestabstand durchgeführt wird. Im Bodenbereich sind 1,5 Meter Abstand einzuhalten um den Belag zu sichten.

- In geringerem Abstand zu erkennende Mängel sind nicht Beanstandungsfähig.

- Gemäß der Norm Uni 11493/2016; NICHT ZUGELASSENNE UNTERSUCHUNG MIT STREIFLICHT
Die Norm legt fest, dass der Boden oder die Beschichtung nicht unter Streiflicht analysiert werden darf, da Streiflicht sogar minimale, unvermeidliche Unregelmäßigkeiten hervorhebt.

Für all diese Mängel ist nach der Installation nicht mehr der Hersteller verantwortlich, sondern der Installateur oder Auftragnehmer.

WARENEINGANG

- Gleichen Sie den Lieferschein und Transportpapier beim Wareneingang mit der Bestellung ab.

- Überprüfen Sie die Verpackung auf sichtbare Beschädigung.

- Öffnen Sie die Verpackung und überprüfen Sie mindestens die erste Platte auf deren Zustand auf Ton, Aussehen, Wahl und Kaliber. (Die Handhabung der Platten muss nach den angegebenen Hinweisen erfolgen).

- Beachten Sie, dass verlegtes Material nicht mehr aufgrund optischer Abweichung oder offensichtlichem Mangel reklamiert werden kann.

HANDHABUNG

Größere, auch unbeabsichtigte Stöße können zum Bruch des Materials führen.

Mehrere Platten können nur übereinander gelagert werden, wenn sie die gleiche Größe haben.

Vermeiden Sie, dass die Platte (oder ein Teil davon) auf Schnitte oder Abschnitte kleinerer Größe gelegt wird und überprüfen Sie immer, dass die Unterlage frei von Hohlräumen oder Zwischenräumen ist. Vermeiden Sie es, andere Materialien auf die Platten zu legen.

Vermeiden Sie Kollisionen in jeder Handhabungsphase, die zum Abplatzen und / oder Brechen der Platten führen können. Auch das Greifen der einzelnen Platten muss sorgfältig erfolgen, wobei der Greifer mittig und innerhalb der von der Maschine angegebenen Gewichtsgrenzen positioniert wird. Verwenden Sie bei Sauggreifer geeignete Gewebespanngurte und positionieren Sie die Platten mit den erforderlichen Abständen und Vorsichtsmaßnahmen.

Es wird empfohlen, unten und oben einen hölzernen Abstandshalter einzulegen, der größer als das Plattenpaket ist, auf dem die Riemen platziert werden sollen, damit das Gewicht und die Spannung nicht direkt auf die Platten einwirken. Keine Stahlseile oder Ketten verwenden, die die Oberfläche und Kanten beschädigen können. Die bei der Verarbeitung anfallenden Stücke können scharfkantig sein und müssen daher mit Vorsicht und ausreichendem Schutz behandelt werden.

Die Handhabung der Einzelelemente (auch ohne Löcher) muss immer senkrecht erfolgen. Das geschnittene Material muss in Kisten verpackt werden, die mit Kantenschutz und stoßdämpfenden Platten in den Randbereichen (mit ausreichender Dicke) ausgestattet sind, um es im Falle einer Kollision zu bewahren.

Eine unsachgemäße Verpackung des Produkts kann zu Bruch führen.

OBERFLÄCHENPRÜFUNG

Überprüfen Sie jede einzelne Platte! Die Platten werden durch die Verwendung natürlicher Rohstoffe produziert und so muss vor Verlegung eine Sichtprüfung in einem Abstand von 80 cm, senkrecht zur Oberfläche und mit natürlichem Licht vorgenommen werden.

Kleine Unvollkommenheiten werden mit den folgenden Einschränkungen als akzeptabel betrachtet:

- Verschmutzung (Farbpunkte ohne Bezug zur Grafik mit starkem Farbkontrast zum Hintergrund): bis zu 1 mm².

- Reliefpickel (geringer Farbkontrast zum Hintergrund): bis zu 3 mm Durchmesser und 1 mm Dicke im Vergleich zum Boden.

- Schwarze Punkte bis 1 mm Durchmesser sind erlaubt.

- Die Konzentration kontrastierender Farbpunkte mit einem Durchmesser von weniger als einem Millimeter ist auf 6 Stck. pro Quadratdezimeter begrenzt.

- Ein Einwand wegen Unvollkommenheit aufgrund fehlenden Drucks, oder einer durchgezogenen Linie muss anhand Fotos gemeldet werden.

- Siechtung muss in einem Abstand von 80 cm senkrecht zur Oberfläche und bei natürlichem Licht erfolgen.

VERLEGUNG

Um die Eigenschaften des Produkts während der Installationsphase zu verbessern, sind grundlegende Vorsichtsmaßnahmen für die Installation zu beachten: Die Platten bestehen aus verschiedenen Farbtonen, die möglichst aus fünf verschiedenen Kartons abzuwechseln bzw. zu kombinieren sind. Verteilen Sie die einzelnen Platten zu einem harmonischen Gesamtbild und vermeiden Sie abweichende Farbtonen innerhalb einer Fläche. Bei der Installation von rektifizierten Materialien ist es unerlässlich eine Mindestfuge von 2/3 mm zwischen den Platten einzuhalten und geeignete, farblich abgestimmte Fugenmörtel und Dichtstoffe zu verwenden. Beim Verlegen von rechteckigen

rektifizierten Materialien ist es wichtig den Scheitelpunkt einer Platte nicht in die Hälfte der zwei anschließenden Platten zu stoßen um eventl. entstehende Ebenheitsunterschiede zu kompensieren. Da das Material geschnitten oder geschliffen wird, ist es ratsam das Material in einem Versatz von maximal 6-10cm zu verlegen. Generell sollte Fachpersonal mit der Verlegung von Großformaten beauftragt werden.

Schließlich empfehlen wir, z.B. das R.L.S. (Raimondi Leveling System) zu verwenden. Die R.L.S. revolutioniert die Welt des Verlegens, garantiert einfach und schnell, perfekt nivellierte Böden und beseitigt Unebenheiten zwischen den Fliesen.

R.L.S. es perfekt für große Formate, im besonderen für schmale und lange Formate. R.L.S. besteht aus 3 Elementen: Basis, Keil, Klemme. Das Basiselement ist in zwei verschiedenen Ausführungen erhältlich: für Fliesen mit einer Dicke zwischen 3 und 12 mm; sowie Fliesen mit einer Dicke zwischen 12 und 20 mm.

Der Keil ist der einzige für beide Basiselemente und kann immer wieder verwendet werden. Ein verstellbarer Greifer ist für die Verlegung auf dem Boden und in einer Version für die Verlegung an der Wand verfügbar und wird empfohlen.

FARBUNTERSCHIEDE

Der Farbtönenindex ist die Klassifizierung der Farbtonvielfalt von einer Fliese zur anderen. Der Referenzwert für jede Serie ist im Katalog angegeben (V1 einheitliche Farbe - V4 Farbe und Grafik sehr unterschiedlich). Der Katalog gibt auch an, dass der Ton der Fliesen rein inkativ ist und normalerweise von Produktion zu Produktion variieren kann. Dies bedeutet, dass ein vom Sample abweichender Ton kein Grund zur Beanstandung sein kann. Das klassische Beispiel ist der Farbtunterchied zum im Shop gewählten, bzw. beispielhaften Referenzmuster.

ANSPRUCH AUF FEHLERFREIHEIT



I COLORI RAPPRESENTATI SU QUESTO CATALOGO SONO PURAMENTE INDICATIVI E POSSONO SUBIRE VARIAZIONI.

Colours depicted in this catalogue shall be purely indicative and could vary.

Les couleurs reproduites sur ce catalogue sont à considérer purement indicatives et ils peuvent subir de variations, car ils ne peuvent pas être représentés fidèlement sur papier imprimé.

Die Farben in diesem Katalog sind rein indikativ und können Änderungen untergehen.

È VIETATA LA RIPRODUZIONE, TOTALE E PARZIALE DEL CATALOGO IN TUTTE LE SUE FORME.

Reproduction of this printed catalogue totally or partially, is forbidden.

Coordinamento Mkt: EnergieKer

Stampa: Lito Group S.r.l.

Settembre 2022



Ceramics of Italy



ENERGIEKER

Gold Art Ceramica S.p.A.

Via Giardini Nord, 231/233
41026 Pavullo nel Frignano (MO) - Italy

Tel. +39 0536 301711
Fax+39 0536 22037

e-mail: energieker@energieker.it
www.energieker.it



LISTINO PREZZI

PRICE LIST
LISTE DE PRIX
PREISLISTE

LISTINO PREZZI

PRICE LIST
LISTE DE PRIX
PREISLISTE

2022

| € | | € | | € | |
|--------------------------------|---|--------------------------------|---|--------------------------------|---|
| Codice Code Code Kode | Prezzo lordo Gross price Prix brut Bruttopreis | Codice Code Code Kode | Prezzo lordo Gross price Prix brut Bruttopreis | Codice Code Code Kode | Prezzo lordo Gross price Prix brut Bruttopreis |
| 101 | 2,78 | 130 | 26,90 | 159 | 77,78 |
| 102 | 3,36 | 131 | 27,78 | 160 | 81,29 |
| 103 | 4,82 | 132 | 28,36 | 161 | 82,75 |
| 104 | 6,29 | 133 | 28,65 | 162 | 84,50 |
| 105 | 6,87 | 134 | 29,24 | 163 | 87,72 |
| 106 | 7,89 | 135 | 29,82 | 164 | 90,94 |
| 107 | 9,21 | 136 | 30,41 | 165 | 94,15 |
| 108 | 9,50 | 137 | 30,99 | 166 | 103,80 |
| 109 | 11,70 | 138 | 32,46 | 167 | 108,77 |
| 110 | 12,72 | 139 | 34,21 | 168 | 113,45 |
| 111 | 13,01 | 140 | 35,67 | 169 | 116,67 |
| 112 | 13,30 | 141 | 37,43 | 170 | 120,18 |
| 113 | 14,04 | 142 | 40,64 | 171 | 123,98 |
| 114 | 14,33 | 143 | 42,40 | 172 | 126,61 |
| 115 | 14,62 | 144 | 43,86 | 173 | 129,82 |
| 116 | 16,81 | 145 | 45,61 | 174 | 134,80 |
| 117 | 16,23 | 146 | 47,08 | 175 | 136,26 |
| 118 | 17,98 | 147 | 48,83 | 176 | 139,47 |
| 119 | 18,57 | 148 | 50,29 | 177 | 142,69 |
| 120 | 19,59 | 149 | 52,05 | 178 | 145,91 |
| 121 | 20,47 | 150 | 53,51 | 179 | 155,85 |
| 122 | 21,20 | 151 | 55,26 | 180 | 162,28 |
| 123 | 22,22 | 152 | 58,48 | 181 | 178,36 |
| 124 | 22,81 | 153 | 61,70 | 182 | 183,33 |
| 125 | 23,68 | 154 | 63,45 | 183 | 194,44 |
| 126 | 24,42 | 155 | 64,91 | 184 | 204,39 |
| 127 | 25,44 | 156 | 68,13 | 185 | 209,06 |
| 128 | 26,02 | 157 | 71,35 | 186 | 220,47 |
| 129 | 26,32 | 158 | 74,56 | 187 | 235,09 |

MQ:
Prezzo al metro quadro
Price per square metre
Prix du mètre carré
Preis pro Quadratmeter

PC:
Prezzo al pezzo
Price for 1 piece
Prix par unité
Preis pro Stück

THE
CONTEMPORARY
STYLE



ENERGIE KER